

EPSON®

**Manual del usuario
EB-L210W/EB-L260F/EB-L265F**

Contenido

Manual del usuario EB-L210W/EB-L260F/EB-L265F	11
Introducción.....	12
Funciones del proyector	12
Contenido de la caja del producto	14
Componentes adicionales	14
Equipo opcional y piezas de repuesto	15
Información acerca de la garantía y el registro del proyector (América Latina)	16
Anotaciones utilizadas en la documentación.....	17
Dónde obtener más información	17
Software y manuales adicionales del proyector	17
Ubicación de las piezas del proyector	19
Piezas del proyector: Frontal/Superior	20
Piezas del proyector: Posterior.....	21
Piezas del proyector: Base	22
Piezas del proyector: Panel de control	23
Piezas del proyector: Control remoto	24
Configuración del proyector	26
Colocación del proyector.....	26
Opciones de configuración e instalación del proyector.....	26
Distancia de proyección	28
Conexiones del proyector.....	31
Conexión de fuentes de computadora.....	32
Conexión de una computadora para video y audio HDMI.....	32
Conexión de una computadora para video VGA y audio.....	33
Conexión de una computadora para video y audio a través de USB	35
Conexión de fuentes de video	36
Conexión de una fuente de video HDMI	37
Conexión de una fuente de video compuesto	38
Conexión de dispositivos de salida externos	39
Conexión de un monitor de computadora externo	39

Conexión de altavoces externos	40
Conexión de un micrófono	41
Conexión de dispositivos USB externos	41
Proyección desde un dispositivo USB	42
Conexión de un dispositivo USB o una cámara al proyector.....	43
Selección de la fuente USB conectada al proyector	43
Desconexión de un dispositivo USB o una cámara del proyector	44
Conexión de una cámara de documentos	44
Instalación de las pilas del control remoto	44
Uso del proyector en una red	47
Proyección en una red alámbrica	47
Conexión a una red alámbrica	48
Selección de los ajustes de la red alámbrica	48
Proyección en una red inalámbrica	52
Conexión directamente a un teléfono inteligente o a una tableta	53
Uso de Quick Wireless Connection (Windows)	57
Selección manual de los ajustes de la red inalámbrica.....	59
Ajustes del menú LAN inalámbrica	65
Selección de los ajustes de red inalámbrica en Windows.....	67
Selección de los ajustes de red inalámbrica en Mac	68
Configuración de la seguridad de la red inalámbrica	68
Instalación del módulo LAN inalámbrico.....	70
Proyección en una red inalámbrica a través de un dispositivo móvil o computadora con Windows (Screen Mirroring)	72
Restricciones de las funciones de Screen Mirroring	72
Configuración de los ajustes de la función Screen Mirroring	73
Conexión para Screen Mirroring con una computadora con Windows 8.x/Windows 10/Windows	75
Conexión para Screen Mirroring con Miracast.....	76
Configuración de avisos por correo electrónico del proyector a través de la red.....	77
Mensajes de aviso por correo electrónico del proyector en red	79
Configuración del control con SNMP	79
Control de un proyector en la red con un navegador web	80

Uso de Crestron Connected	84
Configuración de Crestron Connected	85
Control de un proyector de red con Crestron Connected.....	87
Registro de un certificado digital en el proyector	88
Importación de un certificado de servidor web utilizando los menús del proyector.....	88
Registro de certificados digitales desde un navegador web	89
Tipos de certificados digitales.....	91
Definiciones del canal Art-Net	92
Configuración de API web	96
Uso de las funciones básicas del proyector	98
Encendido del proyector.....	98
Uso de la pantalla de inicio	101
Apagado del proyector	102
Selección del idioma de los menús del proyector.....	105
Configuración de la fecha y la hora	106
Ajuste de la altura de la imagen	108
Forma de la imagen	109
Corrección de la forma de la imagen con el control deslizante de corrección trapezoidal horizontal.....	109
Corrección de la forma de la imagen con los botones de corrección trapezoidal	110
Corrección de la forma de la imagen con Quick Corner	113
Corrección de la forma de la imagen con Corrección arco	116
Corrección de la forma de la imagen con Corrección punto	119
Reajuste del tamaño de la imagen con el anillo de zoom	121
Ajuste del tipo de pantalla	121
Ajuste de la posición de la imagen con Posición pantalla.....	122
Proyección de un patrón de prueba.....	124
Enfoque de la imagen con el anillo de enfoque	126
Operación del control remoto	126
Selección de una fuente de imagen	128
Modos de proyección	131
Cambio del modo de proyección con el control remoto	131
Cambio del modo de proyección mediante los menús	132

Relación de aspecto de la imagen.....	133
Cambio de la relación de aspecto de la imagen	133
Relaciones de aspecto de imagen disponibles.....	134
Modo de color.....	135
Cambio del modo de color	135
Modos de color disponibles	136
Ajuste del matiz, la saturación y el brillo	137
Ajuste de la gamma.....	139
Ajuste de la resolución de la imagen	141
Ajuste del nivel de brillo del proyector	143
Activación del ajuste Contraste dinámico.....	145
Control del volumen con los botones de volumen	147
Selección de un ajuste de Inicio rápido	147
Proyección de una presentación PC Free	149
Precauciones relacionadas a la función PC Free	149
Tipos de archivos compatibles con la función PC Free	150
Inicio de una presentación PC Free.....	152
Inicio de una película con la función PC Free	153
Opciones de visualización de PC Free	155
Proyección de contenido en modo de reproducción (EB-L260F/EB-L265F)	156
Cambio al modo Reprod. de contenido	157
Proyección de una lista de reproducción en modo Reprod. de contenido	158
Creación de una lista de reproducción con Epson Web Control.....	160
Agregar efectos a la imagen proyectada	162
Uso del modo de foco	163
Ajuste de las funciones del proyector	166
Apagado temporal de la imagen y del sonido.....	166
Interrupción temporal de la imagen de video.....	167
Ampliación y reducción del tamaño de las imágenes	168
Uso de múltiples proyectores	169
Sistema de identificación del proyector para control de múltiples proyectores.....	170
Configuración del número de ID del proyector	170
Configuración del número de ID del control remoto	171

Ajuste de la uniformidad de los colores	172
Configuración manual de mosaico	176
Mezcla de los bordes de la imagen.....	177
Igualación de los colores de la imagen.....	180
Ajuste del nivel negro	182
Ajuste de RGBCMY	186
Escala de una imagen	189
Proyección de varias imágenes de forma simultánea	191
Fuentes de entrada para una proyección de pantalla dividida.....	193
Restricciones de la proyección de pantalla dividida.....	194
Recursos de seguridad del proyector.....	194
Tipos de seguridad por contraseña	195
Configuración de una contraseña	195
Selección de tipos de seguridad por contraseña.....	197
Ingreso de una contraseña para usar el proyector.....	198
Captura de una imagen de logotipo para mostrar	199
Bloqueo de los botones del proyector.....	201
Desbloqueo de los botones del proyector	202
Instalación de un cable de seguridad	203
Ajuste de la convergencia de colores (Alineación del panel).....	204
Creación de un patrón de usuario	208
Transferencia de los ajustes de los menús entre proyectores.....	210
Guardar los ajustes en una unidad flash USB	210
Transferencia de los ajustes desde una unidad flash USB.....	212
Guardar los ajustes en una computadora.....	214
Transferencia de ajustes desde una computadora	215
Planificación de eventos del proyector	216
Guardar un evento programado	217
Visualización de eventos programados	221
Modificación de un evento programado.....	223
Configuración de los ajustes de menús	225
Uso de los menús del proyector	225
Ajustes de calidad de la imagen: menú Imagen	227

Ajustes de la señal de entrada: menú E/S de señal	232
Ajustes de instalación - menú Instalación.....	237
Ajustes de pantalla - menú Pantalla	240
Ajustes de funciones - menú Operación.....	244
Ajustes de administración - menú Administración	250
Lista de los códigos de Event ID.....	256
Ajustes de red: menú Red	259
Ajustes de operación de múltiples proyectores - menú Multi-proyección	263
Ajustes de configuración: menú ECO.....	267
Opciones de ajustes iniciales y restablecimiento - menú Configuración inicial/Todas las configuraciones	270
Mantenimiento y transporte del proyector	272
Mantenimiento del proyector	272
Limpieza de la lente.....	272
Limpieza del exterior del proyector	273
Mantenimiento del filtro y de las salidas de aire	274
Limpieza del filtro y de las rejillas de ventilación.....	274
Reemplazo del filtro de aire	275
Reemplazo de las pilas del control remoto.....	277
Actualización del firmware.....	279
Transporte del proyector	279
Solución de problemas	281
Consejos para resolver problemas de proyección.....	281
Estado de los indicadores del proyector.....	282
Uso del sistema de menús del proyector.....	285
Solución de problemas de imagen o sonido.....	286
Soluciones para cuando no aparecen imágenes.....	286
Soluciones para cuando la imagen es incorrecta con la función USB Display.....	287
Soluciones para cuando aparece el mensaje "Sin Señal"	288
Visualización desde una computadora portátil con Windows.....	289
Visualización desde una computadora portátil Mac	290
Soluciones para cuando aparece el mensaje "No Soportado"	290
Soluciones para cuando solo aparece parte de la imagen	290

Soluciones para cuando la imagen no es rectangular	291
Soluciones para cuando la imagen contiene ruido o estática	292
Soluciones para cuando la imagen está borrosa	293
Soluciones para cuando el brillo o los colores de la imagen son incorrectos.....	294
Soluciones para cuando una imagen residual permanece en la imagen proyectada	295
Soluciones a problemas de sonido	295
Soluciones a problemas con el micrófono	296
Soluciones a problemas con la reproducción de contenido.....	297
Solución de problemas de funcionamiento del proyector o del control remoto.....	297
Soluciones a problemas de encendido o apagado del proyector.....	298
Soluciones a problemas con el control remoto	299
Soluciones a problemas de contraseñas	300
Soluciones para cuando aparece un mensaje de la batería	300
Solución de problemas de red.....	300
Soluciones para cuando falla la autenticación inalámbrica.....	301
Soluciones para cuando no puede acceder al proyector por medio de un navegador web	301
Soluciones para cuando no recibe avisos por correo electrónico de la red	302
Soluciones para cuando la imagen contiene estática durante la proyección a través de una red	303
Soluciones para cuando no puede conectarse utilizando la función Screen Mirroring	303
Soluciones para cuando la imagen o el sonido contiene estática cuando está utilizando la función Screen Mirroring	304
Soluciones para cuando no puede recibir imágenes compartidas.....	304
Soluciones a problemas con la función Enlace HDMI	304
Dónde obtener ayuda (EE. UU. y Canadá)	305
Dónde obtener ayuda (América Latina).....	306
Especificaciones técnicas.....	309
Especificaciones generales del proyector	309
Especificaciones de la fuente de luz del proyector	312
Especificaciones del control remoto	312
Especificaciones de las dimensiones del proyector	312
Especificaciones eléctricas del proyector.....	313
Especificaciones ambientales del proyector.....	313

Especificaciones de seguridad y homologaciones del proyector (EE. UU. y Canadá)	314
Especificaciones de seguridad y homologaciones (América Latina).....	314
Formatos de pantalla de video compatibles	315
Requisitos de sistema de USB Display	318
Avisos.....	319
Residuos de Aparatos Eléctricos y Electrónicos (RAEE) para América Latina	319
Información de seguridad importante	320
Información de seguridad del láser	320
Instrucciones importantes de seguridad.....	322
Restricción de uso	327
Lista de símbolos de seguridad (corresponde a la norma IEC60950-1 A2).....	327
FCC Compliance Statement.....	332
Arbitraje vinculante y renuncia a acciones colectivas.....	332
Marcas comerciales	336
Aviso de derechos reservados	337
Una nota sobre el uso responsable de los materiales con derechos de autor	337
Atribución de derechos reservados	337

Manual del usuario EB-L210W/EB-L260F/EB-L265F

Bienvenido al *Manual del usuario* de los proyectores EB-L210W/EB-L260F/EB-L265F.

Para una versión PDF imprimible de esta guía, [haga clic aquí](#).

Nota: El proyector EB-L260F se muestra en la mayoría de las ilustraciones de este manual, a menos que se indique lo contrario.

Nota: La disponibilidad de los productos mencionados en este manual varía según el país.

Introducción

Consulte las siguientes secciones para obtener más información acerca del proyector y de este manual.

[Funciones del proyector](#)

[Anotaciones utilizadas en la documentación](#)

[Dónde obtener más información](#)

[Software y manuales adicionales del proyector](#)

[Ubicación de las piezas del proyector](#)

Funciones del proyector

Los proyectores EB-L210W/EB-L260F/EB-L265F cuentan con estas funciones especiales:

Sistema de proyección brillante y de alta resolución

- EB-L210W: Hasta 4500 lúmenes de brillo de color (emisión de luz de color) y 4500 lúmenes de brillo blanco (emisión de luz blanca)
- EB-L260F/EB-L265F: Hasta 4600 lúmenes de brillo de color (emisión de luz de color) y 4600 lúmenes de brillo blanco (emisión de luz blanca)

Nota: La luminosidad de color (emisión de luz de color) y la luminosidad blanca (emisión de luz blanca) varían según las condiciones de uso. La emisión de luz de color se calcula de acuerdo con el estándar IDMS 15.4; la emisión de luz blanca se calcula de acuerdo con el estándar ISO 21118.

- EB-L210W: Resolución nativa de 1280 × 800 píxeles (WXGA)
- EB-L260F/EB-L265F: Resolución nativa de 1920 × 1080 píxeles (1080p)

Conectividad flexible

- Dos puertos HDMI para conectar computadoras o dispositivos de video
- Conexión USB plug-and-play que le permite realizar proyecciones y reproducir audio, proporcionando una configuración instantánea
- Compatible con redes alámbricas e inalámbricas para proyecciones
- Replicación de pantalla (Screen Mirroring) para conectar su dispositivo móvil de forma inalámbrica con la tecnología Miracast
- Puerto USB-A 5V 2.0A para alimentar los dispositivos de streaming conectados al proyector
- Supervisión y control del proyector a través de una computadora de red remota

- Presentaciones de imágenes sin computadora con el software PC Free mediante dispositivos de memoria USB o una cámara de documentos Epson conectados al proyector
- Proyección simultánea de hasta 4 imágenes desde computadoras de red con el software Epson iProjection (Windows/Mac) o desde dispositivos móviles a través de la aplicación Epson iProjection
- Proyección desde un dispositivo iOS, un dispositivo Android o un Chromebook con la aplicación gratuita Epson iProjection; visite la página epson.com/iprojection (EE. UU.), epson.ca/projection (Canadá), o latin.epson.com/iprojection (América Latina) para obtener más información

Funciones de visualización y operación novedosas

- Fuente de luz láser de larga duración
- Soporte para montaje de proyectores uno al lado del otro
- Capacidad de pantalla dividida para visualización de imágenes lado a lado
- Zoom óptico de 1,6x proporciona flexibilidad al colocar el proyector mientras mantiene la calidad de impresión
- Relación de contraste de 2 500 000:1 y control de Contraste dinámico para imágenes nítidas con detalles finos
- Decodificador de subtítulos incorporado
- Potente sistema de altavoces de 16 W con puerto de salida de audio para conectar altavoces externos
- Funciones Encendido automático y Direct Power On de Epson para configurar el proyector rápida y fácilmente
- Soporte para sistemas de control de red Crestron Connected
- Sistema de difusión de mensajes en red para proyectar mensajes rápidamente en todos los proyectores conectados
- EB-L260F/EB-L265F: El software Epson Content Management para la señalización incluye filtros de superposición predefinidos, opciones que se pueden personalizar, funciones de programación y listas de reproducción con control suplementario mediante aplicaciones web

[Contenido de la caja del producto](#)

[Componentes adicionales](#)

[Equipo opcional y piezas de repuesto](#)

[Información acerca de la garantía y el registro del proyector \(América Latina\)](#)

Tema principal: [Introducción](#)

Contenido de la caja del producto

Guarde todo el material de embalaje por si necesita transportar el proyector. Siempre utilice el embalaje original (o su equivalente) para expedir el proyector.

Confirme que la caja del proyector incluya estas piezas:

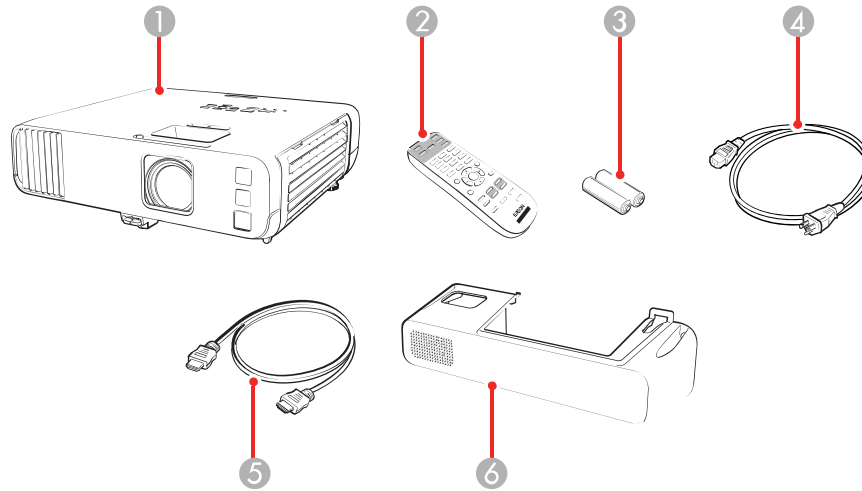

- 1 Proyector
- 2 Control remoto
- 3 Pilas para el control remoto (2 pilas AA de manganeso)
- 4 Cable de alimentación
- 5 Cable HDMI
- 6 Cubierta de cables (EB-L260F/EB-L265F)

Tema principal: [Funciones del proyector](#)

Componentes adicionales

Dependiendo de cómo planea utilizar el proyector, puede ser necesario obtener componentes adicionales.

Nota: Para conectar un Mac que no tiene un puerto de salida de video compatible, es necesario obtener un adaptador que le permita conectarlo a un puerto de entrada del proyector. Póngase en contacto con

Apple para obtener información sobre las opciones de adaptadores compatibles. Es posible que necesite un adaptador para conectar un teléfono inteligente o una tableta al proyector. Esto le permite reproducir la pantalla de su teléfono inteligente o tableta, ver películas y más. Póngase en contacto con el fabricante de su dispositivo para obtener información sobre las opciones de adaptadores compatibles.

A menos que se indique en la siguiente tabla que está disponible a través de Epson, consulte a su distribuidor local de productos de informática o electrónica para obtener información de compra.

Tipo de señal o conexión	Componente adicional necesario
Video compuesto	Cable de video tipo RCA o A/V
Audio de ciertos puertos	Cable de audio compatible con su dispositivo (disponible en tiendas)
VGA	Conecte una computadora del puerto VGA al puerto de video VGA del proyector.
USB	Cable USB compatible

Tema principal: [Funciones del proyector](#)

Equipo opcional y piezas de repuesto

EE. UU. y Canadá: Puede comprar pantallas, accesorios opcionales y piezas de repuesto de un distribuidor de productos Epson autorizado. Para encontrar el más cercano, llame al 800-GO-EPSON (800-463-7766) en los EE. UU. o al 800-807-7766 en Canadá. O bien, puede comprarlos en línea a través de la página web epsonstore.com (ventas en EE. UU.) o epsonstore.ca (ventas en Canadá).

América Latina: Puede comprar accesorios opcionales y piezas de repuesto de un distribuidor de productos Epson autorizado. Para encontrar el distribuidor más cercano, visite la página latin.epson.com. O bien, puede comunicarse con la oficina de ventas más cercana, tal como se describe en la sección "Dónde obtener ayuda".

Nota: La disponibilidad de los accesorios varía según el país.

Epson ofrece los siguientes accesorios opcionales y piezas de repuesto para el proyector:

EE. UU. y Canadá:

Accesorio opcional o pieza de repuesto	Número de pieza
Filtro de aire de repuesto (ELPAF60)	V13H134A60
Maletín de transporte blando (ELPKS71)	V12H001K71

Accesorio opcional o pieza de repuesto	Número de pieza
Módulo LAN inalámbrico (ELPAP11)	V12H005A02
Cámara de documentos Epson DC-07 (ELPDC07)	V12H759020
Cámara de documentos Epson DC-13 (ELPDC13)	V12H757020
Cámara de documentos Epson DC-21 (ELPDC21)	V12H758020
Altavoces activos (ELPSP02)	V12H467020
Sistema de control Pixie Plus (ELPSP10)	ELPSP10
Sistema de control PowerLite Pilot 3 (ELPCB03)	V12H927020
Soporte de montaje en techo/soporte de piso (negro) (ELPMB60B)	V12H963110
Soporte de montaje en techo/soporte de piso (blanco) (ELPMB60W)	V12H963210
Soporte de seguimiento de luz - negro (ELPMB61B)	V12H964120
Soporte de seguimiento de luz - blanco (ELPMB61W)	V12H964220

Además de los accesorios indicados anteriormente, hay planes de servicio extendido disponibles.

América Latina:

Accesorio opcional o pieza de repuesto	Número de pieza
Filtro de aire de repuesto (ELPAF60)	V13H134A60
Maletín de transporte blando (ELPKS71)	V12H001K71
Módulo LAN inalámbrico (ELPAP11)	V12H005A02

Tema principal: [Funciones del proyector](#)

Información acerca de la garantía y el registro del proyector (América Latina)

El proyector incluye una garantía que le permite proyectar con confianza. Para obtener más información, consulte la garantía incluida con el proyector.

Registre su producto en línea en latin.epson.com/registro.

Al registrar su producto, también recibirá actualizaciones especiales de nuevos accesorios, productos y servicios.

Tema principal: [Funciones del proyector](#)

Anotaciones utilizadas en la documentación

Siga estas directrices al leer la documentación:

- Las **Advertencias** se deben seguir cuidadosamente para evitar lesiones corporales.
- Las **Precauciones** se deben respetar para evitar daños al equipo.
- Las **Notas** contienen información importante sobre el proyector.
- Los **Consejos** contienen sugerencias adicionales para la proyección.

Tema principal: [Introducción](#)

Dónde obtener más información

¿Necesita ayuda rápida sobre el uso del proyector? Búsquela aquí:

- latin.epson.com/soporte

Consulte las preguntas frecuentes y envíe sus preguntas por correo electrónico al departamento de soporte técnico de Epson, disponible las 24 horas al día.

- Si aún necesita ayuda después de consultar este manual y cualquier otra fuente de información indicada aquí, consulte la sección "Dónde obtener ayuda".

Tema principal: [Introducción](#)

Referencias relacionadas

[Dónde obtener ayuda \(EE. UU. y Canadá\)](#)

[Dónde obtener ayuda \(América Latina\)](#)

Software y manuales adicionales del proyector

Después de conectar y configurar el proyector, instale el software del proyector, según sea necesario. Es posible que necesite instalarlo desde el CD del software, si está incluido, o descargue el software y los manuales, según sea necesario.

Puede instalar los programas de software del proyector que aparecen a continuación y ver los manuales para obtener instrucciones sobre cómo utilizarlos.

Software del proyector	Manual	Descripción
Epson Projector Management (Windows solamente)	<i>Guía de funcionamiento de Epson Projector Management</i>	Le permite actualizar el firmware y supervisar y controlar el proyector a través de la red. Puede descargar el software más reciente y el manual de la página de Epson. Visite la página latin.epson.com/soporte y seleccione su proyector.
Epson iProjection (Windows/Mac)	<i>Guía de funcionamiento de Epson iProjection (Windows/Mac)</i>	Le permite proyectar las pantallas de las computadoras de los usuarios en una red. Puede descargar el software más reciente y el manual de la página de Epson. Visite la página latin.epson.com/soporte y seleccione su proyector.
Aplicación Epson iProjection	Las instrucciones están incluidas con la aplicación. (Las instrucciones están disponibles solamente en inglés).	Le permite proyectar desde un dispositivo iOS, un dispositivo Android o un Chromebook si su proyector está conectado a una red que incluye un punto de acceso inalámbrico. Visite la página latin.epson.com/iprojection para obtener más información. (El software solamente está disponible en inglés).
—	<i>Open Source Software License</i>	Puede descargar este documento de la página web de Epson. Visite la página latin.epson.com/soporte y seleccione su proyector. (El documento está disponible solamente en inglés).
Epson Projector Content Manager (EB-L260F/EB-L265F)	<i>Guía de funcionamiento de Epson Projector Content Manager</i>	Le permite agregar imágenes y películas a listas de reproducción y guardarlas en un dispositivo USB; introduzca el dispositivo USB en el proyector para proyectar el contenido de sus listas de reproducción sin utilizar una conexión de cable. Puede descargar el software más reciente y el manual de la página de Epson. Visite la página latin.epson.com/soporte y seleccione su proyector.

Software del proyector	Manual	Descripción
Epson Creative Projection (iOS solamente) (EB-L260F/EB-L265F)	Las instrucciones están incluidas con la aplicación. (Las instrucciones están disponibles solamente en inglés).	Le permite crear contenido personalizado con estampillas y plantillas integradas, y luego transferirlo de forma inalámbrica al proyector si está conectado a una red que incluye un punto de acceso inalámbrico. Puede descargar el software más reciente y el manual de la App Store de Apple.

Tema principal: [Introducción](#)

Referencias relacionadas

[Dónde obtener ayuda \(EE. UU. y Canadá\)](#)

[Dónde obtener ayuda \(América Latina\)](#)

Ubicación de las piezas del proyector

Revise las ilustraciones de las piezas del proyector para obtener más información acerca de ellas.

Nota: El proyector EB-L260F se muestra en la mayoría de las ilustraciones de este manual, a menos que se indique lo contrario.

[Piezas del proyector: Frontal/Superior](#)

[Piezas del proyector: Posterior](#)

[Piezas del proyector: Base](#)

[Piezas del proyector: Panel de control](#)

[Piezas del proyector: Control remoto](#)

Tema principal: [Introducción](#)

Piezas del proyector: Frontal/Superior

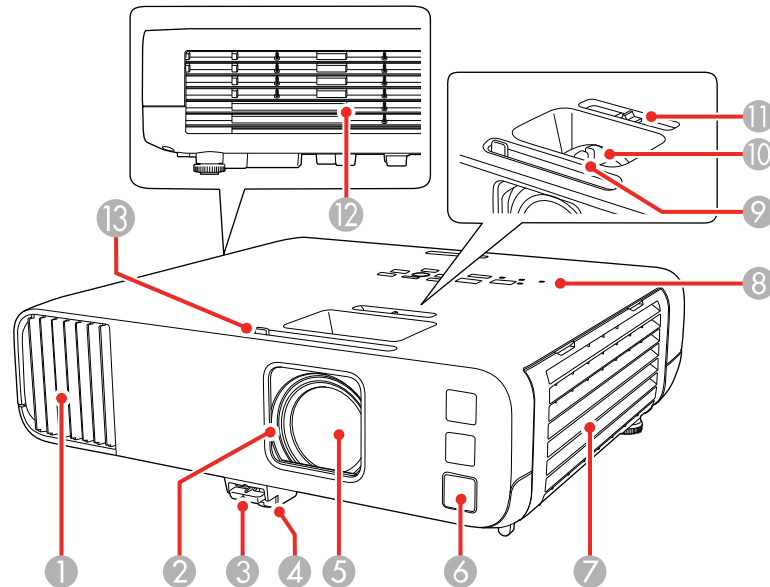

- 1 Toma de aire
- 2 Tapa de la lente
- 3 Mecanismo de traba de la pata
- 4 Pata ajustable delantera
- 5 Lente
- 6 Receptor del control remoto
- 7 Filtro de aire/toma de aire
- 8 Panel de control
- 9 Anillo de enfoque
- 10 Anillo de zoom
- 11 Control deslizante de corrección trapezoidal horizontal
- 12 Salida de aire

13 Palanca de la tapa corrediza A/V Mute/tapa de la lente

Tema principal: [Ubicación de las piezas del proyector](#)

Piezas del proyector: Posterior

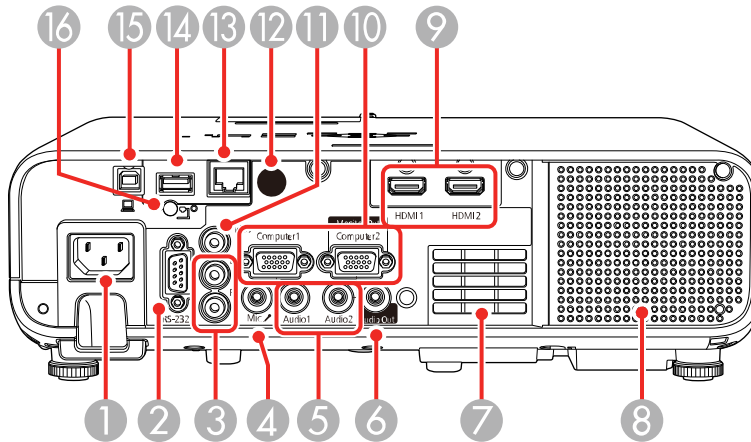

- 1 Entrada de CA
- 2 Puerto **RS-232C**
- 3 Puertos de audio **L** y **R**
- 4 Puerto **Mic** (EB-L210W/EB-L260F)
- 5 Puertos **Audio1** y **Audio2**
- 6 Puerto **Audio Out**
- 7 Toma de aire
- 8 Altavoz
- 9 Puertos **HDMI1** y **HDMI2**
- 10 Puertos **Computer1** y **Monitor Out/Computer2**
- 11 Puerto **Video**
- 12 Receptor del control remoto

- 13 Puerto **LAN** (red)
- 14 Puerto **USB-A**
- 15 Puerto **USB-B**
- 16 Tornillo de la tapa del módulo LAN inalámbrico

Tema principal: [Ubicación de las piezas del proyector](#)

Piezas del proyector: Base

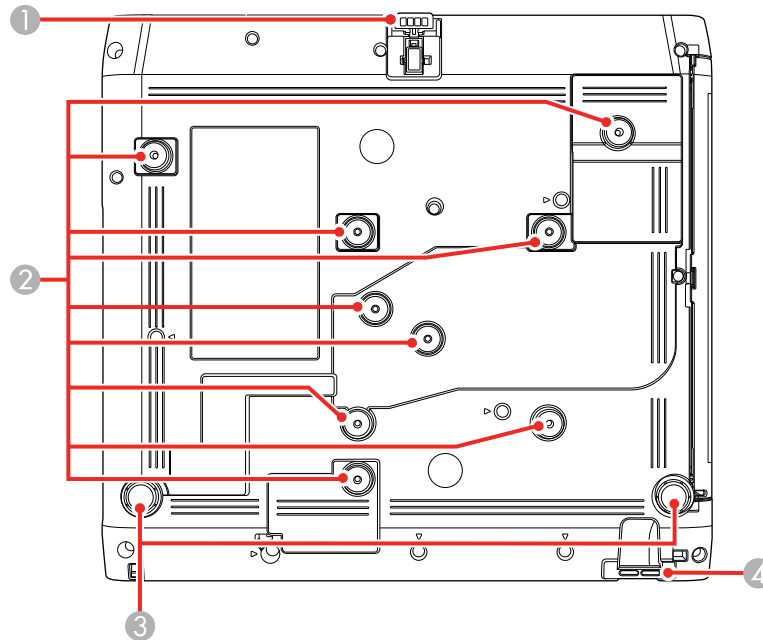

- 1 Pata ajustable delantera
- 2 Orificios para montaje en techo/pared (9)
- 3 Patas traseras
- 4 Punto de conexión del cable de seguridad

Nota: Utilice los tornillos M4 × 9mm para instalar el proyector.

Tema principal: [Ubicación de las piezas del proyector](#)

Piezas del proyector: Panel de control

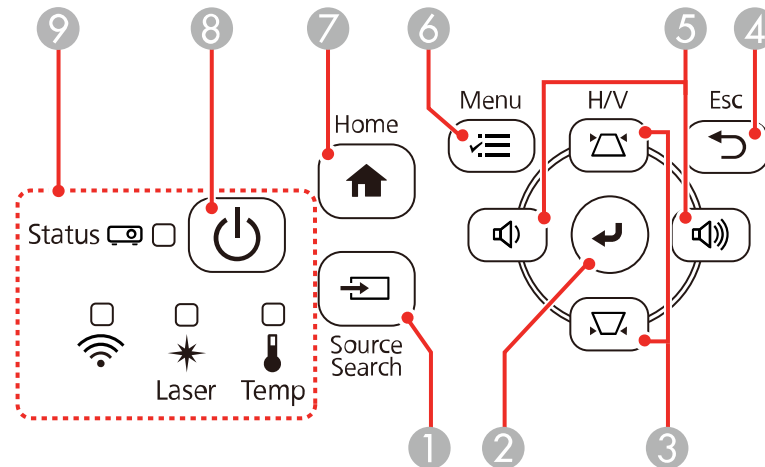

- 1 Botón **Source Search** (busca las fuentes de video conectadas)
- 2 Botón **Enter** (selecciona opciones)
- 3 Botones de corrección trapezoidal vertical (muestran la pantalla de ajuste y ajustan la forma de la pantalla) y botones de flecha
- 4 Botón **Esc** (cancela/sale de funciones)
- 5 Botones de volumen (ajustan el volumen de los altavoces), botones de corrección trapezoidal horizontal y botones de flecha
- 6 Botón **Menu** (accede al sistema de menús del proyector)
- 7 Botón **Home** (muestra la pantalla de inicio)
- 8 Botón de encendido
- 9 Indicadores de estado

Tema principal: [Ubicación de las piezas del proyector](#)

Referencias relacionadas

[Estado de los indicadores del proyector](#)

Tareas relacionadas

[Corrección de la forma de la imagen con los botones de corrección trapezoidal](#)

Piezas del proyector: Control remoto

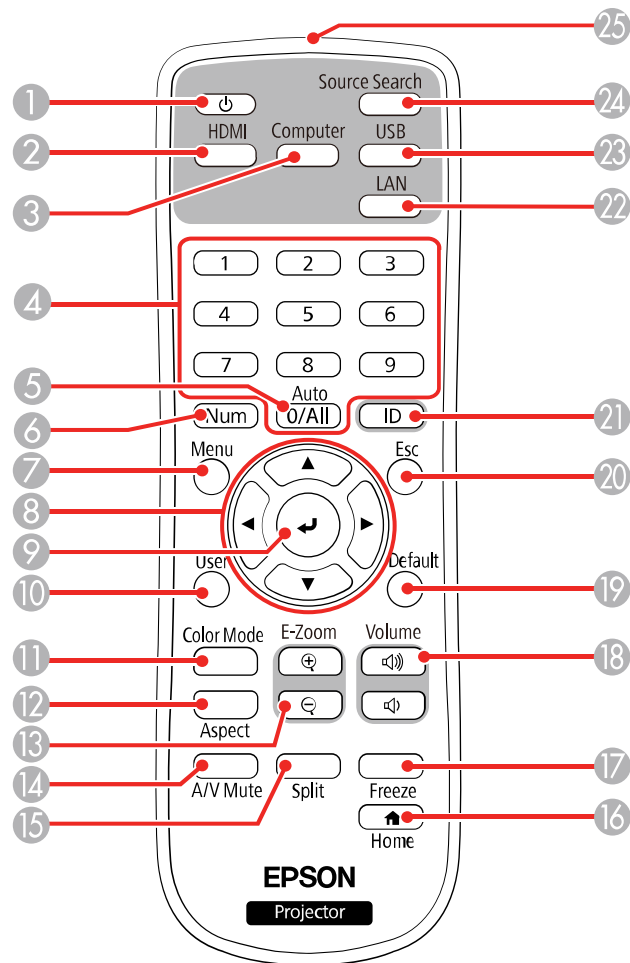

1 Botón de encendido

- 2 Botón **HDMI** (alterna entre las fuentes de video y HDMI)
- 3 Botón **Computer**
- 4 Botones numéricos
- 5 Botón **Auto** (automáticamente configura los ajustes de posición, tracking y sincronización cuando proyecta señales RGB analógicas de los puertos Computer)
- 6 Botón **Num** (cuando se mantiene presionado, cambia los botones numéricos a la función numérica)
- 7 Botón **Menu** (accede al sistema de menús del proyector)
- 8 Botones de flecha (para navegar por las opciones en pantalla)
- 9 Botón **↵** Enter (selecciona opciones)
- 10 Botón **User** (se puede personalizar para diferentes funciones)
- 11 Botón **Color Mode** (selecciona los modos de visualización)
- 12 Botón **Aspect** (selecciona la relación de aspecto de la imagen)
- 13 Botones **E-Zoom +/-** (acerca y aleja la imagen)
- 14 Botón **A/V Mute** (apaga la imagen y el sonido)
- 15 Botón **Split** (divide la pantalla entre cuatro fuentes de imagen)
- 16 Botón **🏠 Home** (accede a la pantalla de inicio del proyector)
- 17 Botón **Freeze** (detiene la acción del video)
- 18 Botones **Volume** hacia arriba/hacia abajo (ajustan el volumen del altavoz)
- 19 Botón **Default** (restaura el ajuste actual a su valor predeterminado)
- 20 Botón **Esc** (cancela/sale de las funciones)
- 21 Botón **ID** (selecciona un proyector para usar con el control remoto)
- 22 Botón **LAN** (establece la conexión a una fuente de red)
- 23 Botón **USB** (alterna entre el puerto USB-A y USB Display)
- 24 Botón **Source Search** (busca las fuentes de video conectadas)
- 25 Emisor del control remoto

Tema principal: [Ubicación de las piezas del proyector](#)

Configuración del proyector

Siga las instrucciones de las siguientes secciones para configurar el proyector.

[Colocación del proyector](#)

[Conexiones del proyector](#)

[Instalación de las pilas del control remoto](#)

Colocación del proyector

Puede colocar el proyector en casi cualquier superficie plana para proyectar imágenes.

También puede instalar el proyector en un soporte para montaje en techo si desea usarlo en una ubicación fija.

No hay un límite vertical u horizontal para la instalación del proyector.

Tenga en cuenta estas recomendaciones cuando seleccione una ubicación para el proyector:

- Coloque el proyector en una superficie resistente y nivelada o instálelo con un soporte de montaje compatible.
- Coloque el proyector de modo que quede paralelo a la pantalla.
- Deje suficiente espacio alrededor y por debajo del proyector para proporcionar una ventilación adecuada y no lo coloque sobre o cerca de elementos que puedan bloquear las ranuras de ventilación.
- Coloque el proyector dentro del alcance de una toma de corriente o de un cable de extensión con conexión a tierra.

[Opciones de configuración e instalación del proyector](#)

[Distancia de proyección](#)

Tema principal: [Configuración del proyector](#)

Opciones de configuración e instalación del proyector

Puede configurar o instalar el proyector en las siguientes posiciones:

Frontal

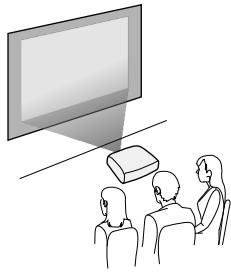

Posterior

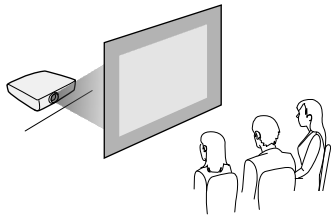

Frontal/Techo

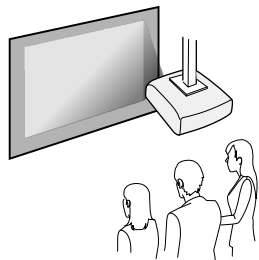

Posterior/Techo

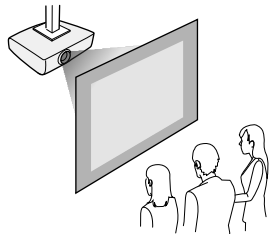

Puede instalar el proyector en el techo en cualquier ángulo horizontal o vertical.

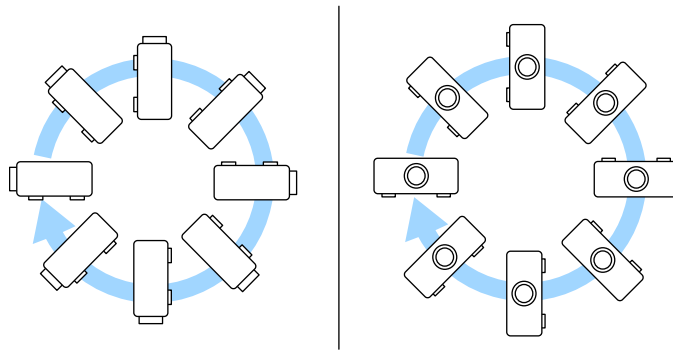

Nota: Cuando instala el proyector en una ubicación fija, active el ajuste **Instalación fija** en el menú Instalación del proyector.

Tema principal: [Colocación del proyector](#)

Referencias relacionadas

[Ajustes de instalación - menú Instalación](#)

Distancia de proyección

La distancia a la cual coloca el proyector de la pantalla determina el tamaño aproximado de la imagen. El tamaño de la imagen aumenta entre más lejos esté el proyector de la pantalla, pero puede variar dependiendo del factor de zoom, la relación de aspecto y otros ajustes.

Use las tablas que se presentan a continuación para determinar aproximadamente qué tan lejos colocar el proyector de la pantalla en base al tamaño de la imagen proyectada. (Es posible que las cifras de

conversión se hayan redondeado hacia arriba o hacia abajo). También puede usar la Calculadora de distancia de proyección [aquí](#).

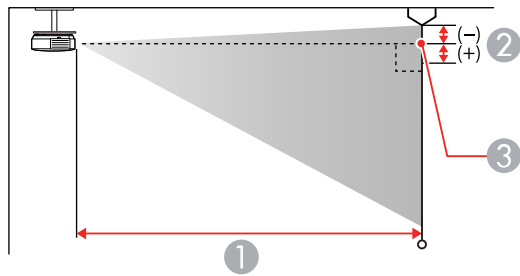
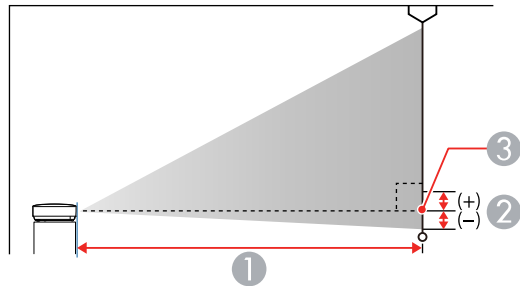

- 1 Distancia de proyección
- 2 Distancia del centro de la lente a la base de la imagen
- 3 Centro de la lente

EB-L210W

Pantalla o imagen con relación de aspecto 16:10		
Tamaño de la imagen o de la pantalla	Distancia de proyección (1) Ancho a Tele	Offset desde el centro de la lente (2) Ancho a Tele
30 pulg.	34,6 a 56,7 pulg. (88 a 144 cm)	-0,4 pulg. (-1 cm)

Pantalla o imagen con relación de aspecto 16:10		
Tamaño de la imagen o de la pantalla	Distancia de proyección (1) Ancho a Tele	Offset desde el centro de la lente (2) Ancho a Tele
40 pulg.	46,9 a 75,6 pulg. (119 a 192 cm)	-0,4 pulg. (-1 cm)
50 pulg.	58,7 a 94,9 pulg. (149 a 241 cm)	-0,8 pulg. (-2 cm)
60 pulg.	70,9 a 114,2 pulg. (180 a 290 cm)	-0,8 pulg. (-2 cm)
80 pulg.	94,5 a 152,8 pulg. (240 a 388 cm)	-1,2 pulg. (-3 cm)
100 pulg.	118,5 a 190,9 pulg. (301 a 485 cm)	-1,2 pulg. (-3 cm)
150 pulg.	178,3 a 287,4 pulg. (453 a 730 cm)	-2,0 pulg. (-5 cm)
200 pulg.	238,2 a 383,5 pulg. (605 a 974 cm)	-2,4 pulg. (-6 cm)
250 pulg.	298 a 479,5 pulg. (757 a 1218 cm)	-3,1 pulg. (-8 cm)
300 pulg.	357,9 a 575,6 pulg. (909 a 1462 cm)	-3,9 pulg. (-10 cm)

EB-L260F/EB-L265F

Pantalla o imagen con relación de aspecto 16:9		
Tamaño de la imagen o de la pantalla	Distancia de proyección (1) Ancho a Tele	Offset desde el centro de la lente (2) Ancho a Tele
31 pulg.	34,6 a 56,3 pulg. (88 a 143 cm)	0 pulg. (0 cm)
40 pulg.	44,9 a 73,2 pulg. (114 a 186 cm)	0 pulg. (0 cm)
60 pulg.	68,11 a 110,2 pulg. (173 a 280 cm)	0 pulg. (0 cm)
80 pulg.	91,3 a 147,2 pulg. (232 a 374 cm)	0 pulg. (0 cm)
100 pulg.	114,2 a 184,3 pulg. (290 a 468 cm)	0 pulg. (0 cm)
150 pulg.	172 a 277,2 pulg. (437 a 704 cm)	-0,4 pulg. (-1 cm)
200 pulg.	229,5 a 369,7 pulg. (583 a 939 cm)	-0,4 pulg. (-1 cm)
250 pulg.	287,4 a 462,6 pulg. (730 a 1175 cm)	-0,4 pulg. (-1 cm)
300 pulg.	345,3 a 555,5 pulg. (877 a 1411 cm)	-0,4 pulg. (-1 cm)
310 pulg.	356,7 a 574 pulg. (906 a 1458 cm)	-0,4 pulg. (-1 cm)

Tema principal: [Colocación del proyector](#)

Conexiones del proyector

Consulte las siguientes secciones para conectar el proyector a una variedad de fuentes de proyección.

Precaución: Si usa el proyector en altitudes superiores a los 4921 pies (1500 m), active el ajuste **Modo alta altitud** para asegurar que la temperatura interna del proyector se regule correctamente.

Precaución: Revise la forma y la orientación de los conectores de cualquier cable que va a conectar. No meta un conector a un puerto por la fuerza. El dispositivo o el proyector se podría dañar o fallar.

[Conexión de fuentes de computadora](#)

[Conexión de fuentes de video](#)

[Conexión de dispositivos de salida externos](#)

[Conexión de dispositivos USB externos](#)

[Conexión de una cámara de documentos](#)

Tema principal: [Configuración del proyector](#)

Referencias relacionadas

[Componentes adicionales](#)

[Ajustes de instalación - menú Instalación](#)

Conexión de fuentes de computadora

Siga las instrucciones de las siguientes secciones para conectar una computadora al proyector.

[Conexión de una computadora para video y audio HDMI](#)

[Conexión de una computadora para video VGA y audio](#)

[Conexión de una computadora para video y audio a través de USB](#)

Tema principal: [Conexiones del proyector](#)

Conexión de una computadora para video y audio HDMI

Si su computadora tiene un puerto HDMI, puede conectarla al proyector con un cable HDMI.

Nota: Para conectar un Mac que tenga solo un puerto Mini DisplayPort, Thunderbolt, USB-C o mini-DVI para salida de video, es necesario obtener un adaptador que le permita conectarlo al puerto **HDMI** del proyector. Póngase en contacto con Apple para obtener información sobre las opciones de adaptadores compatibles. Es posible que las computadoras Mac más antiguas (2009 y anteriores) no puedan reproducir audio a través del puerto **HDMI**.

1. Conecte un extremo del cable HDMI al puerto de salida HDMI de la computadora.

2. Conecte el otro extremo a uno de los puertos HDMI del proyector.

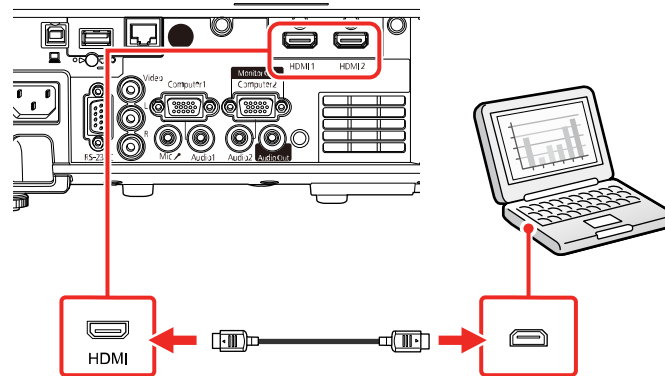

Nota: El proyector convierte la señal de audio digital emitida por la computadora en una señal analógica mono para el altavoz interno o en una señal analógica estéreo si va a conectar altavoces externos. (Asegure que el dispositivo de reproducción de audio HDMI esté configurado en **EPSON PJ** en los ajustes de audio de su computadora).

Nota: Si no puede oír el audio por medio de la conexión HDMI, puede utilizar uno de los puertos de audio del proyector para reproducir sonido. Conecte un extremo de un cable de audio con mini conexión estéreo de 3,5 mm (no incluido) a uno de los puertos de audio del proyector y el otro extremo al puerto de salida de audio de la computadora. Luego, seleccione el puerto de audio que utilizó como el ajuste **Salida de audio HDMI1** o **Salida de audio HDMI2** en el menú E/S de señal.

Tema principal: [Conexión de fuentes de computadora](#)

Referencias relacionadas

[Ajustes de la señal de entrada: menú E/S de señal](#)

Conexión de una computadora para video VGA y audio

Puede conectar el proyector a su computadora con un cable VGA para computadora.

Nota: Para conectar un Mac que tenga solo un puerto Mini DisplayPort, Thunderbolt, USB-C o mini-DVI para salida de video, es necesario obtener un adaptador que le permita conectarlo al puerto de video VGA del proyector. Póngase en contacto con Apple para obtener información sobre las opciones de adaptadores compatibles.

Nota: Para proyectar una fuente de imagen conectada al puerto **Monitor Out/Computer2**, configure el ajuste **Puerto Salida monitr** en **Ordenador2** en el menú E/S de señal del proyector. También puede configurar el puerto para procesar audio al proyectar la fuente de computadora como el ajuste **Salida de audio** en el menú E/S de señal del proyector. Asegúrese de que el cable de audio lleve la etiqueta “No Resistance” (Sin resistencia).

1. Si es necesario, desconecte el cable de monitor de la computadora.
2. Conecte el cable VGA para computadora al puerto de monitor de la computadora.
3. Conecte el otro extremo a un puerto **Computer** del proyector.

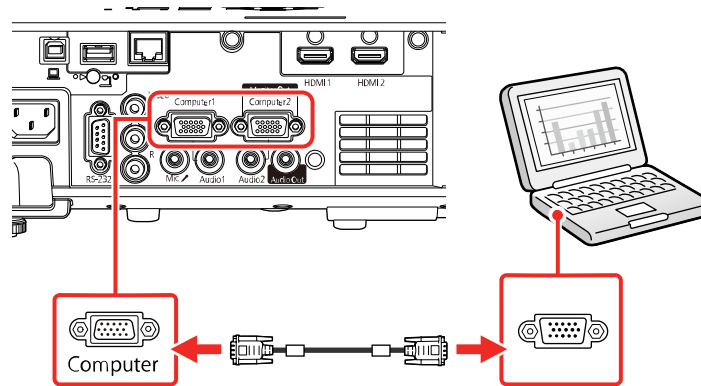

4. Apriete los tornillos del conector VGA.
5. Conecte un cable de audio al enchufe para auriculares o de salida de audio de su computadora portátil o al puerto de salida de audio o de altavoces de su computadora de escritorio.

6. Conecte el otro extremo al puerto **Audio** que corresponde al puerto **Computer** que está usando.

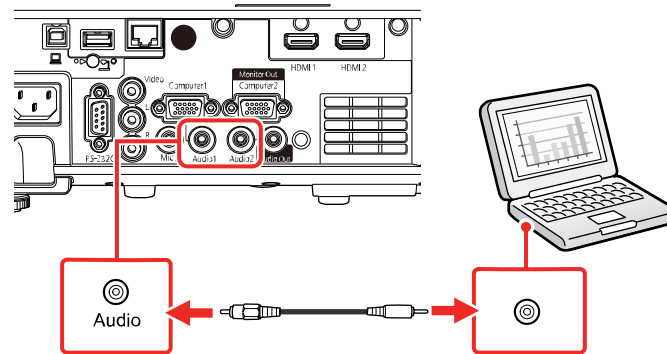

Tema principal: [Conexión de fuentes de computadora](#)

Referencias relacionadas

[Ajustes de la señal de entrada: menú E/S de señal](#)

Conexión de una computadora para video y audio a través de USB

Si su computadora cumple con los requisitos de sistema, puede enviar señales de video y de audio al proyector a través del puerto USB de la computadora (preferiblemente USB 2.0). Conecte el proyector a su computadora con un cable USB.

Nota: Se recomienda una conexión HDMI para proyectar contenido que requiere un ancho de banda alto.

Nota: Una conexión por medio de un concentrador USB podría no funcionar apropiadamente. Conecte el cable USB directamente al proyector.

1. Encienda el proyector, según sea necesario.
2. Encienda la computadora.

3. Conecte un extremo del cable al puerto **USB-B** del proyector.

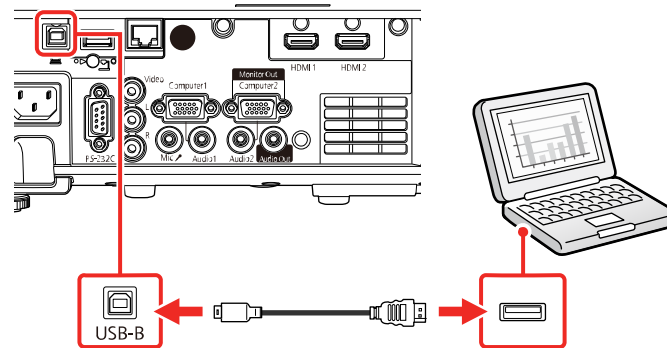

4. Conecte el otro extremo del cable a cualquier puerto USB disponible de la computadora.
5. Realice una de las siguientes acciones:
 - **Windows 11/Windows 10/Windows 8.x:** haga clic en **EPSON_PJ_UD** cuando aparezca en el escritorio de su computadora, luego seleccione **Ejecutar EMP_UDSE.EXE** en el cuadro de diálogo que aparece para instalar el software Epson USB Display.
 - **Windows 7/Windows Vista:** seleccione **Ejecutar EMP_UDSE.EXE** en el cuadro de diálogo que aparece en pantalla para instalar el software Epson USB Display.
 - **Mac:** la carpeta de configuración de USB Display aparece en la pantalla de su computadora. Seleccione el instalador **USB Display Installer** y siga las instrucciones que aparecen en pantalla para instalar el software Epson USB Display.

Siga las instrucciones que aparecen en pantalla. Solo necesita instalar este software la primera vez que conecta el proyector a la computadora.

El proyector muestra la imagen del escritorio de su computadora y reproduce sonido, si la presentación contiene audio.

Tema principal: [Conexión de fuentes de computadora](#)

Conexión de fuentes de video

Siga las instrucciones de las siguientes secciones para conectar dispositivos de video al proyector.

[Conexión de una fuente de video HDMI](#)

[Conexión de una fuente de video compuesto](#)

Tema principal: [Conexiones del proyector](#)

Conexión de una fuente de video HDMI

Si la fuente de video tiene un puerto HDMI, puede conectarla al proyector con un cable HDMI. La conexión HDMI proporciona la mejor calidad de imagen.

Precaución: No encienda la fuente de video antes de conectarla al proyector. De lo contrario, podría dañar el proyector.

1. Conecte un extremo del cable HDMI al puerto de salida HDMI de la fuente de video.
2. Conecte el otro extremo a uno de los puertos **HDMI** del proyector.

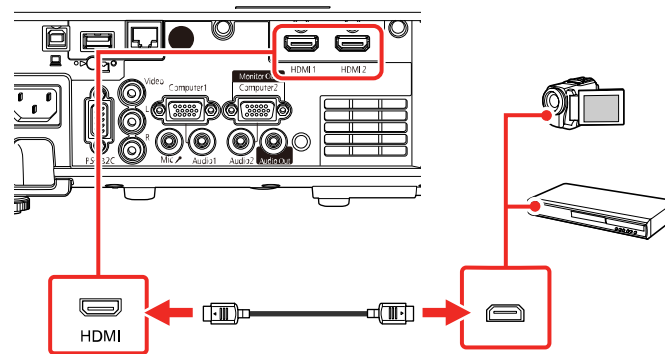

Nota: El proyector convierte la señal de audio digital emitida por la fuente de video en una señal analógica mono para el altavoz interno o en una señal analógica estéreo si va a conectar altavoces externos.

Nota: Si no puede oír el audio por medio de la conexión HDMI, puede utilizar uno de los puertos de audio del proyector para reproducir sonido. Conecte un extremo de un cable de audio con mini conexión estéreo de 3,5 mm (no incluido) a uno de los puertos de audio del proyector y el otro extremo al puerto de salida de audio de la fuente de video. Luego, seleccione el puerto de audio que utilizó como el ajuste **Salida de audio HDMI1** o **Salida de audio HDMI2** en el menú E/S de señal.

Tema principal: [Conexión de fuentes de video](#)

Referencias relacionadas

[Ajustes de la señal de entrada: menú E/S de señal](#)

Conexión de una fuente de video compuesto

Si la fuente de video tiene un puerto de video compuesto, puede conectarla al proyector con un cable de video de tipo RCA o A/V (no incluido).

Puede reproducir sonido por medio del sistema de altavoces del proyector conectando un cable de audio RCA disponible en tiendas. Asegúrese de que el cable de audio lleve la etiqueta “No Resistance” (Sin resistencia).

1. Conecte el cable con el conector amarillo al puerto de salida de video amarillo de la fuente de video.
2. Conecte el otro extremo al puerto **Video** del proyector.

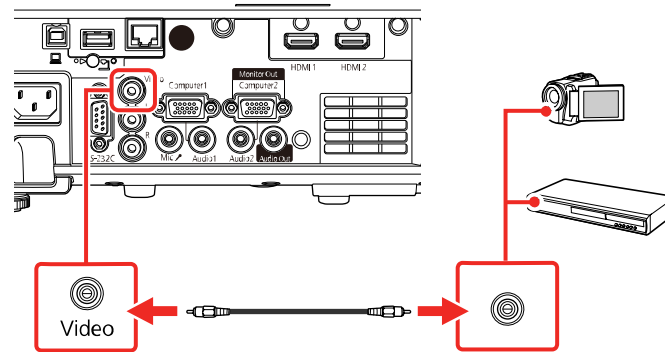

3. Conecte un extremo del cable de audio a los puertos de salida de audio de la fuente de video.
4. Conecte el otro extremo a los puertos **L** y **R** del proyector.

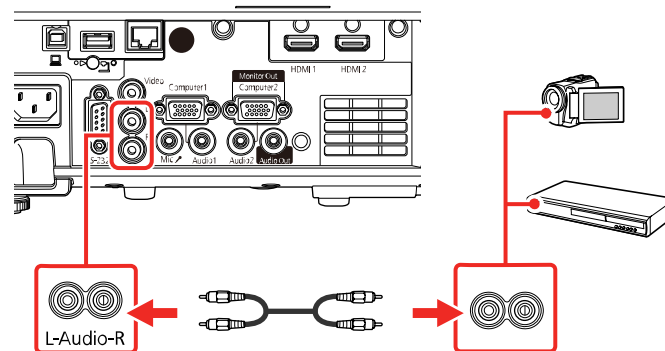

Tema principal: [Conexión de fuentes de video](#)

Conexión de dispositivos de salida externos

Consulte las siguientes secciones para conectar el proyector a dispositivos de salida externos.

[Conexión de un monitor de computadora externo](#)

[Conexión de altavoces externos](#)

[Conexión de un micrófono](#)

Tema principal: [Conexiones del proyector](#)

Conexión de un monitor de computadora externo

Si conectó una computadora al puerto **Computer1** del proyector, también puede conectar un monitor externo al proyector. Esto le permite ver la presentación en el monitor externo, incluso cuando la imagen proyectada no esté visible.

Para transmitir imágenes a un monitor VGA externo, configure el ajuste **Puerto Salida monitor** en **Salida monitor** en el menú E/S de señal del proyector.

Si desea transmitir imágenes a un monitor externo cuando el proyector está apagado, necesita seleccionar **Siempre** como el ajuste **Salida de A/V** en el menú E/S de señal del proyector.

Nota: Es posible que los monitores que utilizan una frecuencia de actualización inferior a 60 Hz no muestren las imágenes correctamente.

1. Asegúrese de que la computadora esté conectada al puerto **Computer1** del proyector. Si hay dos puertos de computadora, utilice el puerto **Computer1**.
2. Conecte el cable del monitor externo al puerto **Monitor Out/Computer 2** del proyector.

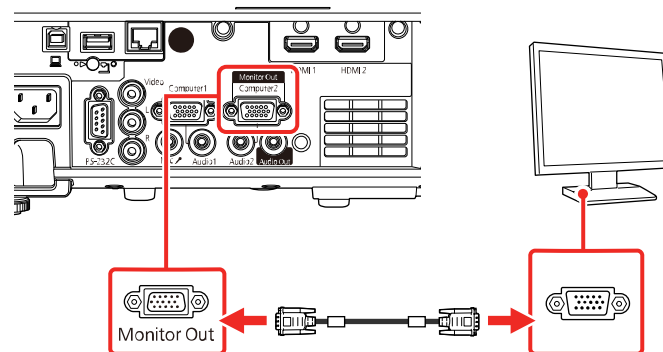

Tema principal: [Conexión de dispositivos de salida externos](#)

Referencias relacionadas

[Ajustes de la señal de entrada: menú E/S de señal](#)

Conexión de altavoces externos

Puede conectar el proyector a altavoces externos autoalimentados y controlar el volumen utilizando el control remoto del proyector.

También puede conectar el proyector a un amplificador con altavoces.

Configure el ajuste **Disp. salida audio** en **Proyector** en el menú E/S de señal > **Enlace HDMI** del proyector. Cuando un sistema de audio/video no está conectado al proyector, el audio se transmite de los altavoces externos aun si el ajuste **Disp. salida audio** está configurado en **Sistema AV**.

Si desea reproducir audio desde los altavoces externos cuando el proyector está apagado, necesita seleccionar **Siempre** como el ajuste **Salida de A/V** en el menú E/S de señal del proyector.

Nota: El sistema de altavoces incorporado del proyector se desactiva cuando conecta altavoces externos.

1. Asegúrese de que la computadora o la fuente de video esté conectada al proyector con cables de audio y video, según sea necesario.
2. Utilice el cable apropiado para conectar los altavoces externos, tal como un cable estéreo con mini enchufe a conexión de clavija u otro tipo de cable o adaptador.
3. Conecte un extremo del cable a los altavoces externos, según sea necesario.
4. Conecte el extremo del mini enchufe del cable estéreo al puerto **Audio Out** del proyector.

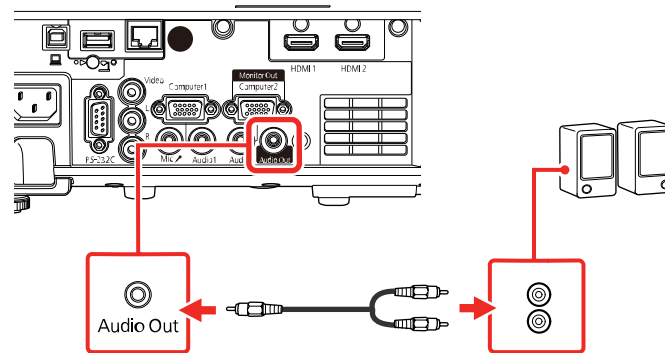

Tema principal: [Conexión de dispositivos de salida externos](#)

Referencias relacionadas

[Ajustes de la señal de entrada: menú E/S de señal](#)

Conexión de un micrófono

Puede conectar un micrófono al puerto **Mic** del proyector para proporcionar soporte de audio durante presentaciones (EB-L210W/EB-L260F).

Nota: El proyector no es compatible con micrófonos que requieren alimentación de enchufe. Si desea reproducir audio desde el micrófono cuando el proyector está apagado, seleccione **Siempre** como el ajuste **Salida de A/V** en el menú E/S de señal.

1. Conecte el cable del micrófono al puerto **Mic** del proyector.

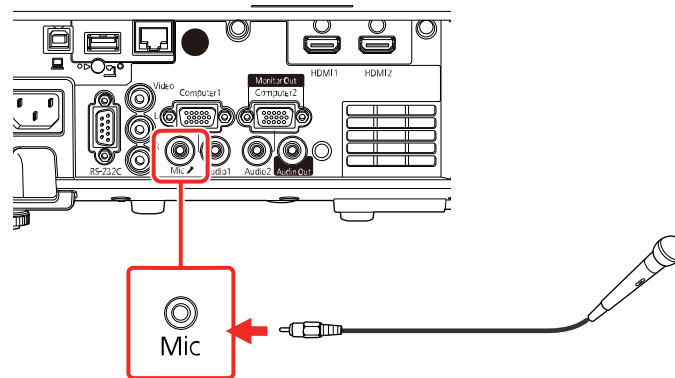

2. Encienda el micrófono, si es necesario.
3. Si escucha estática o el volumen está muy alto o muy bajo, configure el ajuste **Volumen entrada micr** en el menú E/S de señal.

Tema principal: [Conexión de dispositivos de salida externos](#)

Referencias relacionadas

[Ajustes de la señal de entrada: menú E/S de señal](#)

Conexión de dispositivos USB externos

Siga las instrucciones de estas secciones para conectar dispositivos USB externos al proyector.

[Proyección desde un dispositivo USB](#)

[Conexión de un dispositivo USB o una cámara al proyector](#)

[Selección de la fuente USB conectada al proyector](#)

[Desconexión de un dispositivo USB o una cámara del proyector](#)

Tema principal: [Conexiones del proyector](#)

Proyección desde un dispositivo USB

Puede proyectar imágenes y otro contenido sin usar una computadora o un dispositivo de video mediante la conexión de cualquiera de estos dispositivos al proyector:

- Unidad flash USB
- Cámara digital o teléfono inteligente
- Unidad de disco duro USB

Nota: Las cámaras digitales y los teléfonos inteligentes deben ser dispositivos de montaje USB, no dispositivos compatibles con TWAIN, y deben ser compatibles con la Clase de dispositivo de almacenamiento masivo USB.

Nota: Las unidades de disco duro USB deben cumplir estos requisitos:

- Ser compatibles con la Clase de dispositivo de almacenamiento masivo USB (no todos los dispositivos de almacenamiento masivo USB son compatibles)
- Estar en formato FAT16 o FAT32
- Ser alimentadas por sus propias fuentes de alimentación de CA (no se recomiendan las unidades de disco duro sin fuente de alimentación)
- No tener varias particiones

Puede proyectar presentaciones de los archivos de imagen guardados en un dispositivo USB conectado al proyector.

También puede proyectar las listas de reproducción que contienen imágenes y películas guardadas en un dispositivo USB cuando está en modo Reprod. de contenido (EB-L260F/EB-L265F).

Tema principal: [Conexión de dispositivos USB externos](#)

Tareas relacionadas

[Inicio de una presentación PC Free](#)

Temas relacionados

[Proyección de contenido en modo de reproducción \(EB-L260F/EB-L265F\)](#)

Conexión de un dispositivo USB o una cámara al proyector

Puede conectar un dispositivo USB o una cámara al puerto **USB-A** del proyector y usarlo para proyectar imágenes y otro contenido.

1. Si el dispositivo USB viene con un adaptador de corriente, conecte el dispositivo a una toma de corriente.
2. Conecte el cable USB (o la unidad flash USB) al puerto **USB-A** del proyector.

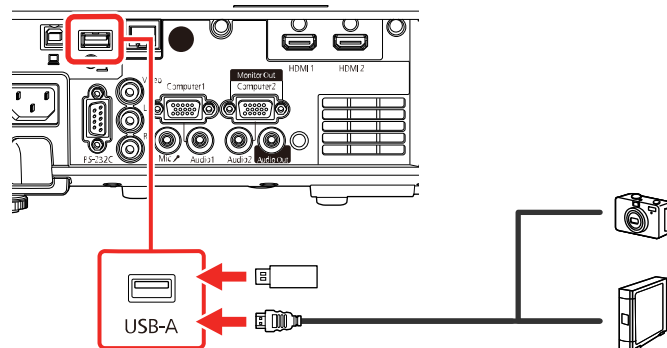

Nota: Utilice el cable USB suministrado con o especificado para uso con su dispositivo. No conecte un concentrador USB o un cable USB con una longitud superior a 10 pies (3 m); de lo contrario, es posible que el dispositivo no funcione correctamente.

3. Conecte el otro extremo del cable (si aplica) al dispositivo.

Tema principal: [Conexión de dispositivos USB externos](#)

Tareas relacionadas

[Inicio de una presentación PC Free](#)

Selección de la fuente USB conectada al proyector

Puede cambiar la pantalla del proyector a la fuente conectada al puerto **USB-A**.

1. Asegúrese de que la fuente USB conectada esté encendida, si es necesario.
2. Pulse el botón **USB** o **Source Search** del control remoto.

Tema principal: [Conexión de dispositivos USB externos](#)

Tareas relacionadas

[Inicio de una presentación PC Free](#)

Desconexión de un dispositivo USB o una cámara del proyector

Cuando termine de presentar con un dispositivo USB o una cámara conectado al proyector, realice los siguientes pasos antes de desconectar el dispositivo del proyector.

1. Si el dispositivo tiene un botón de encendido, apague y desconecte el dispositivo.
2. Desconecte el dispositivo USB o la cámara del proyector.

Tema principal: [Conexión de dispositivos USB externos](#)

Conexión de una cámara de documentos

Puede conectar una cámara de documentos al proyector para proyectar imágenes de la cámara.

Nota: El método de conexión varía según el modelo de su cámara de documentos. Para utilizar funciones adicionales compatibles con el software, conecte su cámara de documentos a su computadora utilizando el puerto USB de la cámara en vez de conectar la cámara al proyector. Consulte el manual de la cámara de documentos para obtener detalles.

Tema principal: [Conexiones del proyector](#)

Referencias relacionadas

[Equipo opcional y piezas de repuesto](#)

Instalación de las pilas del control remoto

El control remoto usa las dos pilas AA que se proporcionan con el proyector.

Precaución: Utilice solo el tipo de pilas especificadas en este manual. No instale pilas de diferentes tipos y no mezcle pilas nuevas y viejas.

1. Retire la tapa del compartimiento de las pilas.

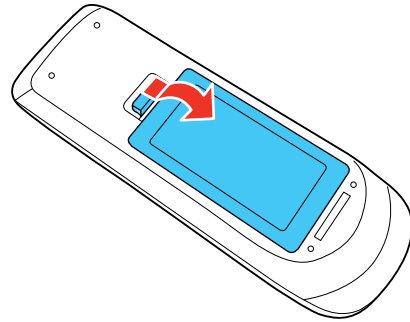

2. Coloque las pilas con los polos + y - tal como se muestra en la imagen.

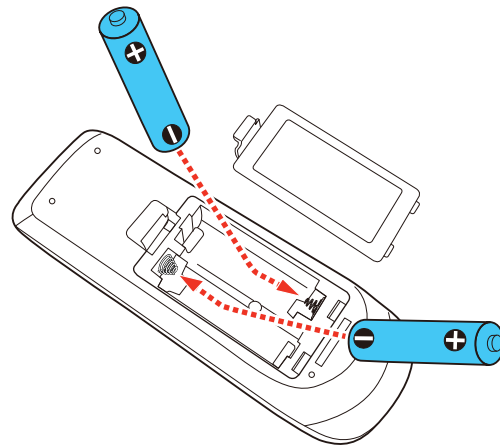

Advertencia: Asegure que las pilas estén instaladas correctamente. Si las pilas no están instaladas correctamente, pueden explotar o gotear, causando un incendio, lesiones o daños al producto.

3. Vuelva a colocar la tapa del compartimiento de las pilas y presiónela hasta que encaje en su lugar.

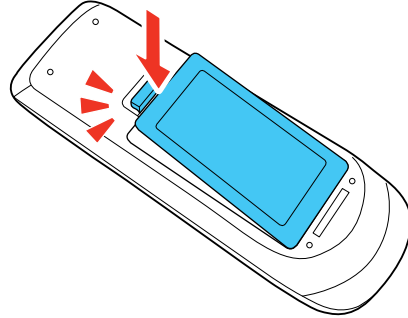

Advertencia: Deseche las pilas usadas de acuerdo con la normativa local. No exponga las pilas al calor o al fuego. Mantenga las pilas fuera del alcance de los niños; implican riesgos de asfixia y son muy peligrosas si se ingieren.

Tema principal: [Configuración del proyector](#)

Uso del proyector en una red

Siga las instrucciones de las siguientes secciones para configurar el proyector para uso en una red.

[Proyección en una red alámbrica](#)

[Proyección en una red inalámbrica](#)

[Proyección en una red inalámbrica a través de un dispositivo móvil o computadora con Windows \(Screen Mirroring\)](#)

[Configuración de avisos por correo electrónico del proyector a través de la red](#)

[Configuración del control con SNMP](#)

[Control de un proyector en la red con un navegador web](#)

[Uso de Crestron Connected](#)

[Registro de un certificado digital en el proyector](#)

[Definiciones del canal Art-Net](#)

[Configuración de API web](#)

Proyección en una red alámbrica

Puede proyectar a través de una red alámbrica. Para ello, conecte el proyector a la red con un cable Ethernet y luego configure el proyector y la computadora para proyección en una red.

Después de conectar y configurar el proyector, instale el software del proyector. Es posible que necesite instalarlo desde el CD del software, si está incluido, o descargue el software y los manuales, según sea necesario.

Nota: Si el proyector está conectado por medio de un cable LAN (Ethernet) a una red que incluye un punto de acceso inalámbrico, puede conectar su computadora al proyector de forma inalámbrica por medio del punto de acceso.

[Conexión a una red alámbrica](#)

[Selección de los ajustes de la red alámbrica](#)

Tema principal: [Uso del proyector en una red](#)

Referencias relacionadas

[Software y manuales adicionales del proyector](#)

Conexión a una red alámbrica

Para conectar el proyector a una red de área local (LAN) alámbrica, use un cable de red 100Base-TX o 10Base-T. Para garantizar que la transmisión de datos ocurra correctamente, use un cable blindado de categoría 5 o superior.

1. Conecte un extremo del cable de red al concentrador, interruptor o router de la red.
2. Conecte el otro extremo del cable al puerto **LAN** del proyector.

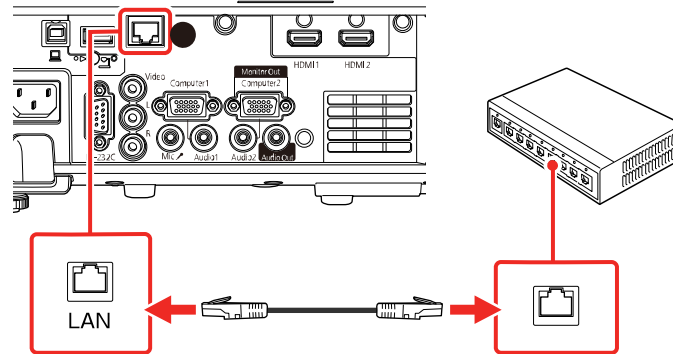

Tema principal: [Proyección en una red alámbrica](#)

Selección de los ajustes de la red alámbrica

Antes de proyectar desde computadoras en la red, debe seleccionar los ajustes de red para el proyector mediante el sistema de menús.

Nota: Asegúrese de haber conectado el proyector a la red alámbrica mediante el puerto **LAN**.

1. Encienda el proyector.
2. Pulse el botón **Menu**.

3. Seleccione el menú **Red** y pulse el botón **↵ Enter**.

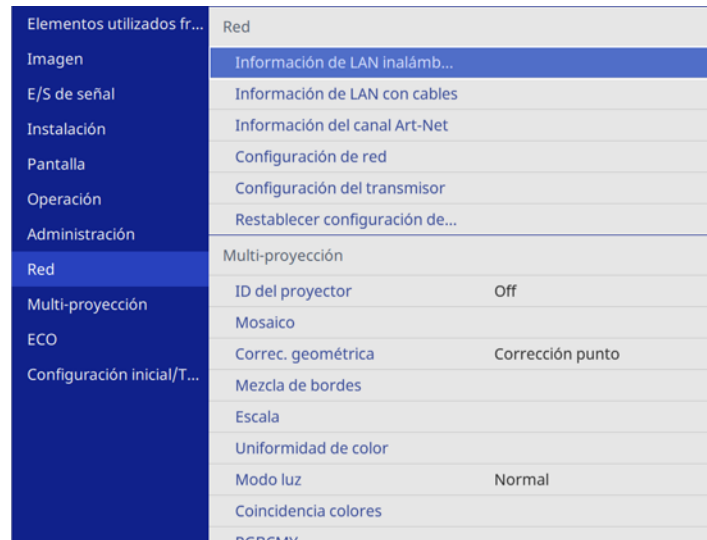

4. Seleccione **Configuración de red** y pulse el botón **↵ Enter**.

Nota: Si la Contraseña Remote y la Contraseña Acc. Web no han sido configuradas, verá una pantalla indicándole que las configure. Introduzca contraseñas de hasta 32 caracteres. Estas contraseñas se utilizan para acceder al proyector a través de una red y no necesita ingresarlas para acceder al menú Configuración de red después de configurarlas.

5. Seleccione **Nombre proyector** e ingrese un nombre de hasta 16 caracteres alfanuméricos para identificar al proyector en una red.
6. Configure el ajuste **Interfaz de control de prioridad** en **LAN con cables**.

7. Seleccione el menú **LAN con cables** y pulse el botón **↵ Enter**.

[LAN con cables]	Volver
Ajustes IP	
Servidor DNS 1	0.0.0.0
Servidor DNS 2	0.0.0.0
IPv6	Off ▼
Mostrar dirección IP	On

8. Seleccione **Ajustes IP** y pulse el botón **↵ Enter**.
9. Seleccione los Ajustes IP, según sea necesario:
- Si su red asigna direcciones automáticamente, active el ajuste **DHCP**.
 - Si debe definir direcciones manualmente, desactive el ajuste **DHCP** e ingrese la **Dirección IP**, la **Máscara de subred** y la **Dir. pta enlace** (Dirección de puerta de enlace), según sea necesario.

Nota: Para resaltar los números que desea usar del teclado virtual, pulse los botones de flecha del control remoto. Para seleccionar el número resaltado, pulse el botón **↵ Enter**. O bien, pulse el botón **Num** del control remoto mientras que ingresa los números que desea.

10. Para que no se muestre la dirección IP en la pantalla cuando el proyector esté en modo de espera, desactive el ajuste **Mostrar dirección IP** en el menú LAN con cables.
11. Seleccione **Volver** y pulse el botón **↵ Enter** para volver al menú Configuración de red.
12. Seleccione **Proyección de red** y pulse el botón **↵ Enter**.

Verá una pantalla como esta:

[Proyección de red]		Volver
Palabra clave del proyector	Off	
Epson iProjection	On	^
Visualización SSID	On	
Mostrar info. de LAN	Código QR y texto	
Contraseña moderador		
Pantalla de interrup. de palabra clave	Off	
Screen Mirroring	On	^
Interrumpir conexión	On	
Ajustar rendimiento	1 (Fino)	
Información de Screen Mirroring	On	
Message Broadcasting	Off	
Pantalla compartida	On	

13. Configure el ajuste **Palabra clave del proyector** en **On** si desea evitar el acceso al proyector de cualquier persona que no se encuentre presente en la habitación donde está el proyector.

Nota: Cuando este ajuste está activado, debe ingresar una contraseña aleatoria que se muestra desde una computadora mediante el software Epson iProjection para acceder al proyector y compartir la pantalla actual.

14. Configure el ajuste **Epson iProjection** en **On**.
15. Seleccione las siguientes opciones, según sea necesario:
 - **Visualización SSID** le permite mostrar el SSID en la pantalla de información de red y en la pantalla de inicio.
 - **Mostrar info. de LAN** le permite seleccionar cómo el proyector muestra la información de la red. Puede seleccionar una opción para mostrar un código QR que le permite conectar sus dispositivos iOS o Android rápidamente usando la aplicación Epson iProjection.

- **Contraseña moderador** le permite ingresar una contraseña de hasta 4 números para acceder al proyector como un moderador con el software Epson iProjection (Windows/Mac) o la aplicación Epson iProjection (sin contraseña predeterminada).
- **Visualización de interrupción de palabra clave** le permite seleccionar si se muestra o no una palabra clave del proyector en la imagen proyectada cuando accede al proyector a través de Epson iProjection.

Nota: Use el teclado virtual para ingresar la contraseña y la palabra clave. Pulse los botones de flecha del control remoto para resaltar caracteres y pulse el botón **↵ Enter** para seleccionarlos.

16. Cuando termine de seleccionar los ajustes, seleccione **Volver** y pulse el botón **↵ Enter** para volver al menú **Configuración de red**.
17. Seleccione **Validar** y siga las instrucciones que aparecen en pantalla para guardar los ajustes y salir del sistema de menús.
18. Pulse el botón **LAN** del control remoto y confirme que la dirección IP correcta aparece en la pantalla de información de la red.

Tema principal: [Proyección en una red alámbrica](#)

Referencias relacionadas

[Ajustes de red: menú Red](#)

Tareas relacionadas

[Conexión a una red alámbrica](#)

Proyección en una red inalámbrica

Puede proyectar a través de una red inalámbrica. Para ello, debe configurar el proyector y la computadora para la proyección inalámbrica.

Para conectar el proyector de forma inalámbrica, configure la conexión a través de los menús Red del proyector.

Después de conectar y configurar el proyector, instale el software del proyector, según sea necesario. Es posible que necesite instalarlo desde el CD del software, si está incluido, o descargue el software y los manuales, según sea necesario.

Nota: Si el proyector está conectado por medio de un cable LAN a una red que incluye un punto de acceso inalámbrico, puede conectar el proyector de forma inalámbrica por medio del punto de acceso.

Nota: Si está monitoreando o controlando el proyector en modo de espera utilizando una conexión inalámbrica, conecte su computadora y proyector mediante un router inalámbrico (modo infraestructura).

[Conexión directamente a un teléfono inteligente o a una tableta](#)

[Uso de Quick Wireless Connection \(Windows\)](#)

[Selección manual de los ajustes de la red inalámbrica](#)

[Selección de los ajustes de red inalámbrica en Windows](#)

[Selección de los ajustes de red inalámbrica en Mac](#)

[Configuración de la seguridad de la red inalámbrica](#)

[Instalación del módulo LAN inalámbrico](#)

Tema principal: [Uso del proyector en una red](#)

Referencias relacionadas

[Software y manuales adicionales del proyector](#)

Conexión directamente a un teléfono inteligente o a una tableta

Puede mostrar un código QR en la pantalla y utilizarlo para conectar un teléfono inteligente o una tableta a su proyector con la aplicación Epson iProjection.

1. Descargue la versión más reciente de la aplicación Epson iProjection del App Store o de Google Play e instálela en su teléfono inteligente o tableta.
2. Pulse el botón **Menu** del proyector o del control remoto.

3. Seleccione el menú **Administración** y pulse el botón **↵ Enter**.

Elementos utilizados fr...	Administración
Imagen	Botón de usuario Modo luz
E/S de señal	Logotipo del usuario
Instalación	Patrón de usuario
Pantalla	Bloqueo funcionam. Off
Operación	Uniformidad de color
Administración	Modo Actualizar
Red	Calib. fuente de luz
Multi-proyección	Fecha y Hora
ECO	Ajustes planificación
Configuración inicial/To...	Alim LAN inalámbrica
	Diag. de LAN inalám. 1
	Dest. guardar regis. USB y memoria interna
	Rango ajustes lote
	Idioma 🌐 Español
	Información
	Mostrar registros
	Restablecer configuración de...
	Red

4. Seleccione **On** como el ajuste **Alim LAN inalámbrica**.

5. Seleccione el menú **Red** y pulse el botón **↵ Enter**.

Elementos utilizados fr...	Red	
Imagen	Información de LAN inalám...	
E/S de señal	Información de LAN con cables	
Instalación	Información del canal Art-Net	
Pantalla	Configuración de red	
Operación	Configuración del transmisor	
Administración	Restablecer configuración de...	
Red	Multi-proyección	
Multi-proyección	ID del proyector	Off
ECO	Mosaico	
Configuración inicial/T...	Correc. geométrica	Corrección punto
	Mezcla de bordes	
	Escala	
	Uniformidad de color	
	Modo luz	Normal
	Coincidencia colores	
	PCPBMV	

6. Seleccione **Configuración de red** y pulse el botón **↵ Enter**.

Nota: Si la Contraseña Remote y la Contraseña Acc. Web no han sido configuradas, verá una pantalla indicándole que las configure. Introduzca contraseñas de hasta 32 caracteres. Estas contraseñas se utilizan para acceder al proyector a través de una red y no necesita ingresarlas para acceder al menú Configuración de red después de configurarlas.

7. Configure el ajuste **Interfaz de control de prioridad** en **LAN inalámbrica**.

8. Confirme que el ajuste **Punto de acceso sencillo** esté configurado en **On**.
9. Seleccione **Proyección de red** y pulse el botón **↵ Enter**.

[Proyección de red]		Volver
Palabra clave del proyector	Off	
Epson iProjection	On	^
Visualización SSID	On	
Mostrar info. de LAN	Código QR y texto	
Contraseña moderador		
Pantalla de interrup. de palabra clave	Off	
Screen Mirroring	On	^
Interrumpir conexión	On	
Ajustar rendimiento	1 (Fino)	
Información de Screen Mirroring	On	
Message Broadcasting	Off	
Pantalla compartida	On	

10. Active el ajuste **Palabra clave del proyector** si desea evitar el acceso al proyector de cualquier persona que no se encuentre presente en la habitación donde está el proyector.

Nota: El proyector muestra una contraseña aleatoria que debe ingresar desde una computadora utilizando el software Epson iProjection (Windows/Mac) para acceder al proyector.

11. Configure el ajuste **Epson iProjection** en **On**.
12. Seleccione los siguientes ajustes, según sea necesario:
 - **Visualización SSID** selecciona si se muestra o no el SSID en la pantalla de modo en espera de red y en la pantalla de inicio del proyector.
 - **Mostrar info. de LAN** le permite seleccionar cómo el proyector muestra la información de la red. Puede seleccionar una opción para mostrar un código QR que le permite conectar sus dispositivos iOS o Android rápidamente usando la aplicación Epson iProjection.

- **Contraseña moderador** le permite ingresar una contraseña de hasta 4 números para acceder al proyector como un moderador con el software Epson iProjection (Windows/Mac) o la aplicación Epson iProjection (sin contraseña predeterminada).
 - **Visualización de interrupción de palabra clave** le permite seleccionar si se muestra o no una palabra clave del proyector en la imagen proyectada cuando accede al proyector a través de Epson iProjection.
13. Cuando termine de seleccionar los ajustes, seleccione **Volver** y pulse el botón **↵ Enter** para volver al menú Configuración de red.
 14. Seleccione **Validar** y siga las instrucciones que aparecen en pantalla para guardar los ajustes y salir del sistema de menús.
 15. Pulse el botón **LAN** del control remoto.

Verá un código QR en la superficie de proyección. Puede pulsar el botón **↵ Enter** para ocultar o mostrar el código QR en la pantalla. Si no ve el código QR, configure el ajuste **Mostrar info. de LAN** en **Código QR y texto** en el menú Red.
 16. Abra la aplicación Epson iProjection en su teléfono inteligente o tableta.
 17. Use la función del lector de código QR para leer el código QR y conectar su dispositivo al proyector.

Nota: El proyector y el teléfono inteligente deben estar en la misma red inalámbrica para establecer una conexión.

Su teléfono inteligente o tableta ahora está conectado al proyector. Visite la página latin.epson.com/iprojection para obtener información sobre cómo controlar su proyector con la aplicación Epson iProjection.

Tema principal: [Proyección en una red inalámbrica](#)

Referencias relacionadas

[Ajustes de administración - menú Administración](#)

[Ajustes de red: menú Red](#)

Uso de Quick Wireless Connection (Windows)

Puede crear una llave USB Quick Wireless Connection para conectar el proyector rápidamente a una computadora con Windows de forma inalámbrica. Luego, puede proyectar su presentación y retirar la llave cuando termine.

1. Cree una llave USB Quick Wireless Connection con una unidad flash USB y el software Epson iProjection (Windows).

Nota: Su proyector no incluye una unidad flash USB.

Nota: Consulte la *Guía de funcionamiento de Epson iProjection (Windows/Mac)* en línea para obtener instrucciones.

2. Encienda el proyector.
3. Pulse el botón **LAN** del control remoto.
Se muestra la pantalla de espera LAN.
4. Verifique el SSID y la dirección IP.
5. Conecte la llave USB al puerto **USB-A** del proyector.

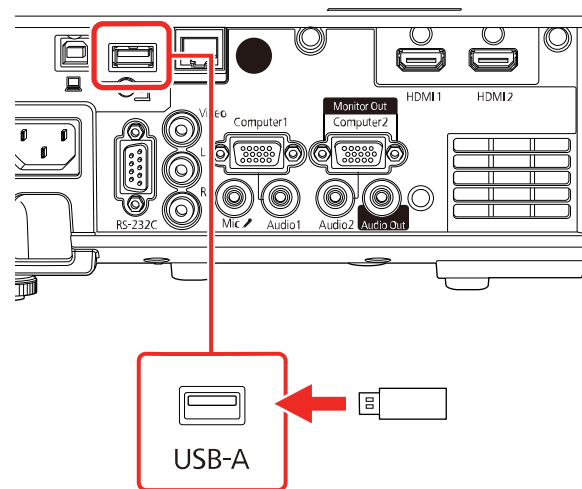

Verá un mensaje proyectado indicando que la actualización de la información de la red ha concluido.

6. Retire la llave USB.
7. Conecte la llave USB a un puerto USB de su computadora.

8. Siga las instrucciones que aparecen en pantalla para instalar el software Epson iProjection.

Nota: Si ve un mensaje de Windows Firewall, haga clic en **Sí** para desactivar el firewall. Necesita derechos de administrador para instalar el software. Si no empieza la instalación automáticamente, haga doble clic en **MPPLaunch.exe** en la llave USB.

Luego de unos minutos, la imagen de la computadora se mostrará a través del proyector. Si no aparece, pulse el botón **LAN** o **Source Search** del control remoto o reinicie su computadora.

9. Ejecute su presentación según sea necesario.
10. Cuando termine de proyectar de forma inalámbrica, seleccione la opción **Quitar hardware de forma segura** en la barra de tareas de Windows, luego retire la llave USB de la computadora.

Nota: Puede compartir la llave USB con otras computadoras sin desconectar su computadora. Es posible que necesite reiniciar la computadora para reactivar la conexión LAN inalámbrica.

Tema principal: [Proyección en una red inalámbrica](#)

Selección manual de los ajustes de la red inalámbrica

Antes de proyectar desde la red inalámbrica, debe seleccionar los ajustes de red para el proyector mediante el sistema de menús.

1. Encienda el proyector.
2. Pulse el botón **Menu**.

3. Seleccione el menú **Administración** y pulse el botón **↵ Enter**.

Elementos utilizados fr...	Administración
Imagen	Botón de usuario Modo luz
E/S de señal	Logotipo del usuario
Instalación	Patrón de usuario
Pantalla	Bloqueo funcionam. Off
Operación	Uniformidad de color
Administración	Modo Actualizar
Red	Calib. fuente de luz
Multi-proyección	Fecha y Hora
ECO	Ajustes planificación
Configuración inicial/To...	Alim LAN inalámbrica
	Diag. de LAN inalám. 1
	Dest. guardar regis. USB y memoria interna
	Rango ajustes lote
	Idioma 🌐 Español
	Información
	Mostrar registros
	Restablecer configuración de...
	Red

4. Seleccione **On** como el ajuste **Alim LAN inalámbrica**.

5. Seleccione el menú **Red** y pulse el botón **↵ Enter**.

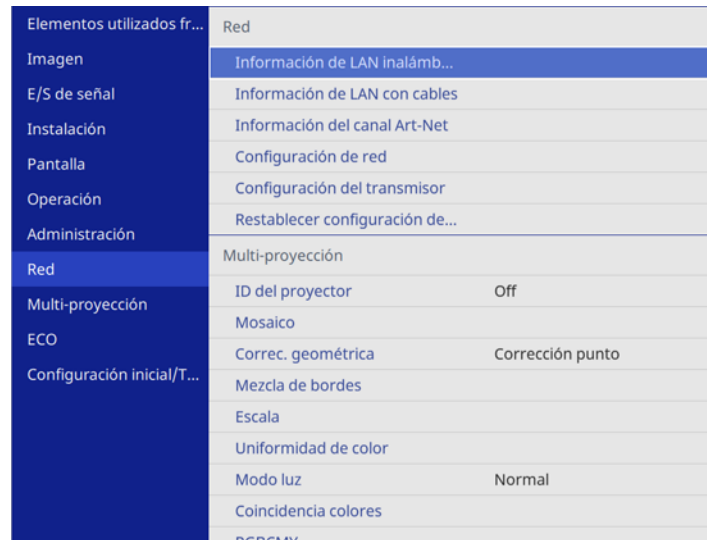

6. Seleccione **Configuración de red** y pulse el botón **↵ Enter**.

7. Seleccione **Nombre proyector** e ingrese un nombre de hasta 16 caracteres alfanuméricos para identificar al proyector en la red.

8. Configure el ajuste **Interfaz de control de prioridad** en **LAN inalámbrica**.

9. Seleccione el método de conexión:

- Para conectar el proyector directamente a un dispositivo inalámbrico (modo de punto de acceso sencillo), configure el ajuste **Punto de acceso sencillo** en **On** y continúe con el paso 17.
- Para conectar el proyector a un dispositivo a través de un router de red inalámbrica (modo de infraestructura), configure el ajuste **Punto de acceso sencillo** en **Off** y continúe con el siguiente paso.
- Si instaló el módulo LAN inalámbrico (no incluido) y desea utilizar ambos métodos de conexión, configure el ajuste **Punto de acceso sencillo** en **On** y continúe con el siguiente paso.

10. Seleccione **LAN inalámbrica** y pulse el botón ↵ **Enter**.

[LAN inalámbrica]		Volver
Buscar punto de acceso		
SSID		
Seguridad	Abrir	
Ajustes IP		
Servidor DNS 1	0.0.0.0	
Servidor DNS 2	0.0.0.0	
IPv6	Off	▼
Mostrar dirección IP	On	

11. Seleccione **Buscar punto de acceso** y pulse el botón ↵ **Enter**.

El proyector busca las redes inalámbricas.

12. Seleccione la red a la que desea conectar el proyector e introduzca la contraseña, si es necesario.

Nota: Si necesita asignar el SSID manualmente, seleccione **SSID** para introducir el SSID. El SSID y la contraseña distinguen entre mayúsculas y minúsculas. Asegúrese de introducirlos correctamente.

13. Seleccione **Ajustes IP** y pulse el botón ↵ **Enter**.

14. Seleccione los Ajustes IP, según sea necesario:

- Si su red asigna direcciones automáticamente, active el ajuste **DHCP**.
- Si debe definir direcciones manualmente, desactive el ajuste **DHCP** e ingrese la **Dirección IP**, la **Máscara de subred** y la **Dir. pta enlace** (Dirección de puerta de enlace), según sea necesario.

Nota: No utilice estas direcciones: 0.0.0.0, 127.x.x.x, 192.0.2.x o 224.0.0.0 a 255.255.255.255 (donde x es un número del 0 al 255) para **Dirección IP**, 255.255.255.255 o 0.0.0.0 a 254.255.255.255 para **Máscara de subred** y 0.0.0.0, 127.x.x.x o 224.0.0.0 a 255.255.255.255 para **Dir. pta enlace**. Para las direcciones del servidor DNS, no utilice las siguientes direcciones IP:

127.x.x.x (donde x es un número del 0 al 255). Cuando no se configuran estos ajustes, la información del servidor DNS se obtiene a través de DHCP.

Nota: Para resaltar los números que desea usar del teclado virtual, pulse los botones de flecha del control remoto. Para seleccionar el número resaltado, pulse el botón **↵ Enter**.

15. Para evitar mostrar la dirección IP en la pantalla de información de la red, desactive el ajuste **Mostrar dirección IP**.
16. Seleccione **Volver** y pulse el botón **↵ Enter** para volver al menú Configuración de red.
17. Seleccione el menú **Proyección de red** y pulse el botón **↵ Enter**.

[Proyección de red]		Volver
Palabra clave del proyector	Off	
Epson iProjection	On	^
Visualización SSID	On	
Mostrar info. de LAN	Código QR y texto	
Contraseña moderador		
Pantalla de interrup. de palabra clave	Off	
Screen Mirroring	On	^
Interrumpir conexión	On	
Ajustar rendimiento	1 (Fino)	
Información de Screen Mirroring	On	
Message Broadcasting	Off	
Pantalla compartida	On	

18. Active el ajuste **Palabra clave del proyector** si desea evitar el acceso al proyector de cualquier persona que no se encuentre presente en la habitación donde está el proyector.

Nota: El proyector muestra una contraseña aleatoria que debe ingresar desde una computadora utilizando el software Epson iProjection (Windows/Mac) para acceder al proyector.

19. Configure el ajuste **Epson iProjection** en **On**.

20. Seleccione las siguientes opciones, según sea necesario:

- **Visualización SSID** le permite seleccionar si se muestra o no el SSID del proyector en la pantalla de modo en espera de red y en la pantalla de inicio del proyector.
- **Mostrar info. de LAN** le permite seleccionar cómo el proyector muestra la información de la red. Puede seleccionar una opción para mostrar un código QR que le permite conectar sus dispositivos iOS o Android rápidamente con la aplicación Epson iProjection.
- **Contraseña moderador** le permite ingresar una contraseña de hasta 4 números para acceder al proyector como un moderador con el software Epson iProjection (Windows/Mac) o la aplicación Epson iProjection.

Nota: Anote la contraseña y guárdela en un lugar seguro. Si olvidó la contraseña, puede seleccionar **Restablecer configuración de Red** del menú Red del proyector, pero se restablecerán todas las contraseñas de los ajustes del menú Red.

- **Visualización de interrupción de palabra clave** le permite seleccionar si se muestra o no una palabra clave del proyector en la imagen proyectada cuando accede al proyector a través de Epson iProjection.

Nota: Use el teclado virtual para ingresar la contraseña y la palabra clave. Pulse los botones de flecha del control remoto para resaltar caracteres y pulse el botón **↵ Enter** para seleccionarlos.

21. Cuando termine de seleccionar los ajustes, seleccione **Volver** para volver al menú **Configuración de red**.

22. Seleccione **Validar** y siga las instrucciones que aparecen en pantalla para guardar los ajustes y salir del sistema de menús.

Después de establecer los ajustes inalámbricos para el proyector, debe seleccionar la red inalámbrica en su computadora o su dispositivo iOS o Android.

Nota: Puede pulsar el botón **LAN** del control remoto y revisar los ajustes de seguridad de su red después de seleccionar los ajustes inalámbricos.

[Ajustes del menú LAN inalámbrica](#)

Tema principal: [Proyección en una red inalámbrica](#)

Referencias relacionadas

[Ajustes de administración - menú Administración](#)

[Ajustes de red: menú Red](#)

Ajustes del menú LAN inalámbrica

Ajuste	Opciones	Descripción
Buscar punto de acceso	—	Busque puntos de acceso de redes inalámbricas disponibles en el modo de conexión Avanzado .
SSID	Puede ingresar hasta 32 caracteres alfanuméricos.	Configure manualmente el SSID (nombre de la red) del sistema de LAN inalámbrica al que está conectado el proyector.
Seguridad	WPA2/WPA3-PSK WPA2/WPA3-EAP WPA3-PSK WPA3-EAP Abrir	<p>Selecciona el tipo de seguridad utilizado en la red inalámbrica.</p> <p>WPA2/WPA3-PSK: utiliza el modo personal WPA2/WPA3; el método de cifrado depende de los ajustes del punto de acceso; la Contraseña debe ser igual que la del punto de acceso.</p> <p>WPA2/WPA3-EAP: utiliza el modo empresarial WPA2/WPA3; el método de cifrado depende de los ajustes del punto de acceso.</p> <p>WPA3-PSK: utiliza la seguridad WPA3 con AES para el método de cifrado. Utilice el valor Contraseña para establecer una conexión desde una computadora.</p> <p>WPA3-EAP: utiliza el modo empresarial WPA3; el método de cifrado depende de los ajustes del punto de acceso.</p>

Ajuste	Opciones	Descripción
Contraseña	Varias contraseñas de 8 a 63 caracteres	Selecciona la clave compartida previamente utilizada en la red; las contraseñas distinguen entre mayúsculas y minúsculas. Si los ajustes de red se restablecen después de que la contraseña ha sido cambiada más de un vez, se restaura la primera contraseña. Este ajuste solo se muestra cuando el ajuste Seguridad está configurado en WPA3-PSK o WPA2/WPA3-PSK .
Tipo de EAP	Nombre de usuario Contraseña Certificado cliente Verificar certificado servidor Certificado CA Nomb. serv. Radius	Configura los ajustes EAP para la seguridad WPA3-EAP y WPA2/WPA3-EAP.
Ajustes IP	DHCP (On u Off) Dirección IP Máscara de subred Dir. pta enlace	Selecciona el protocolo DHCP si su red asigna direcciones IP automáticamente o desactiva el protocolo DHCP para que pueda ingresar la dirección IP, la máscara de subred y la dirección de puerta de enlace de la red, según sea necesario.
Servidor DNS 1/ Servidor DNS 2	Varias direcciones IP	Configura la dirección IP para el servidor DNS utilizando 0 a 255 para cada campo de dirección. El servidor DNS resuelve el nombre del servidor.

Ajuste	Opciones	Descripción
IPv6	On Off	Habilita el protocolo IPv6 para permitir la monitorización y el control del proyector a través de una red utilizando Epson Web Control y PLink. Cuando está habilitado, los siguientes están disponibles: Configur. automática: selecciona si se asigna direcciones automáticamente según el aviso del router. Usar dirección temporal: habilita el uso de una dirección IPv6 temporal.
Mostrar dirección IP	On Off	Selecciona si se muestra o no la dirección IP en la pantalla de modo en espera de red y en la pantalla de inicio del proyector.

Tema principal: [Selección manual de los ajustes de la red inalámbrica](#)

Selección de los ajustes de red inalámbrica en Windows

Antes de conectar el proyector, seleccione la red inalámbrica correcta en su computadora.

1. Para acceder al software de su utilidad inalámbrica, haga doble clic en el icono de red en la barra de tareas de Windows.
2. Realice una de las siguientes acciones:
 - Si el proyector está configurado en una red existente (modo Avanzado), seleccione el nombre de la red (SSID).
 - Si el proyector está configurado para el modo Rápido, seleccione el SSID del proyector.
 - Si el proyector está configurado para una conexión inalámbrica directa (modo de punto de acceso sencillo), seleccione el SSID del proyector.
3. Haga clic en **Conectar**.

Tema principal: [Proyección en una red inalámbrica](#)

Selección de los ajustes de red inalámbrica en Mac

Antes de conectar el proyector, seleccione la red inalámbrica correcta en su Mac.

1. Haga clic en el icono de AirPort o Wi-Fi localizado en la barra de menús en la parte superior de la pantalla.
2. Asegúrese de que AirPort o Wi-Fi esté activado y luego realice una de las siguientes acciones:
 - Si el proyector está configurado en una red existente (modo Avanzado), seleccione el nombre de la red (SSID).
 - Si el proyector está configurado para el modo Rápido, seleccione el SSID del proyector.

Tema principal: [Proyección en una red inalámbrica](#)

Configuración de la seguridad de la red inalámbrica

Puede configurar la seguridad para el proyector en una red inalámbrica. Configure una de las siguientes opciones de seguridad para que coincida con los ajustes utilizados en la red:

- WPA2-PSK (modo de punto de acceso sencillo solamente)
- WPA3-PSK
- WPA2/WPA3-PSK
- WPA3-EAP
- WPA2/WPA3-EAP

Nota: Para configurar la seguridad WPA3-EAP o WPA2/WPA3-EAP, registre el archivo de su certificado digital y colóquelo en un dispositivo de almacenamiento USB que va a conectar a su proyector.

1. Pulse el botón **Menu**.

2. Seleccione el menú **Red** y pulse el botón **↵ Enter**.

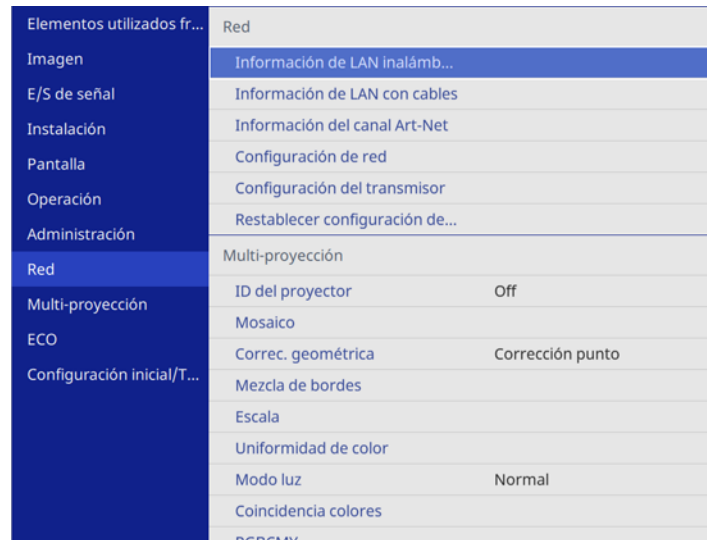

3. Seleccione **Configuración de red** y pulse el botón **↵ Enter**.

Nota: Si la Contraseña Remote y la Contraseña Acc. Web no han sido configuradas, verá una pantalla indicándole que las configure. Introduzca contraseñas de hasta 32 caracteres. Estas contraseñas se utilizan para acceder al proyector a través de una red y no necesita ingresarlas para acceder al menú Configuración de red después de configurarlas.

4. Realice una de las siguientes acciones:
 - Para conectar el proyector directamente a un dispositivo inalámbrico (modo de punto de acceso sencillo), seleccione **Contraseña**, pulse el botón **↵ Enter** e introduzca una contraseña entre 8 a 63 caracteres. Cuando termine, regrese a la pantalla **Configuración de red**, seleccione **Validar** y siga las instrucciones que aparecen en pantalla para guardar los ajustes y salir del sistema de menús. Salte el resto de estos pasos.
 - Para conectar el proyector a un dispositivo a través de un router de red inalámbrica (modo de infraestructura), seleccione el menú **LAN inalámbrica** y pulse el botón **↵ Enter**. Siga con el próximo paso.
5. Seleccione el ajuste **Seguridad** y pulse el botón **↵ Enter**.
6. Seleccione los ajustes de seguridad para su red.

7. Realice una de las siguientes acciones según la seguridad que seleccionó:
 - **WPA3-PSK** o **WPA2/WPA3-PSK**: Seleccione **Contraseña**, pulse el botón **↵ Enter** e introduzca una contraseña entre 8 a 63 caracteres. Luego, continúe con el paso 9.
 - **WPA3-EAP** o **WPA2/WPA3-EAP**: Seleccione **Tipo EAP** y pulse el botón **↵ Enter**.
8. Seleccione el protocolo de autenticación como el ajuste **Tipo EAP**.
9. Cuando termine, seleccione **Volver** y pulse el botón **↵ Enter** para volver al menú **Configuración de red**.
10. Seleccione **Validar** y siga las instrucciones que aparecen en pantalla para guardar los ajustes y salir del sistema de menús.

Tema principal: [Proyección en una red inalámbrica](#)

Tareas relacionadas

[Registro de certificados digitales desde un navegador web](#)

Instalación del módulo LAN inalámbrico

Para usar varios métodos de conexión inalámbrica al mismo tiempo, instale el módulo inalámbrico 802.11b/g/n Epson (no incluido) en el proyector. Su proyector tiene un módulo LAN inalámbrico integrado. Si instaló un módulo LAN inalámbrico 802.11b/g/n Epson (no incluido), puede utilizar ambos métodos de conexión de red al mismo tiempo. Cuando instala el módulo LAN inalámbrico, configure el ajuste **Punto de acceso sencillo** en **On**. No instale ningún otro tipo de módulo inalámbrico.

Precaución: No retire el módulo mientras el indicador esté iluminado de color azul o parpadeando, o mientras proyecte de forma inalámbrica. Puede dañar el módulo o perder los datos.

Nota: El módulo LAN inalámbrico no está incluido con el proyector.

1. Retire el tornillo de la tapa del módulo LAN inalámbrico.

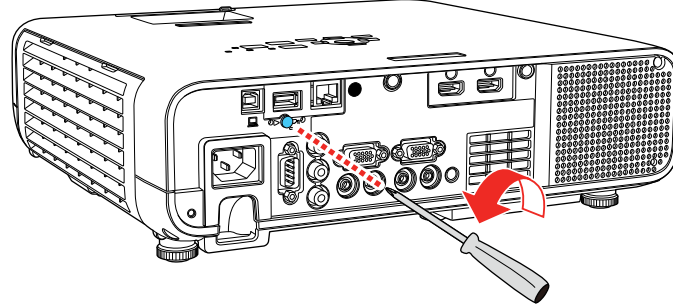

2. Introduzca el módulo LAN inalámbrico en un puerto **USB-A**.

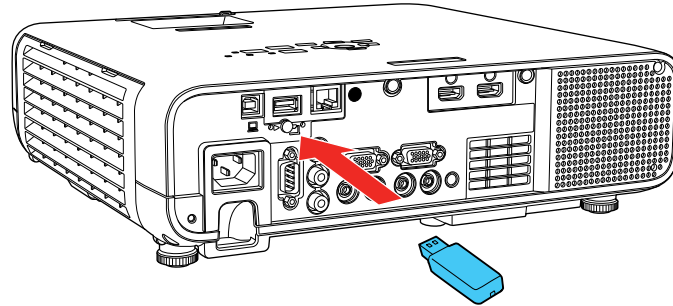

3. Coloque la tapa del módulo LAN inalámbrico y fíjela con el tornillo que retiró.

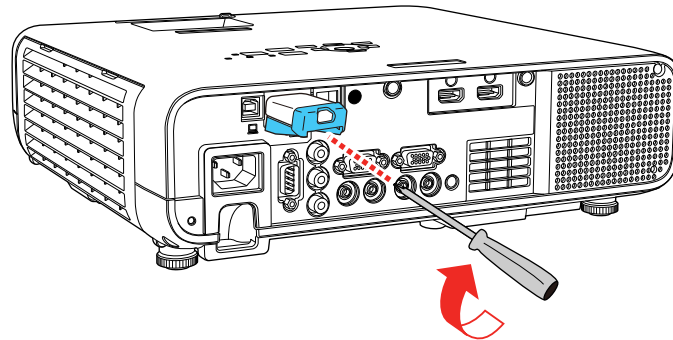

El indicador del módulo LAN inalámbrico se enciende cuando el módulo está instalado y en funcionamiento. El indicador parpadea cuando el módulo está comunicándose a través de la red.

Tema principal: [Proyección en una red inalámbrica](#)

Referencias relacionadas

[Equipo opcional y piezas de repuesto](#)

Proyección en una red inalámbrica a través de un dispositivo móvil o computadora con Windows (Screen Mirroring)

Puede enviar imágenes a su proyector desde dispositivos móviles, tales como computadora portátiles, teléfonos inteligentes y tabletas, utilizando la tecnología Miracast o desde una computadora con Windows. Si su dispositivo es compatible con Miracast, no es necesario instalar ningún otro software.

El proyector detecta las fuentes de entrada como Screen Mirroring1 y Screen Mirroring2.

[Restricciones de las funciones de Screen Mirroring](#)

[Configuración de los ajustes de la función Screen Mirroring](#)

[Conexión para Screen Mirroring con una computadora con Windows 8.x/Windows 10/Windows 11](#)

[Conexión para Screen Mirroring con Miracast](#)

Tema principal: [Uso del proyector en una red](#)

Restricciones de las funciones de Screen Mirroring

Tenga en cuenta lo siguiente cuando use las funciones de Screen Mirroring:

- No puede proyectar una imagen entrelazada.
- No puede reproducir audio con más de 3 canales.
- Es posible que no pueda proyectar imágenes dependiendo de la resolución y frecuencia de imagen.
- No puede proyectar videos en 3D.
- No puede utilizar las funciones de Miracast extendida en Windows 8.1.
- Es posible que no pueda ver contenido protegido por derechos de autor a través de una conexión Miracast.
- No cambie los ajustes de Screen Mirroring del proyector durante una proyección de Screen Mirroring. De lo contrario, el proyector se podría desconectar y demorar la reconexión.
- No apague el suministro eléctrico al proyector durante una proyección de Screen Mirroring.

Tema principal: [Proyección en una red inalámbrica a través de un dispositivo móvil o computadora con Windows \(Screen Mirroring\)](#)

Configuración de los ajustes de la función Screen Mirroring

Puede seleccionar los ajustes de Screen Mirroring para el proyector y después proyectar imágenes desde un dispositivo móvil.

1. Pulse el botón **Menu**.
2. Seleccione el menú **Administración** y pulse el botón **↵ Enter**.

Elementos utilizados fr...	Administración
Imagen	Botón de usuario Modo luz
E/S de señal	Logotipo del usuario
Instalación	Patrón de usuario
Pantalla	Bloqueo funcionam. Off
Operación	Uniformidad de color
Administración	Modo Actualizar
Red	Calib. fuente de luz
Multi-proyección	Fecha y Hora
ECO	Ajustes planificación
Configuración inicial/To...	Alim LAN inalámbrica
	Diag. de LAN inalám. 1
	Dest. guardar regis. USB y memoria interna
	Rango ajustes lote
	Idioma 🌐 Español
	Información
	Mostrar registros
	Restablecer configuración de...
	Red

3. Configure el ajuste **Alim LAN inalámbrica** en **On**.

4. Seleccione el menú **Red** y pulse el botón **↵ Enter**.

Elementos utilizados fr...	Red
Imagen	Información de LAN inalám...
E/S de señal	Información de LAN con cables
Instalación	Información del canal Art-Net
Pantalla	Configuración de red
Operación	Configuración del transmisor
Administración	Restablecer configuración de...
Red	Multi-proyección
Multi-proyección	ID del proyector Off
ECO	Mosaico
Configuración inicial/T...	Correc. geométrica Corrección punto
	Mezcla de bordes
	Escala
	Uniformidad de color
	Modo luz Normal
	Coincidencia colores
	PCPBMV

5. Seleccione **Configuración de red** y pulse el botón **↵ Enter**.

Nota: Si la Contraseña Remote y la Contraseña Acc. Web no han sido configuradas, verá una pantalla indicándole que las configure. Introduzca contraseñas de hasta 32 caracteres. Estas contraseñas se utilizan para acceder al proyector a través de una red y no necesita ingresarlas para acceder al menú Configuración de red después de configurarlas.

6. Seleccione **Interfaz de control de prioridad** y pulse el botón **↵ Enter**.
7. Elija una de las siguientes opciones:
- Si va a proyectar imágenes a través de una red alámbrica, seleccione **LAN con cables**.
 - Si va a proyectar imágenes de forma inalámbrica directamente o a través de un router de red inalámbrica, seleccione **LAN inalámbrica**.
8. Configure el ajuste **Punto de acceso sencillo** en **On**.
9. Seleccione **Proyección de red** y pulse el botón **↵ Enter**.
10. Configure el ajuste **Screen Mirroring** en **On**.

11. Seleccione los siguientes ajustes, según sea necesario:
 - **Interrumpir conexión:** le permite cambiar la pantalla a otro dispositivo mientras está proyectando con la función Screen Mirroring. Si desea conectar dos fuentes de Screen Mirroring a la vez, seleccione **Off**.
 - **Ajustar rendimiento:** le permite ajustar la velocidad y la calidad de la función Screen Mirroring. Seleccione un número pequeño para mejorar la calidad o un número grande para aumentar la velocidad.
 - **Información de Screen Mirroring:** muestra la información de la conexión cuando proyecta desde una fuente de Screen Mirroring.
12. Cuando termine de seleccionar los ajustes, seleccione **Volver** y pulse el botón **↩ Enter** para volver a la pantalla **Configuración de red**.
13. Seleccione **Validar** y siga las instrucciones que aparecen en pantalla para guardar los ajustes y salir del sistema de menús.

Tema principal: [Proyección en una red inalámbrica a través de un dispositivo móvil o computadora con Windows \(Screen Mirroring\)](#)

Referencias relacionadas

[Ajustes de administración - menú Administración](#)

[Ajustes de red: menú Red](#)

Conexión para Screen Mirroring con una computadora con Windows 8.x/Windows 10/Windows 11

Puede configurar su computadora para proyectar imágenes y reproducir audio inalámbricamente a través de Screen Mirroring.

Nota: Si está utilizando Windows 10/Windows 11, puede transmitir imágenes a través de una red de área local o desde su dispositivo al proyector directamente. Cuando transmite imágenes a través de una red de área local, la conexión es más estable y segura. Conecte el proyector a la red con un cable Ethernet o instale el módulo LAN inalámbrico opcional y configure los ajustes de red inalámbrica para conectar el proyector a una red inalámbrica.

1. Seleccione los ajustes de Screen Mirroring de su proyector, según sea necesario.
2. Pulse el botón **LAN** del control remoto para cambiar a la fuente Screen Mirroring.
Verá la pantalla de espera de Screen Mirroring.

3. Realice una de las siguientes acciones:
 - **Windows 10/Windows 11:** Mantenga presionada la tecla Windows y pulse la tecla **K** al mismo tiempo.
 - **Windows 8.x:** Seleccione **Dispositivos > Proyecto > Agregar una pantalla inalámbrica**.
4. Seleccione el nombre de su proyector de la lista.
5. Si ve una pantalla indicándole que ingrese un código PIN en su computadora, ingrese el código PIN que aparece en la pantalla de espera de Screen Mirroring o en la parte inferior derecha de la imagen proyectada.

El proyector muestra la imagen de su computadora o dispositivo móvil.

Nota: Puede tardar un poco en establecerse la conexión. No desconecte el cable de alimentación del proyector mientras se esté conectando a su dispositivo. Esto puede hacer que su dispositivo se congele o no funcione correctamente.

Tema principal: [Proyección en una red inalámbrica a través de un dispositivo móvil o computadora con Windows \(Screen Mirroring\)](#)

Referencias relacionadas

[Ajustes de red: menú Red](#)

Tareas relacionadas

[Configuración de los ajustes de la función Screen Mirroring](#)

Conexión para Screen Mirroring con Miracast

Si su dispositivo móvil es compatible con Miracast, puede conectarlo al proyector de forma inalámbrica y proyectar imágenes y sonido.

1. Seleccione los ajustes de Screen Mirroring de su proyector, según sea necesario.
2. Pulse el botón **LAN** del control remoto para cambiar a la fuente Screen Mirroring.
Verá la pantalla de espera de Screen Mirroring.
3. Utilice la función Miracast para buscar el proyector en su dispositivo móvil.

Nota: Consulte la documentación de su dispositivo móvil para obtener información sobre cómo acceder a la función Miracast.

Verá una lista de los dispositivos disponibles.

4. Seleccione su proyector de la lista.
5. Si ve una pantalla indicándole que ingrese un código PIN en su dispositivo móvil, ingrese el código PIN que aparece en la pantalla de modo de espera de Screen Mirroring o en la parte izquierda superior de la imagen proyectada.

El proyector muestra la imagen de su dispositivo móvil.

Precaución: Puede tardar un poco en establecerse la conexión. No desconecte el cable de alimentación del proyector mientras se esté conectando a su dispositivo. Esto puede hacer que su dispositivo se congele o no funcione correctamente.

Nota: Dependiendo del dispositivo móvil, es posible que tenga que eliminar un dispositivo para establecer la conexión. Siga las instrucciones que aparecen en la pantalla de su dispositivo.

Tema principal: [Proyección en una red inalámbrica a través de un dispositivo móvil o computadora con Windows \(Screen Mirroring\)](#)

Tareas relacionadas

[Configuración de los ajustes de la función Screen Mirroring](#)

Configuración de avisos por correo electrónico del proyector a través de la red

Puede configurar el proyector para que envíe un aviso por correo electrónico a través de la red si hay algún problema con el proyector.

Nota: Si configura el ajuste **Modo en espera** en **Comunic. activ.** en el menú **Operación** del proyector, puede recibir avisos por correo electrónico, incluso si el proyector está en modo de espera (con la corriente apagada).

1. Pulse el botón **Menu**.
2. Seleccione el menú **Red** y pulse el botón **↵ Enter**.
3. Seleccione **Configuración de red** y pulse el botón **↵ Enter**.

Nota: Si la Contraseña Remote y la Contraseña Acc. Web no han sido configuradas, verá una pantalla indicándole que las configure. Introduzca contraseñas de hasta 32 caracteres. Estas contraseñas se utilizan para acceder al proyector a través de una red y no necesita ingresarlas para acceder al menú Configuración de red después de configurarlas.

4. Seleccione el menú **Notificación Mail** y pulse el botón **↵ Enter**.

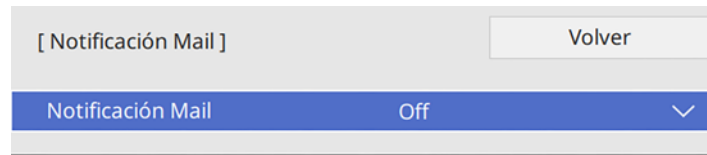

5. Active el ajuste **Notificación Mail**.
6. Ingrese la dirección IP para el ajuste **Servidor SMTP**.
Nota: No utilice 127.x.x.x (donde x es un número del 0 al 255).
7. Seleccione un tipo de **Autenticación** para el servidor SMTP.
8. Seleccione un número para el ajuste **Número de puerto** del servidor SMTP, del 0 al 65535 (el número predeterminado es 25).
9. Introduzca un **Nombre de usuario** para el servidor SMTP.
10. Introduzca una **Contraseña** para la autenticación del servidor SMTP.
11. Ingrese la dirección de correo electrónico del remitente como el ajuste **De**.
12. Elija un campo **Config. Dirección**, ingrese la dirección de correo electrónico y seleccione los avisos que desea recibir. Puede ingresar hasta tres direcciones repitiendo estos pasos. La dirección de correo electrónico puede tener hasta 64 caracteres alfanuméricos.
13. Cuando termine de seleccionar los ajustes, seleccione **Volver** para volver al menú Configuración de red.
14. Seleccione **Validar** y siga las instrucciones que aparecen en pantalla para guardar los ajustes y salir del sistema de menús.

Nota: Si el proyector se apaga a causa de algún problema grave, es posible que no reciba un mensaje de alerta por correo electrónico.

[Mensajes de aviso por correo electrónico del proyector en red](#)

Tema principal: [Uso del proyector en una red](#)

Referencias relacionadas

[Ajustes de red: menú Red](#)

Mensajes de aviso por correo electrónico del proyector en red

Cuando ocurre un problema con un proyector en la red y optó por recibir avisos por correo electrónico, recibirá un correo con la siguiente información:

- La dirección de correo electrónico que ingresó para el ajuste **De**
- **Epson Projector** en la línea de asunto
- El nombre del proyector con el problema
- La dirección IP del proyector afectado
- Información detallada acerca del problema

Nota: Si el proyector se apaga a causa de algún problema grave, es posible que no reciba un mensaje de alerta por correo electrónico.

Tema principal: [Configuración de avisos por correo electrónico del proyector a través de la red](#)

Configuración del control con SNMP

Los administradores de red pueden instalar el software SNMP (Protocolo de administración de red simple) en las computadoras de la red, de modo que puedan monitorear los proyectores. Si la red usa este software, puede configurar el proyector para control con SNMP.

1. Pulse el botón **Menu**.
2. Seleccione **Red > Configuración de red > Control del proyector > SNMP > On**.

Nota: Si la Contraseña Remote y la Contraseña Acc. Web no han sido configuradas, verá una pantalla indicándole que las configure. Introduzca contraseñas de hasta 32 caracteres. Estas contraseñas se utilizan para acceder al proyector a través de una red y no necesita ingresarlas para acceder al menú Configuración de red después de configurarlas.

3. Si no se ha configurado un **Nombre de comunidad** de SNMP, verá una pantalla indicándole que lo configure.

Ingrese el **Nombre de comunidad** de SNMP (hasta 32 caracteres alfanuméricos).

4. Ingrese hasta dos direcciones IP para recibir notificaciones SNMP como el ajuste de **Interr. IP Direc.**, utilizando los números del 0 al 255 para cada campo de dirección.

Nota: Para ingresar la dirección IP con los botones numéricos del control remoto, pulse y mantenga presionado el botón **Num**. No utilice estas direcciones: 224.0.0.0 a 255.255.255.255. Este proyector es compatible con la versión del agente SNMP 1 (SNMPv1).

5. Ingrese el **Nombre de comunidad** de SNMP (hasta 32 caracteres alfanuméricos).
6. Cuando termine de seleccionar los ajustes, seleccione **Volver** y pulse el botón **↵ Enter** para volver al menú **Configuración de red**.
7. Seleccione **Validar** y siga las instrucciones que aparecen en pantalla para guardar los ajustes y salir del sistema de menús.

Tema principal: [Uso del proyector en una red](#)

Referencias relacionadas

[Ajustes de red: menú Red](#)

Control de un proyector en la red con un navegador web

Una vez que haya conectado el proyector a su red, puede seleccionar los ajustes del proyector y controlar la proyección con un navegador web compatible. Esto le permite acceder al proyector de forma remota.

Nota: Las funciones de configuración y control de web son compatibles con Microsoft Edge, Google Chrome y Safari en las redes que no utilizan un servidor proxy para la conexión. No puede seleccionar todos los ajustes de los menús del proyector o controlar todas las funciones del proyector con un navegador web.

Nota: Si configura el ajuste **Modo en espera** en **Comunic. activ.** en el menú Operación, puede utilizar un navegador web para seleccionar los ajustes y controlar la proyección, incluso si el proyector está en modo de espera (con la corriente apagada). El ajuste **Modo en espera** solo se muestra si el ajuste **Salida de A/V** del menú E/S de señal está configurado como **En proyección**.

1. Compruebe que el proyector esté encendido.
2. Inicie su navegador web en una computadora o un dispositivo conectado a la red.

3. Escriba la dirección IP del proyector en el campo de dirección del navegador y pulse la tecla **Enter** de la computadora (si está ingresando una dirección IPv6, coloque la dirección entre corchetes).

Nota: La dirección IP del proyector se encuentra en el menú Red del proyector o en la pantalla de entrada LAN.

Nota: Si intenta conectar a la pantalla Epson Web Control por medio de un servidor proxy, es posible que no se muestre la pantalla. Realice una conexión directa a la pantalla Epson Web Control.

Precaución: No retire la unidad flash USB del proyector o desconecte el cable de alimentación del proyector cuando las pantallas **Listas de reproducción** o **Dispositivo de memoria USB** se están proyectando en modo Reprod. de contenido (EB-L260F/EB-L265F). Los datos guardados en la unidad flash se pueden dañar.

Verá una pantalla Epson Web Control como esta.

En modo normal:

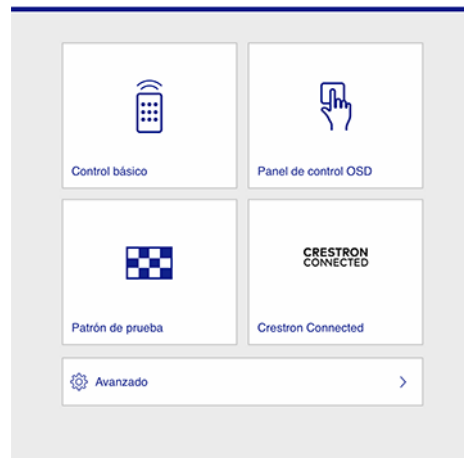

En modo Reprod. de contenido (EB-L260F/EB-L265F):

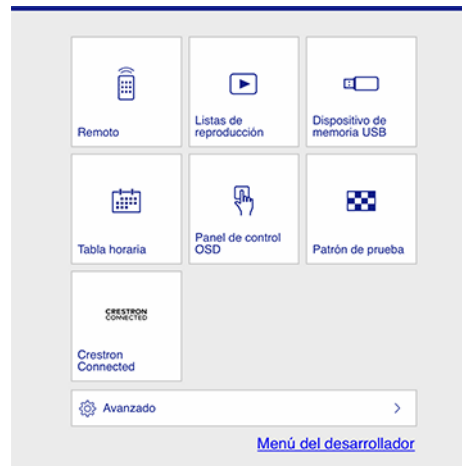

Nota: Para desactivar este modo, configure el ajuste **Reprod. de contenido** en **Off** en el menú Operación.

4. Para controlar la proyección de forma remota, seleccione la opción **Control básico** de la pantalla Epson Web Control.

Nota: Es posible que el sistema le pida que configure otras contraseñas que aún no han sido configuradas.

Nota: Si aparece una ventana de inicio de sesión, ingrese su nombre de usuario y la Contraseña Remote. (El nombre de usuario predeterminado es **EPSONREMOTE**. Puede cambiar la Contraseña Remote utilizando el menú Configuración de red del proyector).

Verá una pantalla como esta:

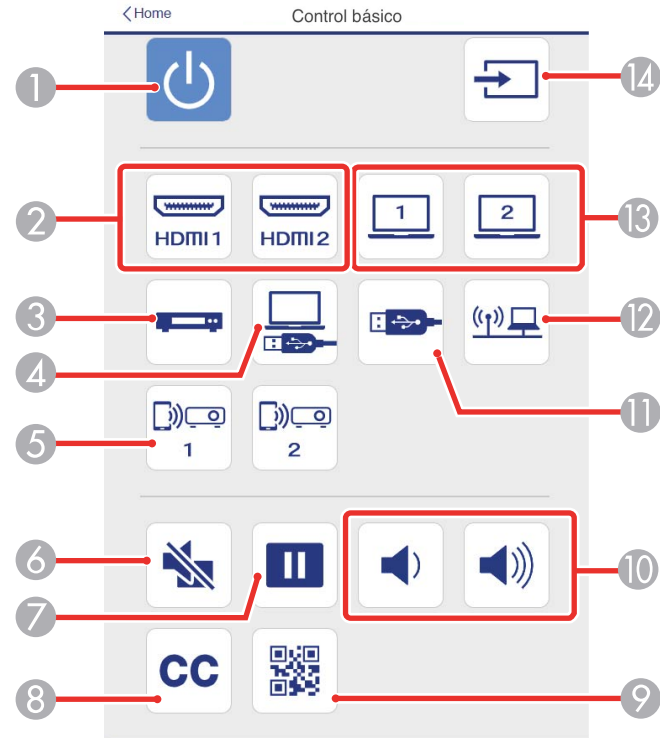

- 1 Control del botón de encendido
- 2 Selecciona la fuente de un puerto **HDMI**
- 3 Selecciona la fuente del puerto **Video**
- 4 Selecciona la fuente USB Display
- 5 Selecciona la fuente Screen Mirroring
- 6 Control del botón **A/V Mute**
- 7 Control del botón **Freeze**
- 8 Control de subtítulos (no disponible en todos los países)

- 9 Muestra un código QR para conectar dispositivos iOS o Android al proyector usando la aplicación Epson iProjection
 - 10 Controles de los botones **Volume**
 - 11 Selecciona la fuente del dispositivo USB
 - 12 Selecciona la fuente de red
 - 13 Selecciona una fuente del puerto **Computer**
 - 14 Busca las fuentes conectadas
5. Seleccione el icono que corresponde a la función del proyector que desea controlar.
 6. Para seleccionar los ajustes de los menús del proyector, seleccione **Avanzado** en la pantalla Epson Web Control.

Nota: Es posible que el sistema le pida que configure otras contraseñas que no han sido configuradas.

Nota: Si aparece una ventana de inicio de sesión, ingrese su nombre de usuario y la Contraseña Acc. Web. (El nombre de usuario predeterminado es **EPSONWEB**. Puede cambiar la Contraseña Acc. Web utilizando el menú Configuración de red del proyector. Si aparece un mensaje indicándole que configure una Contraseña Monitor, introduzca una contraseña de hasta 16 caracteres y luego seleccione **Aplicar**.)

7. Seleccione el nombre del menú y siga las instrucciones que aparecen en pantalla.

Tema principal: [Uso del proyector en una red](#)

Referencias relacionadas

[Ajustes de la señal de entrada: menú E/S de señal](#)

[Ajustes de funciones - menú Operación](#)

Tareas relacionadas

[Creación de una lista de reproducción con Epson Web Control](#)

Uso de Crestron Connected

Si está utilizando el sistema de supervisión y control de la red Crestron Connected, puede configurar el proyector para usarlo en el sistema. Crestron Connected le permite controlar y supervisar su proyector mediante un navegador web.

Nota: No puede utilizar la función de difusión de mensajes Message Broadcasting del software Epson Projector Management cuando utiliza Crestron Connected.

Para obtener información adicional acerca de Crestron Connected, póngase en contacto con Crestron.

[Configuración de Crestron Connected](#)

[Control de un proyector de red con Crestron Connected](#)

Tema principal: [Uso del proyector en una red](#)

Configuración de Crestron Connected

Para configurar el proyector para supervisar y controlarlo mediante el sistema de Crestron Connected, asegure que su computadora y el proyector estén conectados a la red.

1. Pulse el botón **Menu**.
2. Seleccione el menú **Red** y pulse el botón **↵ Enter**.

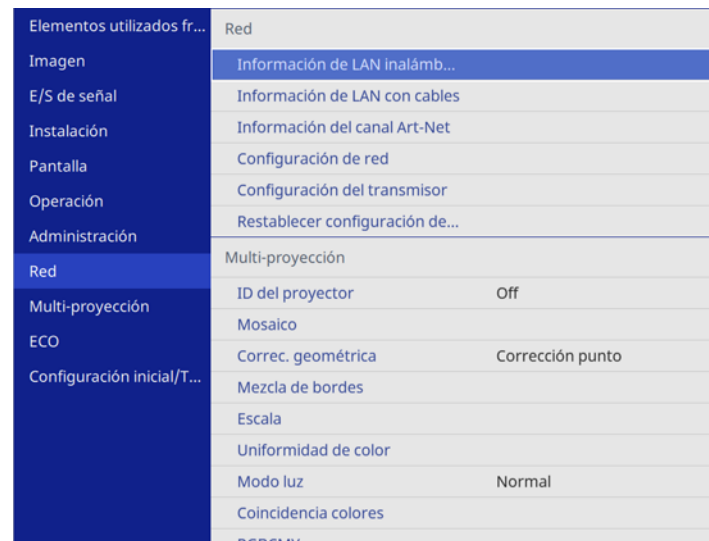

The screenshot shows a projector's menu interface. On the left is a vertical list of menu categories, and on the right is a list of sub-menus. The 'Red' menu is highlighted in blue.

Elementos utilizados fr...	Red
Imagen	Información de LAN inalám...
E/S de señal	Información de LAN con cables
Instalación	Información del canal Art-Net
Pantalla	Configuración de red
Operación	Configuración del transmisor
Administración	Restablecer configuración de...
Red	Multi-proyección
Multi-proyección	ID del proyector Off
ECO	Mosaico
Configuración inicial/T...	Correc. geométrica Corrección punto
	Mezcla de bordes
	Escala
	Uniformidad de color
	Modo luz Normal
	Coincidencia colores
	PROGRAM

3. Seleccione **Configuración de red** y pulse el botón **↵ Enter**.

Nota: Si la Contraseña Remote y la Contraseña Acc. Web no han sido configuradas, verá una pantalla indicándole que las configure. Introduzca contraseñas de hasta 32 caracteres. Estas

contraseñas se utilizan para acceder al proyector a través de una red y no necesita ingresarlas para acceder al menú Configuración de red después de configurarlas.

4. Seleccione el menú **Control del proyector** y pulse el botón **↵ Enter**.

[Control del proyector]		Volver
Comun. de comandos	Protegida	
Ajustes de Web API		
PJLink	Off	▼
SNMP	Off	▼
AMX Device Discovery	Off	
Crestron Connected	Off	
Crestron XiO Cloud	Off	
Control4 SDDP	Off	
Art-Net	On	
HTTP seguro	On	▲
Certificado servidor web		

5. Configure el ajuste **Crestron Connected** en **On** para permitir que el proyector sea detectado.

Nota: Cuando activa el ajuste Crestron Connected, se deshabilita la función de difusión de mensajes Message Broadcasting del software Epson Projector Management. Para activar el servicio Crestron XiO Cloud, configure el ajuste **Crestron XiO Cloud** en **On**.

6. Cuando termine de seleccionar los ajustes, seleccione **Volver** y pulse el botón **↵ Enter** para volver al menú **Configuración de red**.
7. Seleccione **Validar** y siga las instrucciones que aparecen en pantalla para guardar los ajustes y salir del sistema de menús.
8. Apague el proyector, luego vuelva a encenderlo para activar el ajuste.
9. Inicie su navegador web en una computadora o un dispositivo conectado a la red.
10. Introduzca la dirección IP del proyector en la barra de direcciones del navegador para ir a la pantalla **Epson Web Control**.

Verá la pantalla Epson Web Control y un mensaje indicando que ingrese un nombre de usuario y la contraseña.

11. Seleccione los ajustes de **Crestron Connected**. Consulte el sitio web de Crestron para obtener detalles.

Tema principal: [Uso de Crestron Connected](#)

Referencias relacionadas

[Ajustes de la señal de entrada: menú E/S de señal](#)

[Ajustes de funciones - menú Operación](#)

[Ajustes de red: menú Red](#)

Control de un proyector de red con Crestron Connected

Una vez que haya configurado el proyector para usar Crestron Connected, puede controlar y supervisar el proyector usando un navegador web compatible.

1. Inicie su navegador web en una computadora conectada a la red.
2. Escriba la dirección IP del proyector en el campo de dirección del navegador y pulse la tecla **Enter** de la computadora.

Verá la pantalla Epson Web Control:

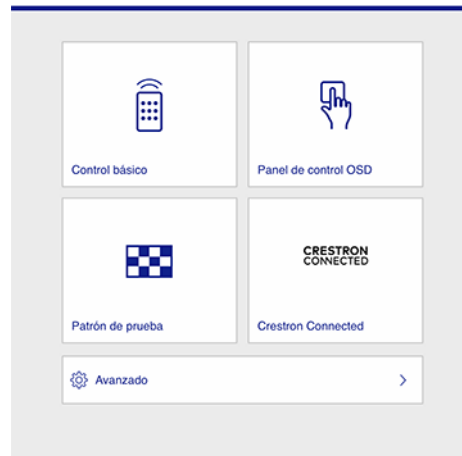

3. Seleccione **Crestron Connected** para ver la página de configuración. Consulte a su administrador de red para obtener información sobre cómo utilizar la página de configuración.

Nota: Es posible que el sistema le pida que configure otras contraseñas que no han sido configuradas.

Nota: Si aparece una ventana de inicio de sesión, ingrese su nombre de usuario y contraseña. (El nombre de usuario predeterminado es **EPSONWEB**. No hay una contraseña predeterminada).

Tema principal: [Uso de Crestron Connected](#)

Registro de un certificado digital en el proyector

Siga las instrucciones de las siguientes secciones si necesita instalar un certificado digital en el proyector para proveer seguridad a sus archivos de presentación.

Nota: Puede registrar un certificado digital a través de una red. Sin embargo, solo registre el certificado una vez; de lo contrario, es posible que el certificado no se instale correctamente.

[Importación de un certificado de servidor web utilizando los menús del proyector](#)

[Registro de certificados digitales desde un navegador web](#)

[Tipos de certificados digitales](#)

Tema principal: [Uso del proyector en una red](#)

Importación de un certificado de servidor web utilizando los menús del proyector

Puede crear su certificado de servidor web e importarlo utilizando los menús del proyector y una unidad flash USB.

Nota: También puede registrar certificados digitales desde su navegador web. Solo registre el certificado una vez; de lo contrario, es posible que el certificado no se instale correctamente.

1. Asegure que el archivo del certificado digital sea compatible con el registro del proyector y que esté guardado en el directorio raíz de la unidad flash USB.
2. Pulse el botón **Menu** del proyector o del control remoto.

3. Seleccione **Red > Configuración de red > Control del proyector > HTTP Seguro > On**.

Nota: Si la Contraseña Remote y la Contraseña Acc. Web no han sido configuradas, verá una pantalla indicándole que las configure. Introduzca contraseñas de hasta 32 caracteres. Estas contraseñas se utilizan para acceder al proyector a través de una red y no necesita ingresarlas para acceder al menú Configuración de red después de configurarlas.

4. Seleccione el ajuste **Certificado servidor web** y pulse el botón **↵ Enter**.
5. Seleccione **Guardar** y pulse el botón **↵ Enter**.
6. Siga las instrucciones que aparecen en pantalla para conectar una unidad flash USB al puerto **USB-A** del proyector.
7. Pulse el botón **↵ Enter** para mostrar la lista de certificados.
8. Seleccione el certificado CA que desea importar de la lista que aparece en pantalla.
Aparece un mensaje indicándole que introduzca la contraseña para el certificado.
9. Introduzca la contraseña y pulse el botón **↵ Enter**.

El certificado se importa y aparece un mensaje de finalización.

Tema principal: [Registro de un certificado digital en el proyector](#)

Referencias relacionadas

[Ajustes de red: menú Red](#)

Tareas relacionadas

[Registro de certificados digitales desde un navegador web](#)

Registro de certificados digitales desde un navegador web

Puede registrar los certificados digitales en el proyector para realizar una autenticación LAN inalámbrica.

Nota: También puede registrar los certificados digitales en el menú Red del proyector. Sin embargo, solo registre el certificado una vez; de lo contrario, es posible que el certificado no se instale correctamente.

1. Asegure que el archivo del certificado digital sea compatible con el registro del proyector.
2. Compruebe que el proyector esté encendido.
3. Inicie su navegador web en una computadora o un dispositivo conectado a la red.

4. Escriba la dirección IP del proyector en el campo de dirección del navegador y pulse la tecla **Enter** de la computadora.
Verá la pantalla Epson Web Control y un mensaje indicando que ingrese un nombre de usuario y la contraseña.
5. Seleccione **Avanzado** e ingrese la siguiente información utilizando letras mayúsculas o minúsculas, exactamente como aparecen a continuación:
 - Para el nombre de usuario, introduzca **EPSONWEB**. (No puede cambiar el nombre de usuario).
 - Para la contraseña, introduzca la Contraseña Acc. Web. (Puede cambiar la Contraseña Acc. Web. utilizando el menú **Configuración de red** del proyector).
6. Debajo de **Red**, seleccione **Certificado**.

Nota: Es posible que tenga que seleccionar el icono del menú ☰ para encontrar el menú **Red**, dependiendo de su dispositivo.

Verá una pantalla como esta:

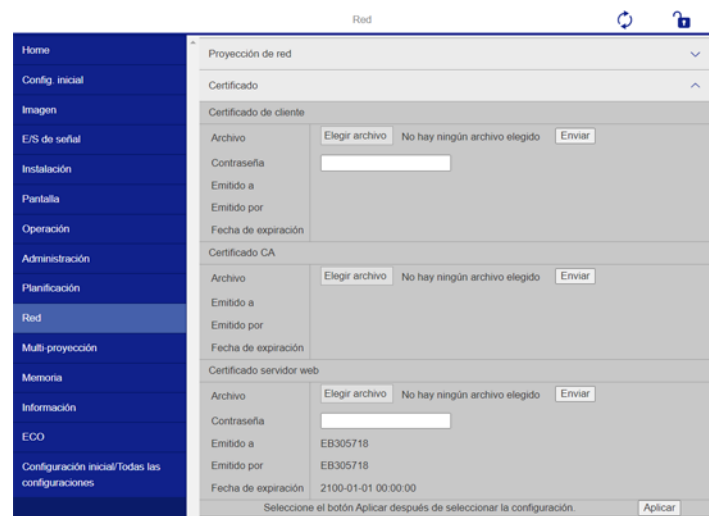

Red

Proyección de red

Certificado

Certificado de cliente

Archivo No hay ningún archivo elegido

Contraseña

Emitido a

Emitido por

Fecha de expiración

Certificado CA

Archivo No hay ningún archivo elegido

Emitido a

Emitido por

Fecha de expiración

Certificado servidor web

Archivo No hay ningún archivo elegido

Contraseña

Emitido a EB305718

Emitido por EB305718

Fecha de expiración 2100-01-01 00:00:00

Seleccione el botón Aplicar después de seleccionar la configuración.

7. Haga clic en el botón **Archivo**, seleccione el archivo del certificado y haga clic en **Abrir**.

Nota: El nombre del botón puede variar según el navegador que está utilizando.

8. Ingrese una contraseña en el campo **Contraseña** y haga clic en **Enviar**.
9. Cuando termine de registrar el certificado, haga clic en **Aplicar** para finalizar sus cambios y concluir el registro.

Tema principal: [Registro de un certificado digital en el proyector](#)

Referencias relacionadas

[Ajustes de red: menú Red](#)

Tipos de certificados digitales

Puede registrar estos tipos de certificados digitales.

Certificado de cliente (PEAP-TLS/EAP-TLS)

Especificación	Descripción
Formato	PKCS#12
Extensión	PFX, P12
Cifrado	RSA
Hashes	MD5/SHA-1/SHA-256/SHA-384/SHA-512
Longitud de clave	512/1024/2048/4096 bits
Contraseña	Hasta 64 caracteres alfanuméricos; requerida

Certificado CA (PEAP/PEAP-TLS/EAP-TLS/EAP-FAST)

Especificación	Descripción
Formato	X509v3
Extensión	DER/CER/PEM
Cifrado	RSA
Hashes	MD5/SHA-1/SHA-256/SHA-384/SHA-512
Longitud de clave	512/1024/2048/4096 bits
Codificación	BASE64/Binario

Certificado de servidor Web (HTTP seguro)

Especificación	Descripción
Formato	PKCS#12
Extensión	PFX, P12
Cifrado	RSA
Hashes	MD5/SHA-1/SHA-256/SHA-384/SHA-512
Longitud de clave	512/1024/2048/4096 bits
Nombre común	Nombre del host de red
Organización	Opcional
Contraseña	Hasta 64 caracteres alfanuméricos; requerida

Tema principal: [Registro de un certificado digital en el proyector](#)

Definiciones del canal Art-Net

Art-Net es un protocolo de comunicación Ethernet basado en el protocolo TCP/IP. Puede controlar el proyector utilizando un controlador DMX o un sistema de aplicaciones (EB-L210W/EB-L260F).

La siguiente tabla explica las definiciones de canal utilizadas para controlar el proyector en Art-Net.

Canal/función	Operación	Parámetros	Descripción
1 Ajuste de la luz (atenuación)	0% a 100%	0 a 255 (el valor predeterminado es 0)	Ajusta la luminosidad de la imagen.
2 Control del obturador	Obturador abierto No operativo Obturador cerrado	0 a 63 (el valor predeterminado es 128) 64 a 191 192 a 255	Activa/desactiva la función Pausa A/V.

Canal/función	Operación	Parámetros	Descripción
3 Cambiar fuente	No operativo	0 a 7 (el valor predeterminado es 0)	Cambia a la fuente especificada.
	HDMI1	8 a 15	
	HDMI2	16 a 23	
	No operativo	24 a 31	
	No operativo (DVI-D)	32 a 39	
	No operativo (Display Port)	40 a 47	
	No operativo (SDI)	48 a 55	
	Ordenador1	56 a 63	
	Ordenador2	64 a 71	
	No operativo (BNC)	72 a 79	
	LAN	80 a 87	
	Screen Mirroring1	88 a 95	
	Screen Mirroring2	96 a 103	
	USB Display	104 a 111	
	USB	112 a 119	
	Foco	120 a 127	
	Video	128 a 135	
No operativo	136 a 255		

Canal/función	Operación	Parámetros	Descripción
10 Reproducción de contenido	No operativo	0 a 3 (el valor predeterminado es 0)	Reproduce la lista de reproducción especificada.
	Lista de reproducción 1	4 a 7	
	Lista de reproducción 2	8 a 11	
	Lista de reproducción 3	12 a 15	
	Lista de reproducción 4	16 a 19	
	Lista de reproducción 5	20 a 23	
	Lista de reproducción 6	24 a 27	
	Lista de reproducción 7	28 a 31	
	Lista de reproducción 8	32 a 35	
	Lista de reproducción 9	36 a 39	
	Lista de reproducción 10	40 a 43	
	Lista de reproducción 11	44 a 47	
	Lista de reproducción 12	48 a 51	
	Lista de reproducción 13	52 a 55	
	Lista de reproducción 14	56 a 59	
Lista de reproducción 15	60 a 63		

Canal/función	Operación	Parámetros	Descripción
10 Reproducción de contenido	Lista de reproducción 16	64 a 67	
	Lista de reproducción 17	68 a 71	
	Lista de reproducción 18	72 a 75	
	Lista de reproducción 19	76 a 79	
	Lista de reproducción 20	80 a 83	
	Lista de reproducción 21	84 a 87	
	Lista de reproducción 22	88 a 91	
	Lista de reproducción 23	92 a 95	
	Lista de reproducción 24	96 a 99	
	Lista de reproducción 25	100 a 103	
	Lista de reproducción 26	104 a 107	
	Lista de reproducción 27	108 a 111	
	Lista de reproducción 28	112 a 115	
	Lista de reproducción 29	116 a 119	
	Lista de reproducción 30	120 a 123	
	Lista de reproducción 31	124 a 127	
	Lista de reproducción 32	128 a 131	
	Lista de reproducción 33	132 a 135	
	Lista de reproducción 34	136 a 139	
	Lista de reproducción 35	140 a 143	
Lista de reproducción 36	144 a 147		
Lista de reproducción 37	148 a 151		
Lista de reproducción 38	152 a 155		
Lista de reproducción 39	156 a 159		
Lista de reproducción 40	160 a 163		

Canal/función	Operación	Parámetros	Descripción
10 Reproducción de contenido	Lista de reproducción 41	164 a 167	
	Lista de reproducción 42	168 a 171	
	Lista de reproducción 43	172 a 175	
	Lista de reproducción 44	176 a 179	
	Lista de reproducción 45	180 a 183	
	Lista de reproducción 46	184 a 187	
	Lista de reproducción 47	188 a 191	
	Lista de reproducción 48	192 a 195	
	Lista de reproducción 49	196 a 199	
	Lista de reproducción 50	200 a 203	
	No operativo	204 a 255	
11 Control de alimentación	Apagar	0 a 63 (el valor predeterminado es 128)	Enciende o apaga el proyector.
	No operativo	64 a 191	
	Encender	192 a 255	
13 Bloqueo	No se puede controlar	0 a 127 (el valor predeterminado es 0)	Activa/desactiva las operaciones de Art-Net.
	Se puede controlar	128 a 255	

Nota: Si está controlando el proyector mediante el protocolo Art-Net y está utilizando el control remoto para operar el proyector, los ajustes realizados por el controlador DMX o el software de aplicación pueden ser diferentes del estado actual del proyector. Si desea aplicar todos los controles del canal al proyector, configure el Canal 13 en **No se puede controlar**, luego configúrelo nuevamente en **Se puede controlar**.

Tema principal: [Uso del proyector en una red](#)

Configuración de API web

Puede configurar una interfaz de programación de aplicaciones web (Web API, por sus siglas en inglés) desde el menú del proyector y operar el proyector utilizando una API web.

Nota: Puede autenticar las comunicaciones de API web con la autenticación API (autenticación de acceso con resumen). El nombre de usuario para la autenticación API es **EPSONWEB**; utilice la contraseña establecida para **Contraseña Acc. Web**.

1. Encienda el proyector, según sea necesario.
2. Pulse el botón **Menu** del proyector o del control remoto.
3. Seleccione el menú **Red** y pulse el botón **Enter**.
4. Seleccione **Configuración de red > Control del proyector**.

Nota: Si la Contraseña Remote y la Contraseña Acc. Web no han sido configuradas, verá una pantalla indicándole que las configure. Introduzca contraseñas de hasta 32 caracteres. Estas contraseñas se utilizan para acceder al proyector a través de una red y no necesita ingresarlas para acceder al menú Configuración de red después de configurarlas.

5. Seleccione **Ajustes de Web API** y luego configure el ajuste **Web API** en **On**.

Tema principal: [Uso del proyector en una red](#)

Uso de las funciones básicas del proyector

Siga las instrucciones de las siguientes secciones para usar las funciones básicas del proyector.

[Encendido del proyector](#)

[Apagado del proyector](#)

[Selección del idioma de los menús del proyector](#)

[Configuración de la fecha y la hora](#)

[Ajuste de la altura de la imagen](#)

[Forma de la imagen](#)

[Reajuste del tamaño de la imagen con el anillo de zoom](#)

[Ajuste del tipo de pantalla](#)

[Ajuste de la posición de la imagen con Posición pantalla](#)

[Proyección de un patrón de prueba](#)

[Enfoque de la imagen con el anillo de enfoque](#)

[Operación del control remoto](#)

[Selección de una fuente de imagen](#)

[Modos de proyección](#)

[Relación de aspecto de la imagen](#)

[Modo de color](#)

[Ajuste del matiz, la saturación y el brillo](#)

[Ajuste de la gamma](#)

[Ajuste de la resolución de la imagen](#)

[Ajuste del nivel de brillo del proyector](#)

[Activación del ajuste Contraste dinámico](#)

[Control del volumen con los botones de volumen](#)

[Selección de un ajuste de Inicio rápido](#)

[Proyección de una presentación PC Free](#)

[Proyección de contenido en modo de reproducción \(EB-L260F/EB-L265F\)](#)

Encendido del proyector

Encienda el proyector antes de encender la computadora o el equipo de video que desea usar.

Nota: Cuando enciende el proyector por primera vez, verá el asistente de configuración inicial. Utilice los botones de flecha y **↵ Enter** del panel de control o del control remoto para seguir las instrucciones que aparecen en pantalla.

1. Abra la tapa de la lente del proyector.

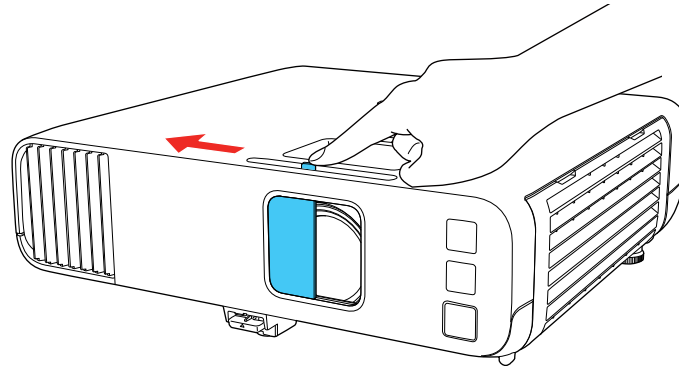

2. Conecte el cable de alimentación al puerto de entrada de CA del proyector.

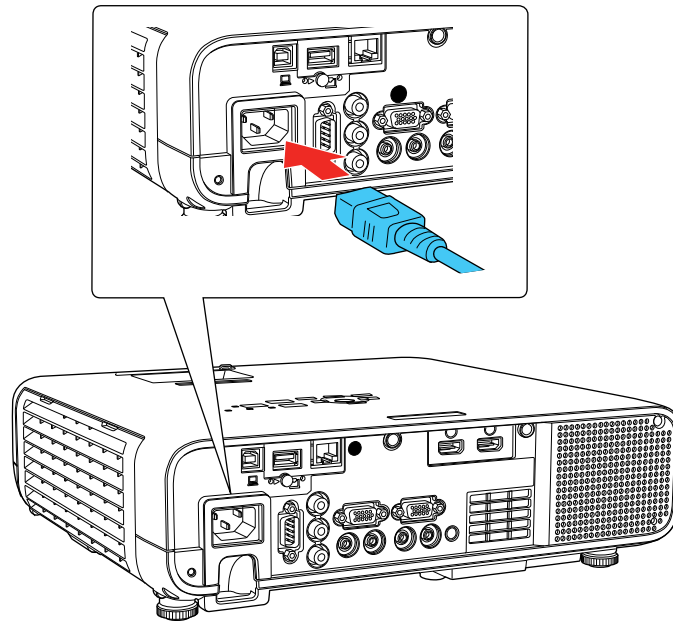

3. Conecte el otro extremo del cable de alimentación a una toma de corriente.

El indicador de encendido del proyector se ilumina de color azul. Esto indica que el proyector está recibiendo corriente.

Nota: Si la función **Direct Power On** está activada, el proyector se enciende al momento de conectarlo. Si activa el ajuste **Encendido automático** en el menú Operación del proyector, el proyector se enciende cuando detecta una señal o conexión de cable desde el puerto seleccionado.

4. Pulse el botón de encendido del proyector o del control remoto para encender el proyector.

El proyector emite un pitido y el indicador Status parpadea de color azul mientras se calienta el aparato. Después de 30 segundos, el indicador Status deja de parpadear y se ilumina de color azul.

Nota: Cuando el ajuste **Inicio rápido** está activado en el menú Operación del proyector, el proyector estará listo para ser utilizado en pocos segundos la próxima vez que pulsa el botón de encendido.

Advertencia: No mire directamente a la lente del proyector cuando el láser esté encendido. Esto podría lastimarle la vista y es especialmente peligroso para los niños y las mascotas. Si va a utilizar el control remoto para encender el proyector, confirme primero que no haya nadie mirando directamente a la lente o parado en frente del proyector antes de encenderlo.

Precaución: Asegure que no haya objetos bloqueando la luz de la lente del proyector. Objetos bloqueando la lente por un periodo de tiempo extendido se pueden derretir y la luz reflejada en la lente puede causar que el proyector deje de funcionar.

Si no ve una imagen proyectada de inmediato, pruebe lo siguiente:

- Compruebe que la tapa de la lente esté completamente abierta.
- Encienda la computadora o el dispositivo de video conectado al producto.
- Introduzca un DVD u otro medio de video y pulse el botón de reproducción, si es necesario.
- Pulse el botón **Source Search** del proyector o del control remoto para detectar la fuente de video.

Nota: Si el ajuste **Búsq. aut. de fuente** del menú Operación está activado, el proyector automáticamente detecta la señal de entrada cuando lo enciende.

- Cambie la salida de la pantalla de la computadora cuando esté usando una computadora portátil.
- Pulse el botón para la fuente de video en el control remoto.

- Si aparece la pantalla de inicio del proyector, seleccione la fuente que desea proyectar.

[Uso de la pantalla de inicio](#)

Tema principal: [Uso de las funciones básicas del proyector](#)

Referencias relacionadas

[Ajustes de funciones - menú Operación](#)

[Estado de los indicadores del proyector](#)

Uso de la pantalla de inicio

Puede seleccionar las fuentes de entrada y otras opciones usadas con frecuencia desde la pantalla de inicio del proyector.

1. Para mostrar la pantalla de inicio, haga lo siguiente:
 - Pulse el botón **Home** del panel de control o del control remoto.
 - Encienda el proyector con el ajuste **Ver pant. Inicio aut.** activado.
 - Encienda el proyector cuando no esté recibiendo ninguna señal de la fuente de entrada seleccionada.
2. Pulse los botones de flecha del control remoto o del panel de control para navegar la pantalla y pulse el botón **↵ Enter** para seleccionar una opción.

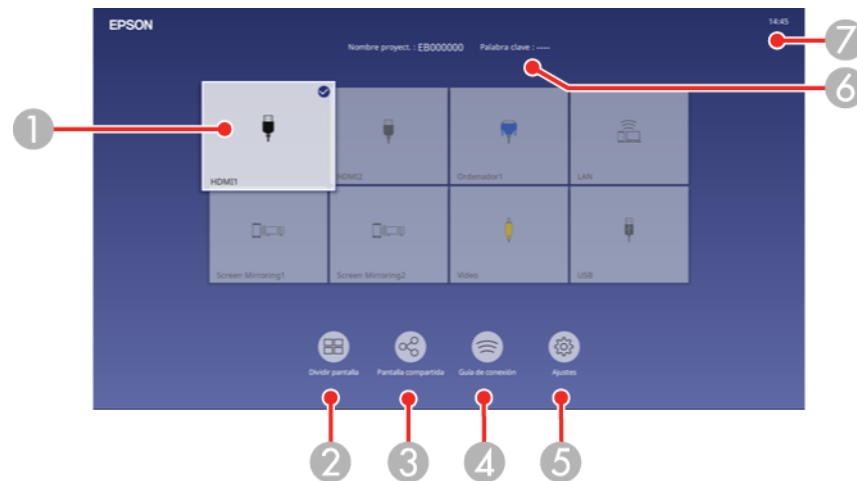

- 1 Permite seleccionar la fuente que desea proyectar
Aparece una marca de verificación en la esquina derecha superior de la fuente de entrada actual. Para la mayoría de las fuentes, aparece una previsualización de la imagen de entrada como una miniatura.
- 2 Proyecta imágenes desde dos o cuatro fuentes de entrada de forma simultánea en formato de cuadrícula
- 3 Envía imágenes o muestra imágenes de otros proyectores conectados a la misma red
- 4 Muestra la Guía de conexión
Puede ver los pasos para diferentes métodos de conexión inalámbrica dependiendo de los dispositivos que está utilizando, tales como teléfonos inteligentes o computadoras.
- 5 Le permite seleccionar los siguientes ajustes comunes de proyectores (estos ajustes pueden variar dependiendo de los otros ajustes seleccionados):
 - **Modo de color**
 - **Nivel brillo**
 - **Volumen**
 - **E-Zoom**
 - **Correc. geométrica (H/V-Keystone y Quick Corner** están disponibles)
 - **Aspecto**
- 6 Muestra el nombre del proyector y la palabra clave del proyector
- 7 Muestra la hora actual

Nota: La pantalla de inicio del proyector se cierra después de 10 minutos de inactividad.

Tema principal: [Encendido del proyector](#)

Apagado del proyector

Antes de apagar el proyector, apague la computadora conectada a él, de modo que pueda ver la pantalla de la computadora mientras se esté apagando.

Nota: Para prolongar la vida útil del proyector, apáguelo cuando no lo esté usando. La vida útil del láser puede variar dependiendo del modo seleccionado, las condiciones ambientales y el uso que se le dé al producto. La luminosidad disminuye con el tiempo.

Nota: Debido a que el proyector admite la función de apagado directo, se puede apagar directamente utilizando un interruptor.

1. Pulse el botón de encendido del proyector o del control remoto.
El proyector muestra la pantalla de confirmación de apagado.

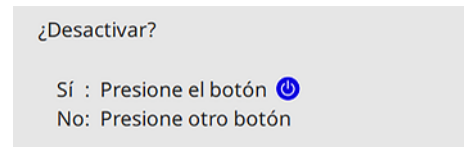

2. Pulse el botón de encendido otra vez. (Para dejarlo encendido, pulse cualquier otro botón).
El proyector emite dos pitidos, el láser se apaga y el indicador Status se apaga.

Nota: Con la tecnología Instant Off de Epson, no es necesario esperar a que el proyector se enfríe, de modo que puede empacarlo de inmediato para transportarlo (si es necesario).

Nota: Si el ajuste **Calib. fuente de luz** está configurado en **Ejecutar periódicam.** en el menú Administración del proyector, la calibración de la fuente de luz se inicia automáticamente si apaga el proyector y aplican las siguientes condiciones (EB-L260F/EB-L265F):

- Han pasado 100 horas desde la última calibración de la fuente de luz.
- Ha utilizado el proyector de forma continua durante por lo menos 20 minutos.

3. Para transportar o guardar el proyector, asegure que el indicador de encendido esté iluminado de color azul, pero no parpadeando, y que el indicador Status esté apagado, luego desconecte el cable de alimentación.

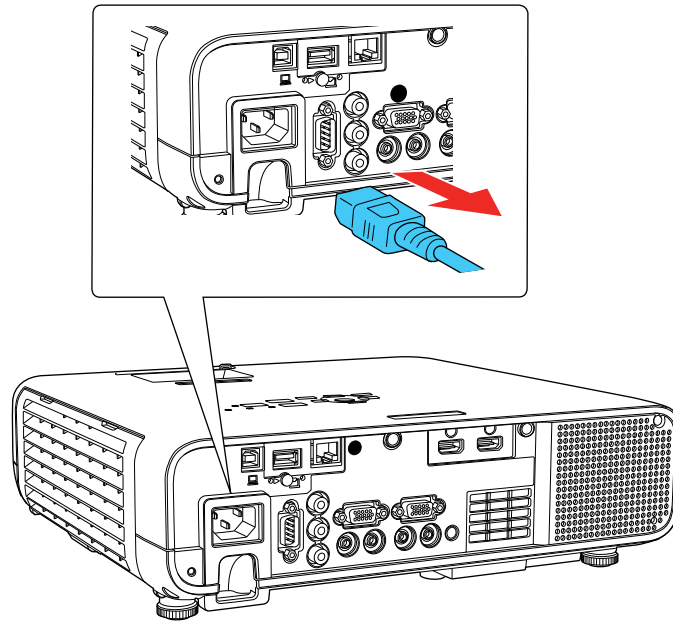

Precaución: Para no dañar el proyector o el láser, nunca desconecte el cable de alimentación cuando el indicador Status esté encendido o parpadeando.

4. Cierre la tapa de la lente del proyector.

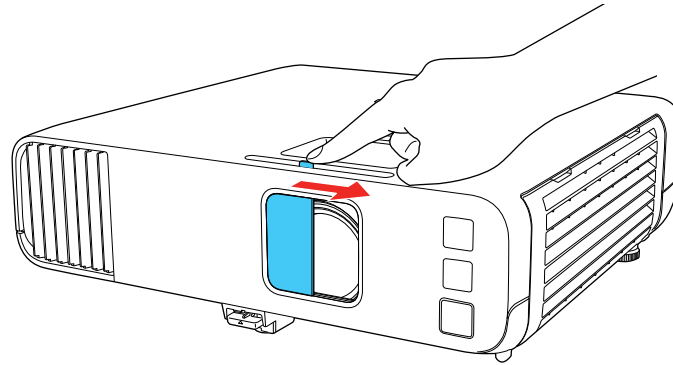

Tema principal: [Uso de las funciones básicas del proyector](#)

Referencias relacionadas

[Ajustes de administración - menú Administración](#)

[Estado de los indicadores del proyector](#)

Selección del idioma de los menús del proyector

Si desea ver los menús y los mensajes del proyector en otro idioma, puede cambiar el ajuste Idioma.

1. Encienda el proyector.
2. Pulse el botón **Menu**.

3. Seleccione el menú **Administración** y pulse el botón **↵ Enter**.

Elementos utilizados fr...	Administración	
Imagen	Botón de usuario	Modo luz
E/S de señal	Logotipo del usuario	
Instalación	Patrón de usuario	
Pantalla	Bloqueo funcionam.	Off
Operación	Uniformidad de color	
Administración	Modo Actualizar	
Red	Calib. fuente de luz	
Multi-proyección	Fecha y Hora	
ECO	Ajustes planificación	
Configuración inicial/To...	Alim LAN inalámbrica	
	Diag. de LAN inalám.	1
	Dest. guardar regis.	USB y memoria interna
	Rango ajustes lote	
	Idioma 🌐	Español
	Información	
	Mostrar registros	
	Restablecer configuración de...	
	Red	

4. Seleccione el ajuste **Idioma** y pulse el botón **↵ Enter**.
5. Seleccione el idioma que desea usar y pulse el botón **↵ Enter**.
6. Pulse el botón **Menu** o **Esc** para salir del sistema de menús.

Tema principal: [Uso de las funciones básicas del proyector](#)

Configuración de la fecha y la hora

Puede configurar la fecha y la hora del proyector.

1. Pulse el botón **Menu**.
2. Seleccione el menú **Administración** y pulse el botón **↵ Enter**.
3. Seleccione el ajuste **Fecha y Hora** y pulse el botón **↵ Enter**.

Verá una pantalla como esta:

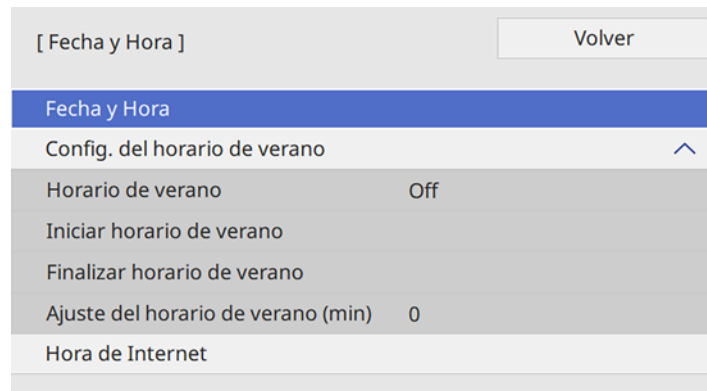

4. Seleccione el ajuste **Fecha y Hora** y pulse el botón **↵ Enter**.
5. Seleccione **Fecha**, pulse el botón **↵ Enter** y utilice el teclado virtual para introducir la fecha de hoy.
6. Seleccione **Hora**, pulse el botón **↵ Enter** y utilice el teclado virtual para introducir la hora actual.
7. Configure los ajustes de **Diferencia horaria (UTC)** para establecer la diferencia horaria del tiempo universal coordinado (UTC, por sus siglas en inglés).

Nota: Si utiliza este ajuste, introduzca el tiempo universal coordinado como el ajuste **Hora** en vez de su hora local.

8. Cuando termine, seleccione **Validar** y pulse el botón **↵ Enter**.
9. Para activar el horario de verano, seleccione el ajuste **Horario de verano** y configúrelo en **On**. Luego, seleccione los ajustes.
10. Cuando termine, seleccione **Validar** y pulse el botón **↵ Enter**.
11. Para actualizar la hora automáticamente a través de un servidor de hora de Internet, seleccione el ajuste **Hora de Internet** y configure el ajuste **Use Internet Time** en **On**.
12. Seleccione **Servidor de la hora de Internet** y pulse el botón **↵ Enter**.
13. Introduzca la dirección IP del servidor de la hora de Internet que desea utilizar y seleccione **Aceptar**.
14. Seleccione **Validar** y pulse el botón **↵ Enter**.
15. Pulse el botón **Menu** o **Esc** para salir del sistema de menús.

Ajuste de la altura de la imagen

Si proyecta desde una mesa u otra superficie plana y la imagen es demasiado alta o baja, puede ajustar la altura de la imagen con las patas ajustables del proyector.

Nota: Cuánto más inclina el proyector, más difícil será enfocar la imagen proyectada. Coloque el proyector de tal manera que solo lo tiene que inclinar en pequeños ángulos.

1. Encienda el proyector y proyecte una imagen.
2. Para ajustar la pata delantera, presione el mecanismo de traba de la pata y levante la parte delantera del proyector.

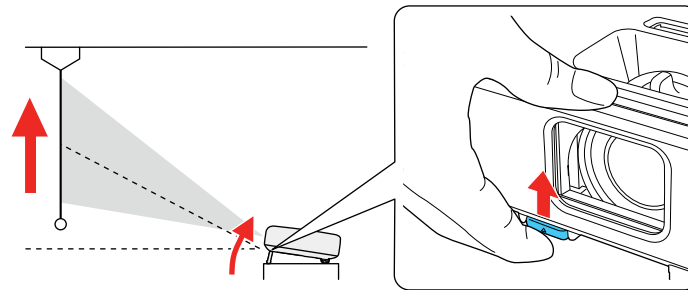

La pata se extiende.

3. Suelte el mecanismo para bloquear la pata.
4. Si la imagen está inclinada, gire las patas traseras para ajustar su altura.

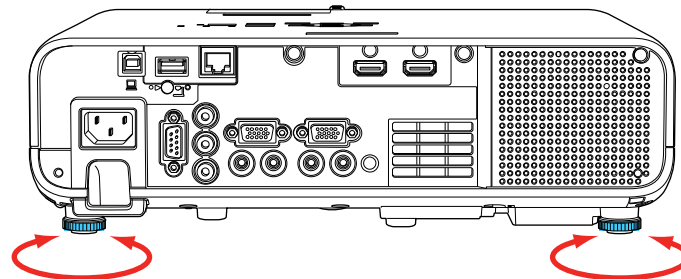

Si la imagen proyectada no es perfectamente rectangular, ajuste la forma de la imagen.

Tema principal: [Uso de las funciones básicas del proyector](#)

Tareas relacionadas

[Encendido del proyector](#)

Forma de la imagen

Puede proyectar una imagen uniformemente rectangular si coloca el proyector directamente enfrente del centro de la pantalla y lo mantiene nivelado. Si coloca el proyector en un ángulo hacia la pantalla, inclinado hacia arriba o hacia abajo, o a un lado, es posible que necesite corregir la forma de la imagen para obtener la mejor calidad de visualización. Después de corregir la forma, la imagen aparece un poco más pequeña.

Para obtener imágenes de calidad superior, ajuste la posición del proyector para conseguir el tamaño y la forma de la imagen correctos. Después de corregir la posición del proyector, puede usar los ajustes en esta sección para corregir la forma de la imagen. No puede corregir la forma de una imagen utilizando varios métodos de corrección al mismo tiempo.

[Corrección de la forma de la imagen con el control deslizante de corrección trapezoidal horizontal](#)

[Corrección de la forma de la imagen con los botones de corrección trapezoidal](#)

[Corrección de la forma de la imagen con Quick Corner](#)

[Corrección de la forma de la imagen con Corrección arco](#)

[Corrección de la forma de la imagen con Corrección punto](#)

Tema principal: [Uso de las funciones básicas del proyector](#)

Corrección de la forma de la imagen con el control deslizante de corrección trapezoidal horizontal

Puede utilizar el control deslizante de corrección trapezoidal horizontal del proyector para corregir la forma de una imagen que tiene una forma rectangular irregular, como cuando el proyector es colocado a un lado del área de proyección.

Puede realizar correcciones eficaces cuando el ángulo de proyección está aproximadamente 30° hacia la derecha o hacia la izquierda.

1. Encienda el proyector y proyecte una imagen.
2. Ajuste el control deslizante hasta que la imagen adquiera una forma rectangular uniforme.

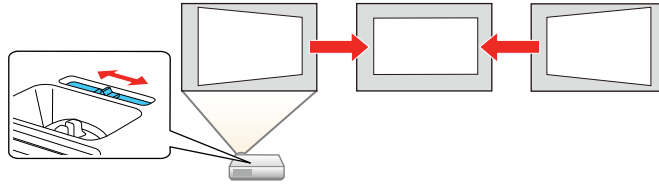

Después de corregir la forma, la imagen aparece un poco más pequeña.

Tema principal: [Forma de la imagen](#)

Tareas relacionadas

[Encendido del proyector](#)

Corrección de la forma de la imagen con los botones de corrección trapezoidal

Puede usar los botones de corrección trapezoidal del proyector para corregir la forma de una imagen que no es perfectamente rectangular en los costados.

Nota: Puede utilizar los botones de corrección trapezoidal para corregir la imagen hasta 30° hacia la izquierda, hacia la derecha, hacia arriba o hacia abajo.

Nota: No puede combinar la corrección trapezoidal con otros métodos de corrección al mismo tiempo.

Nota: Si cambia los ajustes **Tipo de pantalla** o **Posición pantalla**, se restauran los ajustes de imagen.

1. Encienda el proyector y proyecte una imagen.
2. Pulse uno de estos botones de corrección trapezoidal del panel de control para mostrar la pantalla de ajuste Keystone.

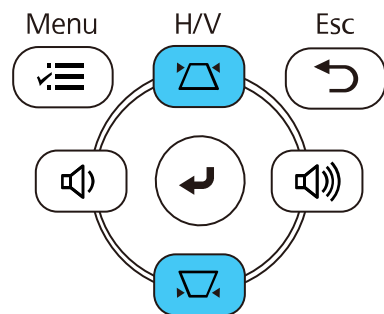

3. Pulse un botón de corrección trapezoidal del panel de control del proyector para ajustar la forma de la imagen.

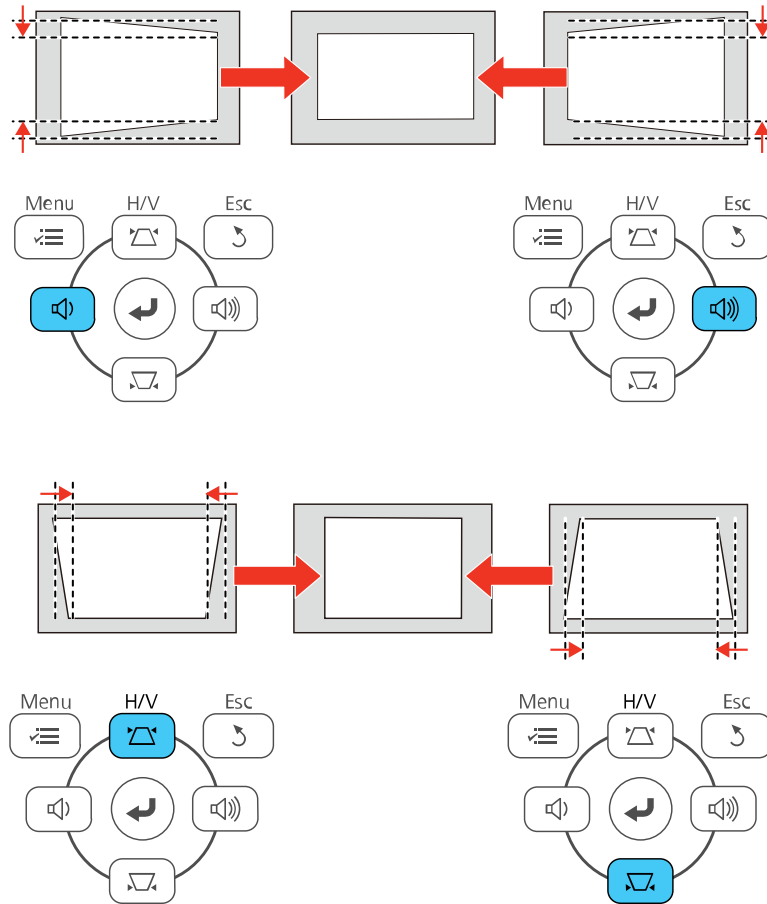

Después de corregir la forma, la imagen aparece un poco más pequeña.

Nota: Si el proyector está instalado fuera de su alcance, también puede corregir la forma de la imagen con el control remoto utilizando los ajustes **H/V-Keystone** en los menús del proyector.

Tema principal: [Forma de la imagen](#)

Referencias relacionadas

[Ajustes de instalación - menú Instalación](#)

Tareas relacionadas

[Encendido del proyector](#)

Corrección de la forma de la imagen con Quick Corner

Puede usar el ajuste Quick Corner del proyector para corregir la forma y el tamaño de una imagen disporejamente rectangular.

Nota: Para producir la mejor calidad de imagen posible, ajuste la posición del proyector para corregir la forma de la imagen. Si esto no es posible, use el ajuste Quick Corner para corregir la forma de la imagen.

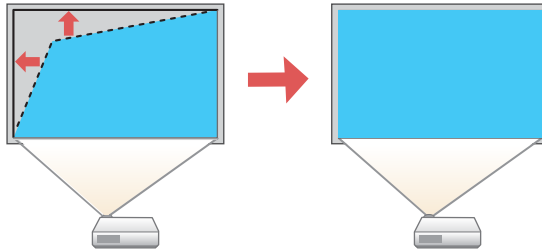

Nota: Si cambia los ajustes **Tipo de pantalla** o **Posición pantalla**, se restauran los ajustes de imagen.

1. Encienda el proyector y proyecte una imagen.
2. Pulse el botón **Menu**.

3. Seleccione el menú **Instalación** y pulse el botón **↵ Enter**.

Elementos utilizados fr...	Instalación
Imagen	Instalación fija Off
E/S de señal	Patrón de prueba
Instalación	Proyección Frontal/Techo
Pantalla	Correc. geométrica Corrección punto
Operación	Zoom digital
Administración	Receptor Remoto Off
Red	Tipo de pantalla 16:9
Multi-proyección	Modo alta altitud Off
ECO	Restablecer configuración de...
Configuración inicial/T...	Pantalla
	Presentación patrón
	Tipo de patrón
	Pantalla sin señal Azul
	Pantalla de inicio On
	Ver pant. Inicio aut. On
	Ordenar miniaturas de origen On
	Mensajes On

4. Seleccione el ajuste **Correc. geométrica** y pulse el botón **↵ Enter**.
5. Seleccione el ajuste **Quick Corner** y pulse el botón **↵ Enter**.

Nota: Es posible que vea un mensaje de confirmación. Seleccione **Sí** y pulse el botón **↵ Enter** otra vez.

Verá la pantalla de ajuste Quick Corner:

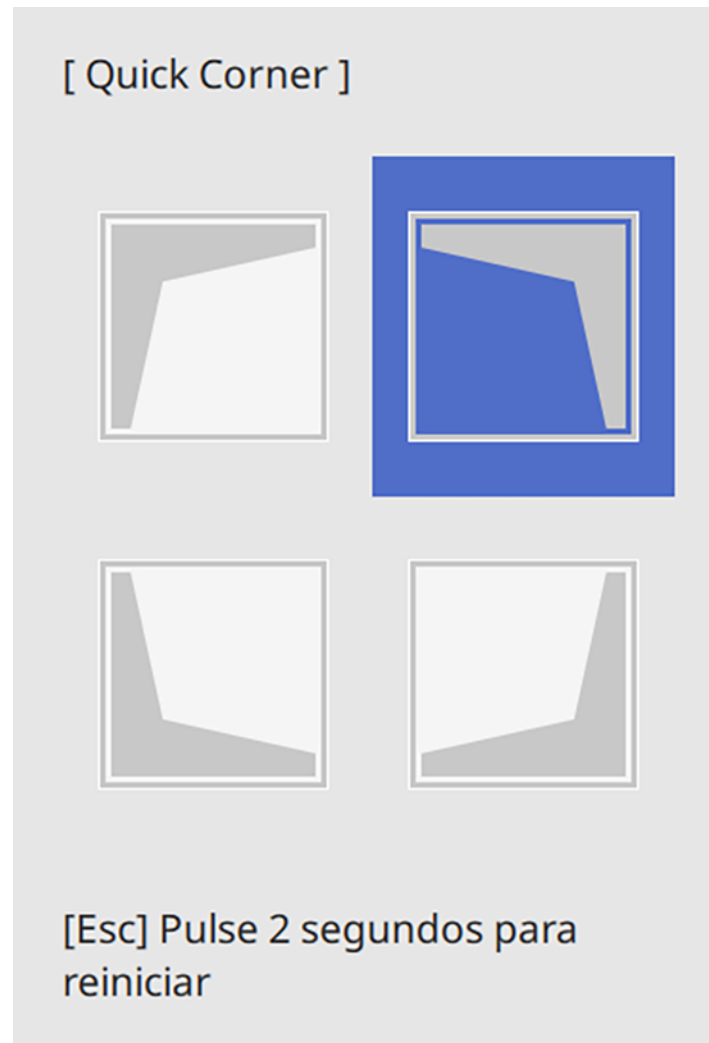

6. Use los botones de flecha del proyector o del control remoto para seleccionar la esquina de la imagen que desea ajustar. Luego, pulse el botón **↵ Enter**.

Nota: Para restaurar los cambios realizados, pulse y mantenga presionado el botón **Esc** durante por lo menos 2 segundos para mostrar una pantalla de reinicio. Luego, seleccione **Sí**.

7. Pulse los botones de flecha para ajustar la forma de la imagen, según sea necesario. Pulse el botón **↵ Enter** para regresar a la pantalla de selección del área.
8. Cuando termine, pulse el botón **Esc**.

El ajuste **Correc. geométrica** del menú Instalación del proyector ahora está configurado en **Quick Corner**. Si pulsa los botones de corrección trapezoidal del panel de control, aparece la pantalla de selección del área.

Tema principal: [Forma de la imagen](#)

Referencias relacionadas

[Ajustes de instalación - menú Instalación](#)

Tareas relacionadas

[Encendido del proyector](#)

Corrección de la forma de la imagen con Corrección arco

Puede usar el ajuste Corrección arco del proyector para ajustar la curva o el arco de los lados de la imagen.

Nota: Si cambia los ajustes **Tipo de pantalla** o **Posición pantalla**, se restauran los ajustes de imagen.

1. Encienda el proyector y proyecte una imagen.
2. Pulse el botón **Menu**.
3. Seleccione el menú **Instalación** y pulse el botón **↵ Enter**.

Elementos utilizados fr...	Instalación
Imagen	Instalación fija Off
E/S de señal	Patrón de prueba
Instalación	Proyección Frontal/Techo
Pantalla	Correc. geométrica Corrección punto
Operación	Zoom digital
Administración	Receptor Remoto Off
Red	Tipo de pantalla 16:9
Multi-proyección	Modo alta altitud Off
ECO	Restablecer configuración de...
Configuración inicial/T...	Pantalla
	Presentación patrón
	Tipo de patrón
	Pantalla sin señal Azul
	Pantalla de inicio On
	Ver pant. Inicio aut. On
	Ordenar miniaturas de origen On
	Mensajes On

4. Seleccione el ajuste **Correc. geométrica** y pulse el botón **↵ Enter**.
5. Seleccione el ajuste **Corrección arco** y pulse el botón **↵ Enter**. Luego, seleccione el ajuste **Corrección arco** y pulse el botón **↵ Enter** una vez más.

Verá la pantalla de ajuste Corrección arco:

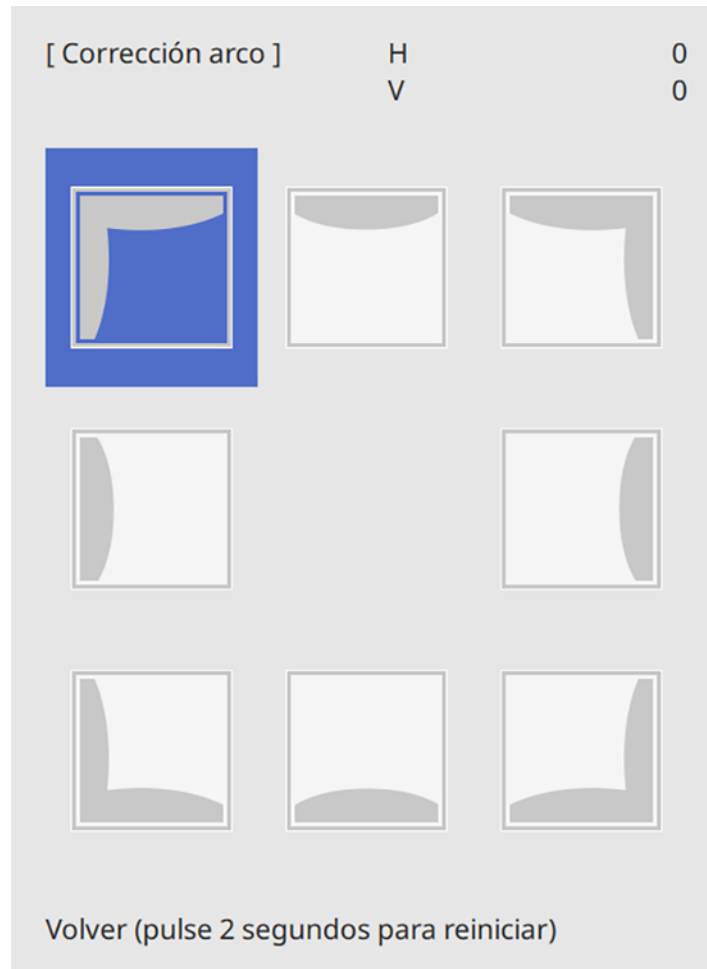

Nota: Para restaurar los cambios realizados, pulse el botón **Esc** durante por lo menos 2 segundos para mostrar una pantalla de reinicio, luego seleccione **Sí**.

6. Use los botones de flecha del proyector o del control remoto para seleccionar la esquina o el lado de la imagen que desee ajustar. Luego, pulse el botón **↵ Enter**.
7. Pulse los botones de flecha para ajustar la forma de la imagen, según sea necesario.

8. Cuando termine, pulse el botón **Esc**.

Tema principal: [Forma de la imagen](#)

Referencias relacionadas

[Ajustes de instalación - menú Instalación](#)

Tareas relacionadas

[Encendido del proyector](#)

Corrección de la forma de la imagen con Corrección punto

Puede utilizar la función Corrección punto del proyector para ajustar la forma de la imagen por medio de puntos en una cuadrícula. Esto es útil para ajustar las áreas superpuestas en múltiples imágenes proyectadas que no se alinean correctamente.

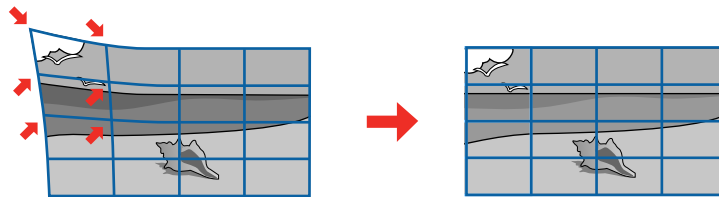

Nota: Si cambia los ajustes **Tipo de pantalla** o **Posición pantalla**, se restauran los ajustes de imagen.

1. Encienda el proyector y proyecte una imagen.
2. Pulse el botón **Menu**.
3. Seleccione **Instalación** > **Correc. geométrica** > **Corrección punto**.

Nota: Si aparece un mensaje de confirmación, seleccione **Sí** y pulse el botón **↵ Enter**.

4. Seleccione el ajuste **Corrección punto** otra vez y pulse el botón **↵ Enter**.

Nota: Para afinar el ajuste, seleccione **Quick Corner** para corregir la forma y el tamaño de la imagen y luego seleccione **Corrección punto** para lograr una mayor precisión.

5. Seleccione el número de líneas que desea mostrar en la cuadrícula y pulse el botón **↵ Enter**. Verá una cuadrícula en la imagen proyectada.

Nota: Si necesita cambiar el color de la cuadrícula, pulse el botón **Esc** y luego seleccione un ajuste **Color patrón** diferente en el menú Corrección punto.

6. Pulse los botones de flecha del proyector o del control remoto para mover hacia el punto en la cuadrícula que desea ajustar. Luego, pulse el botón **↵ Enter**.

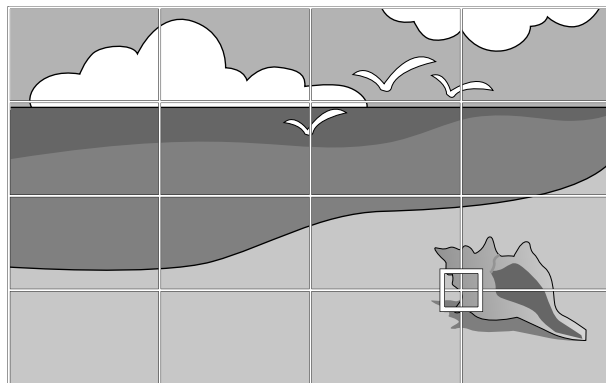

7. Pulse los botones de flecha, según sea necesario, para corregir la forma de la imagen.

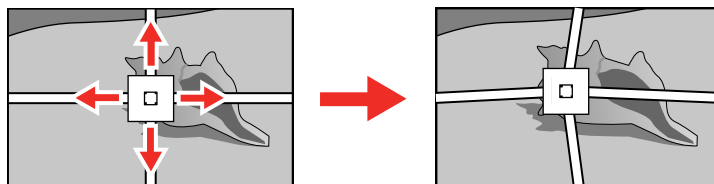

8. Pulse el botón **Esc** para volver a la pantalla anterior y seleccione otro punto para corregir, si es necesario.
9. Cuando termine, pulse el botón **Menu**.

Nota: Si es necesario, puede ajustar los cambios realizados a la imagen utilizando el ajuste **Quick Corner**.

Nota: Para restablecer los ajustes, seleccione **Restablecer** en la pantalla Corrección punto.

Tema principal: [Forma de la imagen](#)

Referencias relacionadas

[Ajustes de instalación - menú Instalación](#)

Tareas relacionadas

[Encendido del proyector](#)

[Corrección de la forma de la imagen con Quick Corner](#)

Reajuste del tamaño de la imagen con el anillo de zoom

Puede cambiar el tamaño de la imagen utilizando el anillo de zoom del proyector.

1. Encienda el proyector y proyecte una imagen.
2. Para agrandar o reducir el tamaño de la imagen, gire el anillo de zoom del proyector.

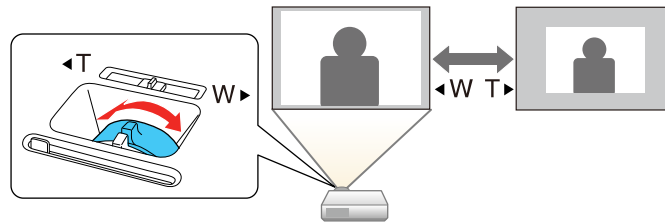

Tema principal: [Uso de las funciones básicas del proyector](#)

Tareas relacionadas

[Encendido del proyector](#)

Ajuste del tipo de pantalla

Puede utilizar el ajuste Tipo de pantalla para hacer coincidir la relación de aspecto de la imagen proyectada con la pantalla que está utilizando.

Nota: Este ajuste no está disponible cuando utiliza la fuente de entrada **USB** o **LAN**.

Nota: Si cambia el ajuste **Tipo de pantalla**, los ajustes **EDID** se configuran automáticamente. Puede cambiar el ajuste **Tipo de pantalla** cuando el ajuste **Reprod. de contenido** está activado (EB-L260F/EB-L265F).

Nota: Algunos ajustes de tipo de pantalla solamente están disponibles en ciertos modelos de proyectores.

1. Encienda el proyector y proyecte una imagen.
2. Pulse el botón **Menu**.
3. Seleccione el menú **Instalación** y pulse el botón **↵ Enter**.
4. Seleccione el ajuste **Tipo de pantalla** y pulse el botón **↵ Enter**.

Verá una pantalla como esta:

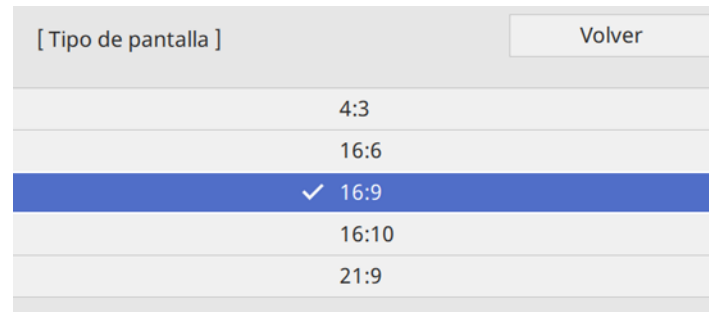

5. Seleccione la relación de aspecto de la pantalla y pulse el botón **↵ Enter**.
6. Pulse el botón **Menu** para salir del menú.
7. Apague el proyector, luego vuelva a encenderlo para activar el ajuste.
8. Ajuste la relación de aspecto para la imagen proyectada, si es necesario.

Tema principal: [Uso de las funciones básicas del proyector](#)

Ajuste de la posición de la imagen con Posición pantalla

Puede ajustar la posición de la imagen si existen márgenes entre el borde de la imagen y el marco de la pantalla proyectada.

Nota: Esta función no está disponible si configura el ajuste **Tipo de pantalla** en la misma relación de aspecto que la resolución nativa del proyector.

1. Encienda el proyector y proyecte una imagen.
2. Pulse el botón **Menu** del panel de control o del control remoto.

3. Seleccione el menú **Instalación** y pulse el botón **↵ Enter**.

Elementos utilizados fr...	Instalación
Imagen	Instalación fija Off
E/S de señal	Patrón de prueba
Instalación	Proyección Frontal/Techo
Pantalla	Correc. geométrica Corrección punto
Operación	Zoom digital
Administración	Receptor Remoto Off
Red	Tipo de pantalla 16:9
Multi-proyección	Modo alta altitud Off
ECO	Restablecer configuración de...
Configuración inicial/T...	Pantalla
	Presentación patrón
	Tipo de patrón
	Pantalla sin señal Azul
	Pantalla de inicio On
	Ver pant. Inicio aut. On
	Ordenar miniaturas de origen On
	Mensajes On

4. Seleccione **Posición pantalla** y pulse el botón **↵ Enter**.
Verá un mensaje de confirmación.
5. Utilice los botones de flecha del control remoto o del proyector para ajustar la posición de la imagen.

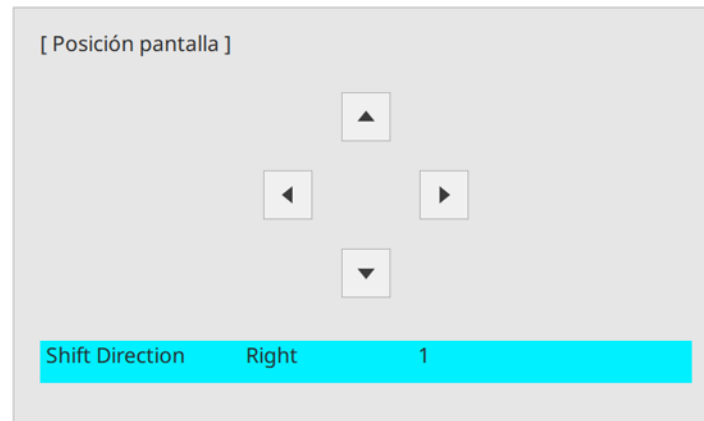

6. Cuando termine, pulse el botón **Menu**.

Tema principal: [Uso de las funciones básicas del proyector](#)

Referencias relacionadas

[Ajustes de instalación - menú Instalación](#)

Tareas relacionadas

[Encendido del proyector](#)

Proyección de un patrón de prueba

Puede mostrar un patrón de prueba para ajustar la imagen proyectada sin conectar una computadora o un dispositivo de video.

Nota: La forma del patrón de prueba se determina por el ajuste **Tipo de pantalla**. Asegúrese de seleccionar el tipo de pantalla correcto antes de realizar ajustes con el patrón de prueba.

Nota: Es posible que algunas opciones de los menús no estén disponibles cuando muestra un patrón de prueba y posiblemente tenga que proyectar desde un dispositivo conectado al proyector para cambiar estos ajustes.

1. Encienda el proyector.
2. Pulse el botón **Menu** del control remoto.

3. Seleccione el menú **Instalación** y pulse el botón **↵ Enter**.

Elementos utilizados fr...	Instalación
Imagen	Instalación fija Off
E/S de señal	Patrón de prueba
Instalación	Proyección Frontal/Techo
Pantalla	Correc. geométrica Corrección punto
Operación	Zoom digital
Administración	Receptor Remoto Off
Red	Tipo de pantalla 16:9
Multi-proyección	Modo alta altitud Off
ECO	Restablecer configuración de...
Configuración inicial/T...	Pantalla
	Presentación patrón
	Tipo de patrón
	Pantalla sin señal Azul
	Pantalla de inicio On
	Ver pant. Inicio aut. On
	Ordenar miniaturas de origen On
	Mensajes On

4. Seleccione el ajuste **Patrón de prueba** y pulse el botón **↵ Enter**.
5. Seleccione el patrón que desea mostrar y pulse el botón **↵ Enter**.
Se muestra un patrón de prueba.
6. Pulse el botón de flecha izquierda o derecha o pulse el botón **Enter** para ver los patrones de prueba disponibles.
7. Ajuste la imagen, según sea necesario.

Nota: Es posible que algunos ajustes no estén disponibles cuando está proyectando un patrón de prueba. Para configurar estos ajustes o ajustar la imagen, proyecte una imagen desde un dispositivo conectado.

8. Pulse el botón **Esc** para eliminar el patrón de prueba.

Tema principal: [Uso de las funciones básicas del proyector](#)

Enfoque de la imagen con el anillo de enfoque

Puede corregir el enfoque usando el anillo de enfoque.

1. Encienda el proyector y proyecte una imagen.
2. Para ajustar el enfoque de la imagen, gire el anillo de enfoque del proyector.

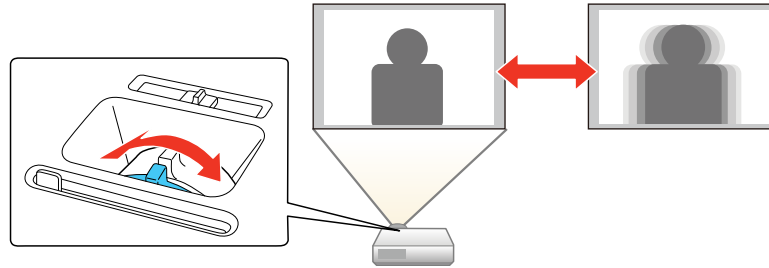

Tema principal: [Uso de las funciones básicas del proyector](#)

Tareas relacionadas

[Encendido del proyector](#)

Operación del control remoto

El control remoto le permite controlar el proyector desde casi cualquier lugar de la habitación, hasta una distancia máxima de 19,7 pies (6 m). Puede apuntarlo hacia la pantalla o la pizarra, o hacia la parte frontal o posterior del proyector.

Apunte el control remoto a los receptores del proyector dentro de los ángulos que se indican a continuación.

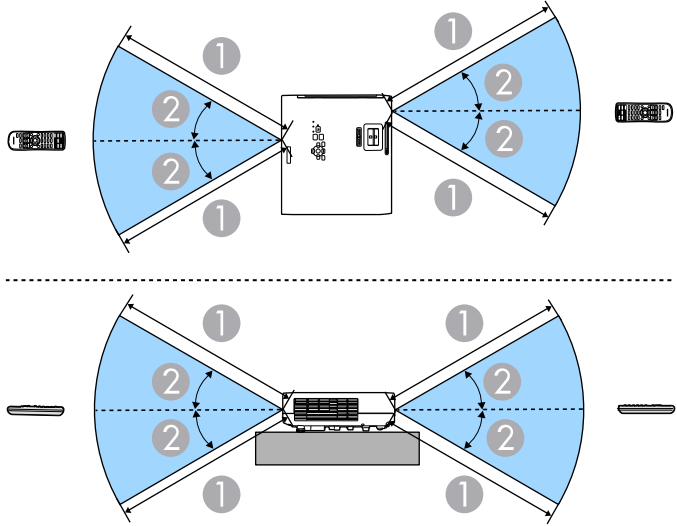

- 1 19,7 pies (6 m)
- 2 30°

Con la cubierta de cables instalada (EB-L260F/EB-L265F):

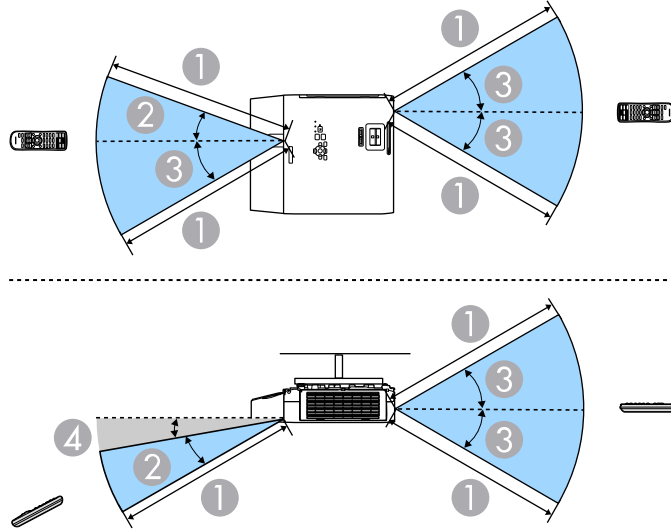

- 1 19,7 pies (6 m)
- 2 20°
- 3 30°
- 4 10°

Nota: No utilice el control remoto donde haya luces fluorescentes brillantes o bajo la luz solar directa, o es posible que el proyector no responda a los comandos. Si no va a usar el control remoto durante un largo periodo, retire las pilas.

Tema principal: [Uso de las funciones básicas del proyector](#)

Selección de una fuente de imagen

Si ha conectado varias fuentes de imagen al proyector, como una computadora y un reproductor de DVD, puede pasar de una fuente de imagen a otra.

Nota: Si activó el ajuste **Búsq. aut. de fuente** en el menú Operación, el proyector automáticamente cambia a otra fuente de imagen detectada si se pierde la señal de la fuente de imagen actual.

1. Asegúrese de que la fuente de imagen conectada que desea usar esté encendida.
2. Para fuentes de imagen de video, introduzca un DVD u otro medio de video y pulse el botón de reproducción, si es necesario.
3. Realice una de las siguientes acciones:
 - Pulse el botón **Source Search** del proyector o del control remoto hasta que vea la imagen de la fuente que desea usar.

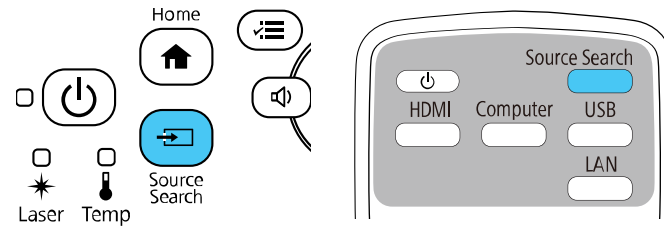

- Pulse el botón del control remoto que corresponde a la fuente que desea usar. Si hay más de un puerto para dicha fuente, pulse el botón nuevamente para desplazarse por las distintas fuentes.

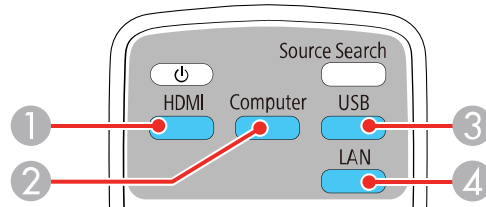

- 1 Fuentes HDMI y Video
- 2 Fuentes del puerto VGA
- 3 Fuentes del puerto USB (pantalla de la computadora o dispositivos externos)
- 4 Fuentes de red y Screen Mirroring

- Pulse el botón  **Home** del control remoto o del proyector y seleccione la fuente de imagen.

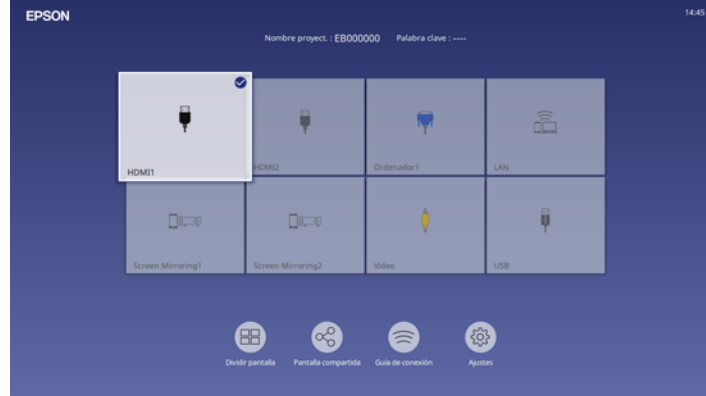

Nota: La pantalla de inicio de su proyector puede tener una apariencia diferente a la que se muestra aquí. Aparece una marca de verificación en la imagen de la fuente de entrada actual. Puede ver una vista previa en miniatura de la mayoría de las fuentes de entrada (excepto la fuente de entrada USB cuando está en modo Reprod. de contenido [EB-L260F/EB-L265F]).

Nota: Si hay más de nueve fuentes de entrada disponibles, la fuente que busca puede aparecer en la siguiente página. Seleccione la flecha derecha para pasar a la siguiente página.

El orden de visualización de las fuentes de entrada cambia. Las fuentes de entrada detectadas aparecen en la esquina izquierda superior. Puede configurar el orden de las fuentes de entrada utilizando el ajuste **Ordenar miniaturas de origen** en el menú Pantalla del proyector.

Tema principal: [Uso de las funciones básicas del proyector](#)

Referencias relacionadas

[Ajustes de funciones - menú Operación](#)

[Ajustes de pantalla - menú Pantalla](#)

Tareas relacionadas

[Uso de la pantalla de inicio](#)

Modos de proyección

Dependiendo de cómo colocó el proyector, es posible que tenga que cambiar el modo de proyección para que las imágenes se proyecten correctamente.

- **Frontal** (ajuste predeterminado) le permite proyectar desde una mesa colocada en frente de la pantalla.
- **Frontal/Techo** invierte la imagen verticalmente para proyectar al revés cuando el proyector está instalado en el techo o en una pared.
- **Posterior** invierte la imagen horizontalmente para proyectar por detrás de una pantalla translúcida.
- **Posterior/Techo** invierte la imagen vertical y horizontalmente para proyectar desde el techo y por detrás de una pantalla translúcida (retroproyección).

Nota: Puede cambiar el modo de proyección con el control remoto o cambiando el ajuste **Proyección** del menú Instalación.

[Cambio del modo de proyección con el control remoto](#)

[Cambio del modo de proyección mediante los menús](#)

Tema principal: [Uso de las funciones básicas del proyector](#)

Referencias relacionadas

[Ajustes de instalación - menú Instalación](#)

Cambio del modo de proyección con el control remoto

Puede cambiar el modo de proyección para invertir la imagen verticalmente.

1. Encienda el proyector y proyecte una imagen.
2. Mantenga presionado el botón **A/V Mute** del control remoto durante 5 a 10 segundos.

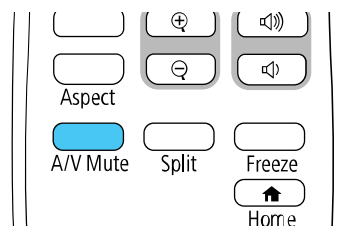

La imagen desaparece brevemente y reaparece invertida.

3. Para volver al modo de proyección original, mantenga presionado el botón **A/V Mute** durante 5 a 10 segundos nuevamente.

Tema principal: [Modos de proyección](#)

Tareas relacionadas

[Encendido del proyector](#)

Cambio del modo de proyección mediante los menús

Puede cambiar el modo de proyección para invertir la imagen verticalmente (de arriba a abajo) u horizontalmente (de izquierda a derecha) con los menús del proyector.

1. Encienda el proyector y proyecte una imagen.
2. Pulse el botón **Menu**.
3. Seleccione el menú **Instalación** y pulse el botón **↵ Enter**.

Elementos utilizados fr...	Instalación	
Imagen	Instalación fija	Off
E/S de señal	Patrón de prueba	
Instalación	Proyección	Frontal/Techo
Pantalla	Correc. geométrica	Corrección punto
Operación	Zoom digital	▼
Administración	Receptor Remoto	Off
Red	Tipo de pantalla	16:9 ▼
Multi-proyección	Modo alta altitud	Off
ECO	Restablecer configuración de...	
Configuración inicial/T...	Pantalla	
	Presentación patrón	
	Tipo de patrón	
	Pantalla sin señal	Azul
	Pantalla de inicio	On
	Ver pant. Inicio aut.	On
	Ordenar miniaturas de origen	On
	Mensajes	On

4. Seleccione el ajuste **Proyección** y pulse el botón **↵ Enter**.
5. Seleccione un modo de proyección y pulse el botón **↵ Enter**.
6. Pulse el botón **Menu** o **Esc** para salir del sistema de menús.

Tema principal: [Modos de proyección](#)

Tareas relacionadas

[Encendido del proyector](#)

Relación de aspecto de la imagen

El proyector puede mostrar imágenes en diferentes proporciones de ancho a altura denominadas relaciones de aspecto. Normalmente, la señal de entrada de la fuente de video determina la relación de aspecto de la imagen. Sin embargo, puede cambiar la relación de aspecto de ciertas imágenes para que se ajusten a la pantalla pulsando un botón del control remoto.

Si siempre desea usar la misma relación de aspecto para una fuente de entrada de video particular, puede seleccionarla mediante el sistema de menús del proyector.

[Cambio de la relación de aspecto de la imagen](#)

[Relaciones de aspecto de imagen disponibles](#)

Tema principal: [Uso de las funciones básicas del proyector](#)

Cambio de la relación de aspecto de la imagen

Puede cambiar la relación de aspecto de la imagen proyectada para modificar su tamaño.

Nota: Configure el ajuste **Tipo de pantalla** en el menú Instalación del proyector antes de cambiar la relación de aspecto.

Nota: Este ajuste solamente está disponible cuando el ajuste **Escala** está desactivado o el ajuste **Modo Escala** está configurado en **Vista completa** (EB-L260F/EB-L265F).

1. Encienda el proyector y elija la fuente de imagen que desea usar.
2. Pulse el botón **Aspect** del control remoto.

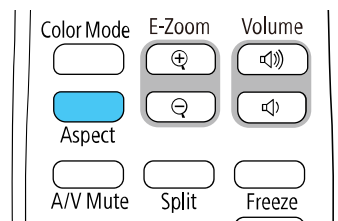

La forma y el tamaño de la imagen proyectada cambia y el nombre de la relación de aspecto aparece brevemente en la pantalla.

3. Para alternar entre las relaciones de aspecto disponibles para la señal de entrada, pulse el botón **Aspect** varias veces.

Nota: Para eliminar las barras negras cuando proyecta desde una computadora, configure el ajuste **Resolución** en **Ancho** o en **Normal** en el menú Imagen, según la resolución de su computadora.

Tema principal: [Relación de aspecto de la imagen](#)

Referencias relacionadas

[Ajustes de instalación - menú Instalación](#)

[Ajustes de calidad de la imagen: menú Imagen](#)

Tareas relacionadas

[Encendido del proyector](#)

Relaciones de aspecto de imagen disponibles

Puede seleccionar las siguientes relaciones de aspecto de imagen, dependiendo del ajuste **Tipo de pantalla** y la señal de entrada de la fuente de imagen.

Nota: Es posible que se proyecten bandas negras e imágenes recortadas en ciertas relaciones de aspecto, dependiendo de la relación de aspecto y la resolución de la señal de entrada.

Ajuste de relación de aspecto	Descripción
Automático	Configura automáticamente la relación de aspecto según la señal de entrada y el ajuste Resolución .
Completo	Muestra las imágenes usando la anchura completa del área de proyección, pero no mantiene la relación de aspecto.
H-Zoom / V-Zoom (EB-L260F/EB-L265F)	Muestra las imágenes usando la anchura completa (Zoom H) o la altura completa (Zoom V) del área de proyección y mantiene la relación de aspecto de la imagen. (Esta opción no está disponible cuando el ajuste Tipo de pantalla está configurado en 16:6).
Zoom (EB-L210W)	Muestra las imágenes usando la anchura completa del área de proyección y mantiene la relación de aspecto de la imagen.

Ajuste de relación de aspecto	Descripción
Nativa	Muestra las imágenes tal como son (se mantienen la relación de aspecto y la resolución). (Esta opción no está disponible cuando el ajuste Tipo de pantalla está configurado en 16:6 . [EB-L260F/EB-L265F]).

Nota: La apariencia del ajuste de la relación de aspecto de la imagen **Nativa** varía según la señal de entrada.

Si hay márgenes entre los bordes de la imagen y la pantalla, puede ajustar la posición de la imagen proyectada utilizando el ajuste **Posición pantalla** del menú Instalación.

Tema principal: [Relación de aspecto de la imagen](#)

Referencias relacionadas

[Ajustes de instalación - menú Instalación](#)

[Ajustes de calidad de la imagen: menú Imagen](#)

Modo de color

El proyector ofrece distintos modos de color para proporcionar óptimos niveles de brillo, contraste y color para una variedad de entornos de visualización y tipos de imágenes. Puede seleccionar un modo diseñado para coincidir con su imagen y entorno, o experimentar con los modos disponibles.

Si siempre desea usar el mismo modo de color para una fuente de entrada de video particular, puede seleccionarlo mediante el sistema de menús del proyector.

[Cambio del modo de color](#)

[Modos de color disponibles](#)

Tema principal: [Uso de las funciones básicas del proyector](#)

Referencias relacionadas

[Ajustes de calidad de la imagen: menú Imagen](#)

Cambio del modo de color

Puede cambiar el modo de color del proyector con el control remoto para optimizar la imagen para su entorno de visualización.

1. Encienda el proyector y elija la fuente de imagen que desea usar.

2. Si va a proyectar desde un reproductor de DVD u otra fuente de video, introduzca un disco u otro medio de video y pulse el botón de reproducción, si es necesario.
3. Pulse el botón **Color Mode** del control remoto para cambiar el Modo de color.

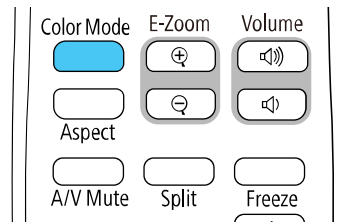

La apariencia de la imagen cambia y el nombre del Modo de color aparece brevemente en la pantalla.

4. Para alternar entre todos los Modos de color disponibles para la señal de entrada, pulse el botón **Color Mode** varias veces.

Tema principal: [Modo de color](#)

Tareas relacionadas

[Encendido del proyector](#)

Modos de color disponibles

Puede configurar el proyector para que use los siguientes modos de color, dependiendo de la fuente de entrada que esté utilizando:

Modo de color	Descripción
Presentación	La mejor opción para presentaciones a color en una sala iluminada.
Dinámico	La mejor opción para juegos de video en una sala iluminada.
Cinema	La mejor opción para películas proyectadas en una sala oscura con imágenes de tonos naturales.
sRGB	La mejor opción para pantallas de computadora sRGB estándar.
Pizarra negra	La mejor opción para proyectar imágenes directamente en un pizarrón verde.

Modo de color	Descripción
DICOM SIM (EB-L260F/EB-L265F)	La mejor opción para proyectar radiografías y otras imágenes médicas (muestra las imágenes con sombras claras).
Multi-proyección (EB-L260F/EB-L265F)	La mejor opción para proyectar desde varios proyectores (reduce la diferencia del tono de color entre las imágenes).

Nota: El modo de color **DICOM SIM** no se debe utilizar para hacer diagnósticos médicos; sirve únicamente como una herramienta de referencia.

Tema principal: [Modo de color](#)

Ajuste del matiz, la saturación y el brillo

Puede configurar los ajustes de matiz, saturación y brillo para los colores individuales de la imagen.

1. Encienda el proyector y elija la fuente de imagen que desea usar.
2. Pulse el botón **Menu**.
3. Seleccione el menú **Imagen** y pulse el botón **↵ Enter**.

Elementos utilizados fr...	Imagen	
Imagen	Modo de color	Dinámico
E/S de señal	Brillo	50
Instalación	Contraste	50
Pantalla	Saturación de color	50
Operación	Tono	50
Administración	Nitidez	5
Red	Balance de blancos	
Multi-proyección	Contraste dinámico	Off
ECO	Mejora de imagen	
Configuración inicial/T...	Gamma adap. escena	0
	Gamma	0
	RGBCMY	
	Restablecer los valores pre...	
	Fuente	HDMI1
	Aspecto	Automático
	Restablecer los valores pre...	
	Escala	
	Restablecer configuración de...	

4. Seleccione **RGBCMY** y pulse el botón **↵ Enter**.
5. Seleccione el color que desea ajustar y pulse el botón **↵ Enter**.

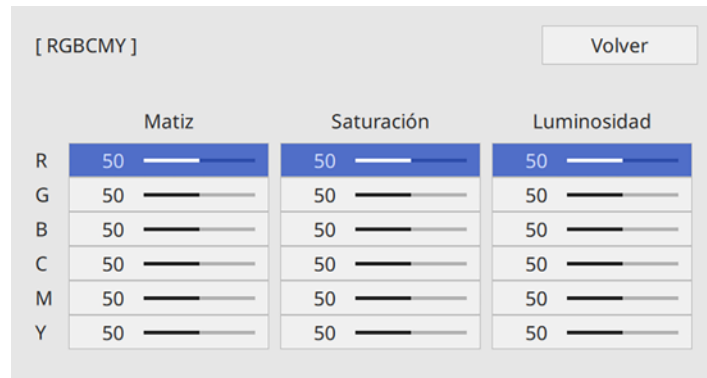

6. Realice una de las siguientes acciones para cada ajuste, según sea necesario:
 - Para ajustar el matiz general del color (azulado, verdoso o rojizo), configure el ajuste **Matiz**.
 - Para ajustar la intensidad general del color, configure el ajuste **Saturación**.
 - Para ajustar el brillo general del color, configure el ajuste **Luminosidad**.

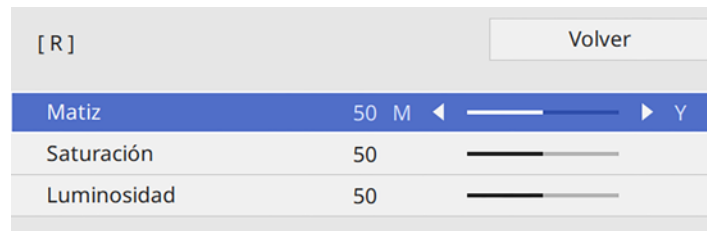

7. Pulse el botón **Menu** o **Esc** para salir del sistema de menús.

Tema principal: [Uso de las funciones básicas del proyector](#)

Tareas relacionadas

[Encendido del proyector](#)

Ajuste de la gamma

Puede ajustar la gamma para mejorar las diferencias de luminosidad de semitonos que varían según el dispositivo conectado.

Nota: Projete una imagen fija para ajustar la gamma; no puede ajustarla correctamente cuando proyecta una película u otro video con movimiento. Es posible que las imágenes médicas no se reproduzcan correctamente según su entorno operativo y la pantalla.

Nota: Para optimizar el tono de color de acuerdo a la escena y para producir una imagen más brillante, modifique el ajuste **Gamma adap. escena** para corregir la imagen.

1. Encienda el proyector y elija la fuente de imagen que desea usar.
2. Pulse el botón **Menu**.
3. Seleccione el menú **Imagen** y pulse el botón **↵ Enter**.

Elementos utilizados fr...	Imagen	
Imagen	Modo de color	Dinámico
E/S de señal	Brillo	50
Instalación	Contraste	50
Pantalla	Saturación de color	50
Operación	Tono	50
Administración	Nitidez	5
Red	Balance de blancos	
Multi-proyección	Contraste dinámico	Off
ECO	Mejora de imagen	
Configuración inicial/T...	Gamma adap. escena	0
	Gamma	0
	RGBCMY	
	Restablecer los valores pre...	
	Fuente	HDMI1
	Aspecto	Automático
	Restablecer los valores pre...	
	Escala	
	Restablecer confiuración de...	

4. Seleccione el ajuste **Gamma** y pulse el botón **↵ Enter**.

Verá una pantalla como esta:

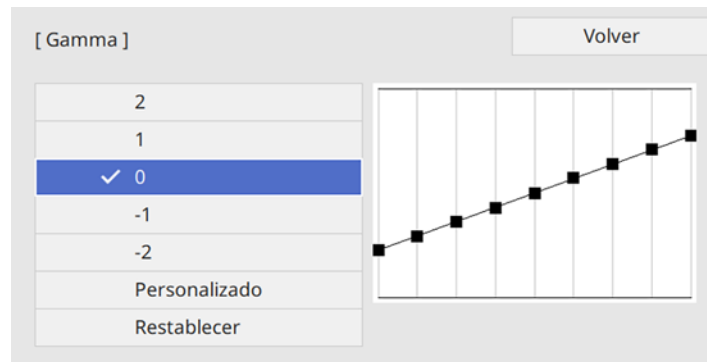

5. Seleccione y configure el valor de corrección.

Cuando selecciona un valor inferior, puede reducir la luminosidad total de la imagen para hacer la imagen más nítida. Cuando selecciona un valor superior, las áreas oscuras de las imágenes se hacen más claras, pero se atenúa la saturación de los colores en las áreas claras.

Nota: Si configura el ajuste **Modo de color** en **DICOM SIM** en el menú **Imagen** del proyector, seleccione el valor de ajuste según el tamaño de la proyección (EB-L260F/EB-L265F). Si el tamaño de la proyección es de 80 pulg. (203 cm) o inferior, seleccione un valor pequeño. Si el tamaño de la proyección es de 80 pulg. (203 cm) o superior, seleccione un valor grande.

6. Si desea realizar ajustes más precisos, seleccione **Personalizado** y pulse el botón **↵ Enter**.
7. Pulse el botón de flecha izquierda o derecha para seleccionar el tono que desea cambiar, luego pulse el botón de flecha hacia arriba o hacia abajo para ajustar el tono y pulse el botón **↵ Enter**.

Verá una pantalla como esta:

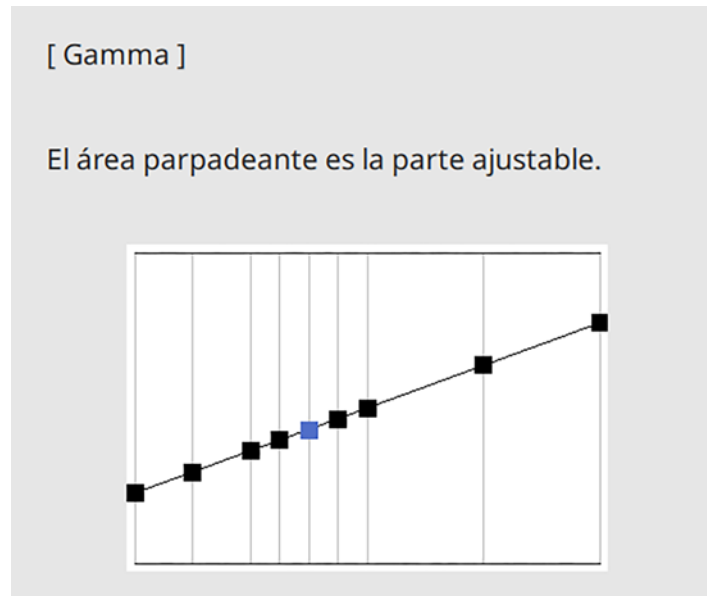

8. Pulse el botón **Menu** o **Esc** para salir del sistema de menús.

Tema principal: [Uso de las funciones básicas del proyector](#)

Tareas relacionadas

[Encendido del proyector](#)

Ajuste de la resolución de la imagen

Puede ajustar la resolución de la imagen para proyectar una imagen clara con una textura enfática y un aspecto de tela.

1. Encienda el proyector y elija la fuente de imagen que desea usar.
2. Pulse el botón **Menu**.

3. Seleccione el menú **Imagen** y pulse el botón **↵ Enter**.

Elementos utilizados fr...	Imagen	
Imagen	Modo de color	Dinámico
E/S de señal	Brillo	50
Instalación	Contraste	50
Pantalla	Saturación de color	50
Operación	Tono	50
Administración	Nitidez	5
Red	Balace de blancos	
Multi-proyección	Contraste dinámico	Off
ECO	Mejora de imagen	
Configuración inicial/T...	Gamma adap. escena	0
	Gamma	0
	RGBCMY	
	Restablecer los valores pre...	
	Fuente	HDMI1
	Aspecto	Automático
	Restablecer los valores pre...	
	Escala	
	Restablecer confiouración de...	

4. Seleccione **Mejora de imagen** y pulse el botón **↵ Enter**.
5. Seleccione **Modos predefin. imagen** y pulse el botón **↵ Enter**.
6. Seleccione la opción predefinida y pulse el botón **↵ Enter**.

Nota: Los siguientes ajustes guardados en la opción predefinida se aplicarán a la imagen.

- **Reducción de ruidos**
- **Reducción ruidos MPEG**
- **Desentrelazado**
- **Super-resolution**
- **Realce detalle**

7. Configure cada ajuste en el menú Imagen del proyector individualmente, según sea necesario.
 - Configure el ajuste **Reducción de ruidos** para reducir el parpadeo en imágenes.

- Configure el ajuste **Reducción ruidos MPEG** para reducir el ruido o los artefactos que aparecen en videos en formato MPEG.
- Configure el ajuste **Desentrelazado** para convertir señales entrelazadas a señales de exploración progresiva para ciertos tipos de imágenes de video (solo aparece cuando la señal actual es entrelazada [480i/576i/1080i]).
- Configure el ajuste **Super-resolution** para reducir la apariencia borrosa cuando proyecta imágenes de baja resolución.
- Configure el ajuste **Realce detalle** para crear una textura más enfática y un aspecto de tela de la imagen.

Los valores de los ajustes en la opción predefinida se sobrescriben a medida que hace cambios.

8. Pulse el botón **Menu** o **Esc** para salir del sistema de menús.

Tema principal: [Uso de las funciones básicas del proyector](#)

Referencias relacionadas

[Ajustes de calidad de la imagen: menú Imagen](#)

Tareas relacionadas

[Encendido del proyector](#)

Ajuste del nivel de brillo del proyector

Puede ajustar la luminosidad de la fuente de luz del proyector.

Nota: Los ajustes **Mantener brillo** y **Mantener nivel de brillo** solo están disponible para los proyectores EB-L260F y EB-L265F.

1. Encienda el proyector y elija la fuente de imagen que desea usar.
2. Pulse el botón **Menu**.

3. Seleccione el menú **Operación** y pulse el botón **↵ Enter**.

Elementos utilizados fr...	Operación	
Imagen	Búsq. aut. de fuente	On
E/S de señal	Contr. de brillo de fuente de l...	
Instalación	Direct Power On	Off
Pantalla	Encendido automático	Off
Operación	Modo reposo	On
Administración	Tiempo Modo reposo	10 min.
Red	Temp. silencio A/V	On
Multi-proyección	Modo en espera	Comunic. activ.
ECO	Puerto	LAN con cables
Configuración inicial/T...	Inicio rápido	Off
	Alimentación USB	Act. en proyección
	Subtítulo	Off
	Indicadores	On
	Reprod. de contenido	Off
	Restablecer configuración de...	
	Administración	
	Botón de usuario	Modo luz

4. Seleccione **Contr. de brillo de fuente de luz** y pulse el botón **↵ Enter**.

[Contr. de brillo de fuente de luz]	Volver
Mantener brillo	On
Mantener nivel de brillo	100 %
Modo luz	Normal
Nivel brillo	100 %

5. Si desea mantener el brillo a un cierto nivel, seleccione el ajuste **Mantener brillo** y seleccione **On**.
Puede aparecer un mensaje acerca de la calibración de la fuente de luz. Pulse el botón **↵ Enter** para seleccionar **Volver**.
6. Si activa el ajuste **Mantener brillo**, seleccione el ajuste **Mantener nivel de brillo**.

7. Si desactiva el ajuste **Mantener brillo**, seleccione el ajuste **Modo luz**:
 - **Normal**: Configura la luminosidad al máximo nivel (ideal para salas de conferencias, auditorios y anfiteatros).
 - **Silencioso**: Configura la luminosidad al 70% y reduce el ruido del ventilador (ideal para bibliotecas, teatros, museos y galerías de arte).
 - **Extendido**: Configura la luminosidad al 70 % y extiende la vida útil de la fuente de luz (ideal para entornos más oscuros con luz de ambiente, tales como museos y galerías de arte, donde se desea un ciclo de mantenimiento reducido).
 - **Personalizado**: Le permite seleccionar un nivel de brillo personalizado entre el 70 y el 100%.
8. Si configuró el ajuste **Modo luz** en **Personalizado**, seleccione **Nivel brillo** y utilice los botones de flecha izquierda y derecha para seleccionar el nivel de brillo.
9. Pulse el botón **Menu** o **Esc** para salir del sistema de menús.

Nota: Para obtener los mejores resultados con el mantenimiento del nivel de brillo, configure el ajuste **Calib. fuente de luz** en **Ejecutar periódicam.** en el menú Administración del proyector (EB-L260F/EB-L265F).

Tema principal: [Uso de las funciones básicas del proyector](#)

Referencias relacionadas

[Ajustes de administración - menú Administración](#)

Tareas relacionadas

[Encendido del proyector](#)

[Guardar un evento programado](#)

Activación del ajuste **Contraste dinámico**

Puede activar el ajuste **Contraste dinámico** para optimizar la luminosidad de la imagen automáticamente. Esto mejora el contraste de la imagen en base al brillo del contenido proyectado.

Nota: El ajuste **Contraste dinámico** no aparece si el ajuste **Subtítulo** está activado en el menú Operación.

1. Encienda el proyector y elija la fuente de imagen que desea usar.
2. Pulse el botón **Menu** del panel de control o del control remoto del proyector.

3. Seleccione el menú **Imagen** y pulse el botón **↵ Enter**.

Elementos utilizados fr...	Imagen	
Imagen	Modo de color	Dinámico
E/S de señal	Brillo	50
Instalación	Contraste	50
Pantalla	Saturación de color	50
Operación	Tono	50
Administración	Nitidez	5
Red	Balace de blancos	
Multi-proyección	Contraste dinámico	Off
ECO	Mejora de imagen	
Configuración inicial/T...	Gamma adap. escena	0
	Gamma	0
	RGBCMY	
	Restablecer los valores pre...	
	Fuente	HDMI1
	Aspecto	Automático
	Restablecer los valores pre...	
	Escala	
	Restablecer configuración de...	

4. Seleccione el ajuste **Contraste dinámico** y pulse el botón **↵ Enter**.
5. Elija una de las siguientes opciones y pulse el botón **↵ Enter**:
- **Normal** para ajustar el brillo a la velocidad estándar.
 - **Velocidad alta** para ajustar el brillo en cuanto cambie la imagen.
6. Pulse el botón **Menu** o **Esc** para salir del sistema de menús.

Tema principal: [Uso de las funciones básicas del proyector](#)

Referencias relacionadas

[Ajustes de funciones - menú Operación](#)

Tareas relacionadas

[Encendido del proyector](#)

Control del volumen con los botones de volumen

Puede usar los botones **Volume** del proyector o del control remoto del proyector para ajustar el volumen de su contenido proyectado. Los botones de volumen controlan el sistema de altavoces interno del proyector o cualquier altavoz externo conectado al proyector.

Debe ajustar el volumen por separado para cada fuente de entrada conectada al proyector.

Advertencia: No inicie la reproducción a un volumen alto. Los ruidos fuertes y repentinos pueden causar una pérdida auditiva. Siempre baje el volumen antes de encender el proyector. Aumente el volumen gradualmente después de encender el proyector.

1. Encienda el proyector y comience una presentación que incluya audio.
2. Para bajar o subir el volumen, pulse los botones **Volume** del control remoto o del panel de control.

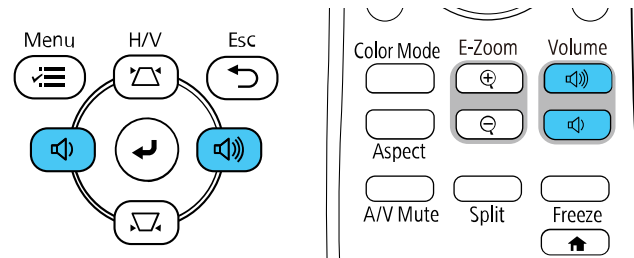

Aparecerá un regulador de volumen en la pantalla.

3. Para configurar el volumen a un nivel específico para una fuente de entrada, utilice el sistema de menús del proyector.

Tema principal: [Uso de las funciones básicas del proyector](#)

Referencias relacionadas

[Ajustes de la señal de entrada: menú E/S de señal](#)

Tareas relacionadas

[Encendido del proyector](#)

Selección de un ajuste de Inicio rápido

Si desea reiniciar el proyector rápidamente dentro de cinco segundos de haberlo apagado, puede cambiar al ajuste **Inicio rápido**. Puede seleccionar 20, 60 o 90 minutos para el tiempo de Inicio rápido.

Nota: Es posible que el proyector tarde más de cinco segundos en iniciarse en las siguientes condiciones:

- Cuando proyecta desde uno de los puertos USB del proyector
- Cuando proyecta con la función Screen Mirroring

1. Encienda el proyector.
2. Pulse el botón **Menu**.
3. Seleccione el menú **Operación** y pulse el botón **↵ Enter**.

Elementos utilizados fr...	Operación	
Imagen	Búsq. aut. de fuente	On
E/S de señal	Contr. de brillo de fuente de l...	
Instalación	Direct Power On	Off
Pantalla	Encendido automático	Off
Operación	Modo reposo	On
Administración	Tiempo Modo reposo	10 min.
Red	Temp. silencio A/V	On
Multi-proyección	Modo en espera	Comunic. activ.
ECO	Puerto	LAN con cables
Configuración inicial/T...	Inicio rápido	Off
	Alimentación USB	Act. en proyección
	Subtítulo	Off
	Indicadores	On
	Reprod. de contenido	Off
	Restablecer configuración de...	
	Administración	
	Botón de usuario	Modo luz

4. Seleccione el ajuste **Inicio rápido** y pulse el botón **↵ Enter**.
5. Seleccione cuánto tiempo quiere activar el modo Inicio rápido y pulse el botón **↵ Enter**.
6. Pulse el botón **Menu** o **Esc** para salir del sistema de menús.

Pulse el botón de encendido para reiniciar el proyector rápidamente en este modo.

Tema principal: [Uso de las funciones básicas del proyector](#)

Tareas relacionadas

[Encendido del proyector](#)

Proyección de una presentación PC Free

Puede usar la función PC Free del proyector cuando conecte un dispositivo USB al proyector que contiene archivos compatibles. Esto le permite mostrar el contenido de sus archivos rápida y fácilmente y controlar su visualización con el control remoto del proyector.

Nota: Compruebe que el ajuste **Reprod. de contenido** esté desactivado en el menú Operación del proyector (EB-L260F/EB-L265F).

[Precauciones relacionadas a la función PC Free](#)

[Tipos de archivos compatibles con la función PC Free](#)

[Inicio de una presentación PC Free](#)

[Inicio de una película con la función PC Free](#)

[Opciones de visualización de PC Free](#)

Tema principal: [Uso de las funciones básicas del proyector](#)

Referencias relacionadas

[Ajustes de funciones - menú Operación](#)

Tareas relacionadas

[Conexión de un dispositivo USB o una cámara al proyector](#)

Precauciones relacionadas a la función PC Free

Tenga en cuenta las siguientes precauciones al utilizar las funciones de PC Free:

- No puede utilizar una llave USB de conexión inalámbrica rápida para las funciones de PC Free.
- No desconecte el dispositivo USB mientras se esté accediendo; de lo contrario, es posible que la función PC Free no funcione correctamente.
- Es posible que no pueda utilizar las funciones de seguridad en ciertos dispositivos USB con las funciones de PC Free.
- Cuando conecta un dispositivo USB que incluye un adaptador de CA, conecte el adaptador de CA a una toma de corriente cuando esté utilizando el dispositivo USB con el proyector.
- Es posible que algunos lectores de tarjetas USB que se encuentran disponibles en tiendas no sean compatibles con su proyector.

- El proyector puede reconocer hasta cinco tarjetas a la vez desde un lector de tarjetas conectado.
- Puede utilizar las siguientes funciones mientras proyecta en modo PC Free:
 - Congelar
 - Pausa A/V
 - E-Zoom

Tema principal: [Proyección de una presentación PC Free](#)

Tipos de archivos compatibles con la función PC Free

Puede proyectar estos tipos de archivos con la función PC Free del proyector.

Nota: Para obtener los mejores resultados, coloque sus archivos en dispositivos con formato FAT16/32. Si tiene problemas al proyectar desde archivos formateados para sistemas de archivo que no sean Windows, intente formatear los archivos para Windows. Es posible que no pueda utilizar las funciones de seguridad en ciertos dispositivos de almacenamiento USB con las funciones de PC Free. Cuando conecte una unidad de disco duro compatible con USB, conecte el adaptador de CA incluido con la unidad. Si tiene un lector de tarjetas conectado, el proyector puede reconocer hasta cinco tarjetas.

Tipo de archivo y extensión	Detalles
Imagen (.jpg)	Compruebe que el archivo no: <ul style="list-style-type: none"> • esté en formato CMYK • esté en formato progresivo • esté muy comprimido • tenga una resolución superior a 8192 × 8192
Imagen (.bmp)	Compruebe que la resolución del archivo no sea superior a 1280 × 800.
Imagen (.gif)	Compruebe que el archivo no: <ul style="list-style-type: none"> • tenga una resolución superior a 1280 × 800 • contenga animaciones • esté entrelazado

Tipo de archivo y extensión	Detalles
Imagen (.jpg)	Compruebe que la resolución del archivo no: <ul style="list-style-type: none"> • sea superior a 1920 × 1200 • esté entrelazado
Película JPEG en movimiento (.avi)	Solo compatible con AVI 1.0 Compruebe que el archivo no: <ul style="list-style-type: none"> • esté guardado con un códec de video que no sea Motion JPEG • esté guardado con un códec de audio que no sea LPCM o IMA ADPCM • tenga una resolución superior a 1280 × 720 • sea más grande que 2 GB • esté guardado con una frecuencia de cuadro superior a 30 fps • está guardado con una frecuencia de muestreo de audio que no sea 11,025 kHz, 16 kHz, 22,05 kHz, 24 kHz, 32 kHz, 44,1 kHz o 48 kHz
H.264, H.265 (.mp4/.mov)	Compruebe que el archivo no: <ul style="list-style-type: none"> • sea más grande que 2 GB • tenga una resolución superior a 1920 × 1200 • sea de un formato que no sea YUV420 • esté guardado con un códec de video que no sea H.264/MPEG-4 AVC (Perfil base, Perfil principal, Perfil alto) o H.265/MPEG-H HEVC (Perfil principal) • esté guardado con un intervalo de marcas superior a 30 fps • esté guardado con un códec de audio que no sea MPEG-2 AAC-LC, MPEG-4 AAC-LC o LPCM • está guardado con una frecuencia de muestreo de audio que no sea 11.025 kHz, 16 kHz, 22.05 kHz, 24 kHz, 32 kHz, 44.1 kHz o 48 kHz para LPCM, o 44.1 kHz o 48 kHz para MPEG-2 AAC-LC y MPEG-4 AAC-LC • esté guardado con audio que no sea de 8 bits o 16 bits y hasta 2 canales • un formato que no sea una estructura de una sola fracción

Tema principal: [Proyección de una presentación PC Free](#)

Inicio de una presentación PC Free

Después de conectar un dispositivo USB o una cámara digital al proyector, puede cambiar a la fuente de entrada USB e iniciar su presentación.

Nota: Puede cambiar las opciones de operación de la presentación o agregar efectos especiales seleccionando **Opción** en la parte inferior de la pantalla y pulsando el botón **↵ Enter**.

Nota: Compruebe que el ajuste **Reprod. de contenido** esté desactivado en el menú Operación del proyector (EB-L260F/EB-L265F).

1. Pulse el botón **USB** del control remoto del proyector.
Aparece la pantalla PC Free.



Nota: Si aparece la pantalla Seleccionar unidad, pulse los botones de flecha para seleccionar la unidad y pulse el botón **↵ Enter**.

2. Haga lo siguiente según sea necesario para localizar los archivos:
 - Para mostrar los archivos contenidos en una subcarpeta de su dispositivo, pulse los botones de flecha para seleccionar una carpeta y pulse el botón **↵ Enter**.
 - Para volver al nivel de carpetas anterior de su dispositivo, seleccione **Volver arriba** y pulse el botón **↵ Enter**.

- Para ver archivos adicionales contenidos en una carpeta, seleccione **Pág. siguiente** o **Página previa** y pulse el botón **↵ Enter**.
 - Para mostrar imágenes de una unidad USB diferente, seleccione **Selec. unidad** en la parte superior de la pantalla PC Free y pulse el botón **↵ Enter**.
3. Realice una de las siguientes acciones:
- Para mostrar una imagen individual, pulse los botones de flecha para seleccionar la imagen y pulse el botón **↵ Enter**. (Pulse el botón **Esc** para volver a la pantalla de la lista de archivos).
 - Para mostrar una presentación de todas las imágenes en una carpeta, pulse los botones de flecha para seleccionar la opción **Ver presen.** en la parte inferior de la pantalla y pulse el botón **↵ Enter**.
- Nota:** Si cualquiera de los nombres de archivo es más largo que el área de visualización o incluye símbolos que no sean compatibles, puede reducir o cambiar los nombres de archivo solo en la pantalla.
4. Durante la proyección, utilice los siguientes comandos para controlar la presentación, según sea necesario:
- Para girar una imagen proyectada, pulse el botón de flecha hacia arriba o hacia abajo.
 - Para pasar a la imagen siguiente o anterior, pulse el botón de flecha izquierda o derecha.
5. Para detener la presentación, siga las instrucciones que aparecen en pantalla o pulse el botón **Esc**.
6. Apague el dispositivo USB, si es necesario, y luego desconecte el dispositivo del proyector.

Tema principal: [Proyección de una presentación PC Free](#)

Referencias relacionadas

[Ajustes de funciones - menú Operación](#)

Tareas relacionadas

[Conexión de un dispositivo USB o una cámara al proyector](#)

Inicio de una película con la función PC Free

Después de conectar un dispositivo USB o una cámara digital al proyector, puede cambiar a la fuente de entrada USB e iniciar su película.

Nota: Puede cambiar las opciones de operación seleccionando **Opción** en la parte inferior de la pantalla y pulsando el botón **↵ Enter**.

1. Pulse el botón **USB** del control remoto del proyector hasta que aparezca la pantalla de PC Free. Aparece la pantalla PC Free.



Nota: Si aparece la pantalla Seleccionar unidad, pulse los botones de flecha para seleccionar la unidad y pulse el botón **↵ Enter**.

2. Haga lo siguiente según sea necesario para localizar los archivos:
 - Para mostrar los archivos contenidos en una subcarpeta de su dispositivo, pulse los botones de flecha para seleccionar una carpeta y pulse el botón **↵ Enter**.
 - Para volver al nivel de carpetas anterior de su dispositivo, seleccione **Volver arriba** y pulse el botón **↵ Enter**.
 - Para ver archivos adicionales contenidos en una carpeta, seleccione **Pág. siguiente** o **Página previa** y pulse el botón **↵ Enter**.
 - Para mostrar archivos de película de una unidad USB diferente, seleccione **Selec. unidad** en la parte superior de la pantalla PC Free y pulse el botón **↵ Enter**.
3. Para reproducir una película, pulse los botones de flecha para resaltar el archivo y pulse el botón **↵ Enter**.

Nota: Si cualquiera de los nombres de archivo es más largo que el área de visualización o incluye símbolos que no sean compatibles, puede reducir o cambiar los nombres de archivo solo en la pantalla. Si desea reproducir todas las películas en una carpeta por orden, seleccione la opción **Ver presen.** en la parte inferior de la pantalla.

4. Para detener la película, pulse el botón **Esc**, seleccione la opción **Salir**, luego pulse el botón **Enter**.
5. Apague el dispositivo USB, si es necesario, y luego desconecte el dispositivo del proyector.

Tema principal: [Proyección de una presentación PC Free](#)

Tareas relacionadas

[Conexión de un dispositivo USB o una cámara al proyector](#)

Opciones de visualización de PC Free

Puede seleccionar las siguientes opciones de visualización cuando utilice la función PC Free del proyector.



Ajuste	Opciones	Descripción
Orden de presentación	Ord por nom	Muestra los archivos en orden alfabético.
	Ord por día	Muestra los archivos en orden cronológico.
Orden	Ascendente	Organiza los archivos por orden ascendente.
	Descendente	Organiza los archivos por orden descendente.

Ajuste	Opciones	Descripción
Rep. Cont	On	Muestra una presentación de diapositivas de forma continua.
	Off	Muestra una presentación de diapositivas una sola vez.
T. cambio pantalla	No	No muestra el siguiente archivo de forma automática.
	1 segundo a 60 segundos	Muestra los archivos por el tiempo seleccionado y cambia al siguiente archivo de forma automática; las imágenes de alta resolución pueden cambiar más lentamente.
Efecto	No	Ningún efecto
	Barrido	Pasa de una imagen a otra con un efecto de barrido.
	Disolver	Pasa de una imagen a otra con un efecto de disolución.
	Al azar	Pasa de una imagen a otra usando una variedad de efectos aleatorios.

Tema principal: [Proyección de una presentación PC Free](#)

Proyección de contenido en modo de reproducción (EB-L260F/EB-L265F)

Puede proyectar imágenes u otro contenido desde un dispositivo de almacenamiento externo utilizando el modo Reprod. de contenido. También puede agregar colores o efectos a la imagen proyectada.

[Cambio al modo Reprod. de contenido](#)

[Proyección de una lista de reproducción en modo Reprod. de contenido](#)

[Creación de una lista de reproducción con Epson Web Control](#)

[Agregar efectos a la imagen proyectada](#)

[Uso del modo de foco](#)

Tema principal: [Uso de las funciones básicas del proyector](#)

Tareas relacionadas

[Conexión de un dispositivo USB o una cámara al proyector](#)

Cambio al modo Reprod. de contenido

Necesita cambiar al modo Reprod. de contenido para utilizar sus funciones.

Nota: El ajuste **Tipo de pantalla** vuelve a su valor predeterminado cuando cambia al modo Reprod. de contenido.

1. Encienda el proyector.
2. Pulse el botón **Menu**.
3. Seleccione el menú **Operación** y pulse el botón **↵ Enter**.

Elementos utilizados fr...	Operación
Imagen	Búsq. aut. de fuente On
E/S de señal	Contr. de brillo de fuente de l...
Instalación	Direct Power On Off
Pantalla	Encendido automático Off
Operación	Modo reposo On
Administración	Tiempo Modo reposo 10 min.
Red	Temp. silencio A/V On
Multi-proyección	Modo en espera Comunic. activ.
ECO	Puerto LAN con cables
Configuración inicial/T...	Inicio rápido Off
	Alimentación USB Act. en proyección
	Subtítulo Off
	Indicadores On
	Reprod. de contenido Off
	Restablecer configuración de...
	Administración
	Botón de usuario Modo luz

4. Seleccione el ajuste **Reprod. de contenido** y pulse el botón **↵ Enter**.
5. Seleccione el ajuste **On** y pulse el botón **↵ Enter**.
Verá un mensaje de confirmación.
6. Apague el proyector.
7. Encienda el proyector de nuevo para activar el modo Reprod. de contenido.

8. Pulse el botón **Home** para verificar que el modo Reprod. de contenido esté activado.

Nota: No puede realizar las siguientes operaciones en modo Reprod. de contenido:

- Temp. Color. (cuando **Blanco cálido** o **Blanco frío** está seleccionado como el ajuste **Filtro de colores**)
- Split Screen
- Tipo de pantalla
- Detectar la señal de entrada automáticamente
- Ajuste Pantalla sin señal
- Dest. guardar regis.
- Mezcla de bordes
- Contraseña remote
- PC Free
- Cámara de documentos
- Función de entrega de pantalla del software Epson iProjection

Tema principal: [Proyección de contenido en modo de reproducción \(EB-L260F/EB-L265F\)](#)

Referencias relacionadas

[Ajustes de instalación - menú Instalación](#)

Tareas relacionadas

[Encendido del proyector](#)

[Apagado del proyector](#)

Proyección de una lista de reproducción en modo Reprod. de contenido

Puede proyectar listas de reproducción que contienen imágenes y películas en modo Reprod. de contenido.

1. Cree una lista de reproducción y expórtela a un dispositivo USB utilizando el software Epson Projector Content Manager, Epson Web Control o la aplicación Epson Creative Projection.

Nota: Consulte la *Guía de funcionamiento de Epson Projector Content Manager* en línea para obtener más información.

2. Encienda el proyector.
3. Compruebe que el proyector esté en modo Reprod. de contenido.
4. Conecte el dispositivo USB que contiene la lista de reproducción al puerto **USB-A** del proyector.

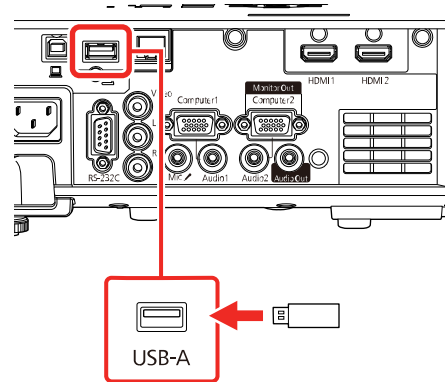

5. Pulse el botón **USB** del control remoto para proyectar la lista de reproducción.

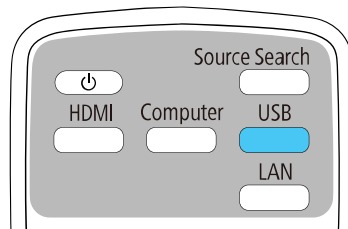

Se proyecta la última lista de reproducción. Si tiene un horario establecido, la lista de reproducción se proyectará según la programación del horario.

Nota: También puede mantener presionado el botón **Num** y los botones numéricos para proyectar su lista de proyección. Puede configurar un botón de acceso directo del control remoto con el software que utilizó para crear las listas de reproducción.

Nota: Para seleccionar una lista de reproducción específica, seleccione el ajuste **Visor USB** del menú Operación y utilice los botones de flecha para seleccionar su lista de reproducción.

Tema principal: [Proyección de contenido en modo de reproducción \(EB-L260F/EB-L265F\)](#)

Referencias relacionadas

[Software y manuales adicionales del proyector](#)

[Ajustes de funciones - menú Operación](#)

Tareas relacionadas

[Encendido del proyector](#)

[Conexión de un dispositivo USB o una cámara al proyector](#)

[Cambio al modo Reprod. de contenido](#)

Creación de una lista de reproducción con Epson Web Control

Puede crear listas de reproducción con un navegador web y guardarlas en una unidad flash USB conectada a un proyector en una red cuando el proyector está en modo Reprod. de contenido.

Precaución: No retire la unidad flash USB del proyector o desconecte el cable de alimentación del proyector mientras está creando listas de reproducción. Los datos guardados en la unidad flash USB se pueden dañar.

1. Compruebe que el proyector esté en modo Reprod. de contenido.
2. Asegure que su computadora o dispositivo esté conectado a la misma red que el proyector.
3. Conecte un dispositivo USB al puerto **USB-A** del proyector.

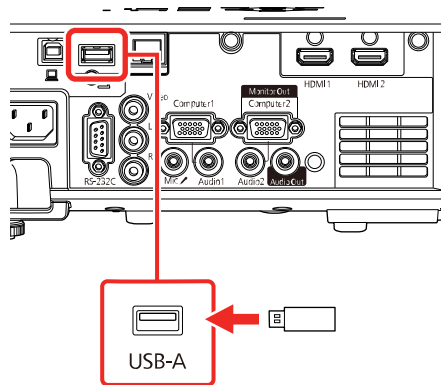

4. Inicie el navegador web en su computadora o el dispositivo.

5. Introduzca la dirección IP del proyector en el campo de dirección del navegador y pulse la tecla **Enter** de la computadora.

Nota: Si está ingresando una dirección IPv6, coloque la dirección entre corchetes.

Nota: Si aparece una ventana de inicio de sesión, ingrese su nombre de usuario y contraseña. (El nombre de usuario predeterminado es **EPSONWEB** y la contraseña predeterminada es **admin**).

Verá la pantalla Epson Web Control.

6. Seleccione **Dispositivo de memoria USB**.
7. Seleccione **Cargar nuevos datos**.
8. Seleccione las imágenes o películas que desea agregar a la lista de reproducción.

Nota: No puede cargar archivos .mp4 o .mov. Si desea agregar archivos .mp4 o .mov a la lista de reproducción, utilice el software Epson Projector Content Manager o la aplicación Epson Creative Projection.

Los archivos seleccionados se copian en el dispositivo USB que está conectado al proyector.

9. Realice una de las siguientes acciones:
 - Seleccione **Crear nueva lista de reproducción** para crear una lista de reproducción nueva y agregue los archivos a la lista.
 - Seleccione **Agregar a lista de reproducción** y seleccione la lista de reproducción existente a la que desea agregar archivos.
10. Edite la lista de reproducción.
11. Seleccione **Finalizar** cuando termine de editar la lista de reproducción.

Puede reproducir la lista de reproducción desde la pantalla Remoto o Lista de reproducción. Si desea especificar cuándo la lista de reproducción empieza y termina, programe la lista de reproducción utilizando el software Epson Projector Content Manager. Consulte la *Guía de funcionamiento de Epson Projector Content Manager* en línea para obtener detalles.

Tema principal: [Proyección de contenido en modo de reproducción \(EB-L260F/EB-L265F\)](#)

Referencias relacionadas

[Software y manuales adicionales del proyector](#)

Tareas relacionadas

[Control de un proyector en la red con un navegador web](#)

Agregar efectos a la imagen proyectada

Puede agregar colores y efectos a la imagen proyectada en modo Reprod. de contenido.

Nota: Cuando utilice la función de efectos, seleccione **Modo Actualizar > Inicio** en el menú **Administración** periódicamente. No puede agregar efectos cuando está utilizando la función **Mezcla de bordes**.

1. En modo Reprod. de contenido, pulse el botón **Menu** del control remoto y seleccione el menú **Operación**.
2. Seleccione **Efecto de superpos.** y pulse el botón **Enter**.
3. Seleccione el ajuste **Efecto de superpos.** y seleccione **On**.

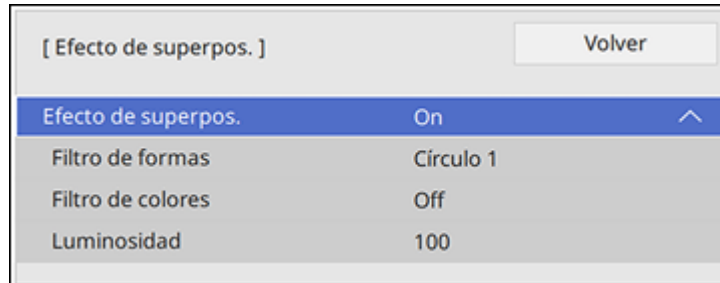

4. Seleccione el ajuste **Filtro de formas** y configure las opciones, según sea necesario.
 - **Forma:** seleccione un círculo, rectángulo u otro efecto de forma

Nota: Puede agregar sus imágenes como formas personalizadas utilizando el software Epson Projector Content Manager. Consulte la *Guía de funcionamiento de Epson Projector Content Manager* para obtener detalles.

- **Efecto de filtro:** seleccione una opción para ocultar el interior o exterior de la forma
- **Tamaño:** configure el tamaño de la forma
- **Posición:** configure la posición de la forma

Nota: Cuando utiliza una forma personalizada, no puede cambiar los ajustes **Tamaño** y **Posición**.

5. Seleccione el ajuste **Filtro de colores** y configure las opciones, según sea necesario.
 - **Filtro de colores**: seleccione el color
 - **Personalizado**: ajuste el color rojo, verde o azul individualmente
6. Seleccione el ajuste **Luminosidad** y configure el nivel de brillo.
7. Pulse el botón **Menu** para salir del menú.

Tema principal: [Proyección de contenido en modo de reproducción \(EB-L260F/EB-L265F\)](#)

Referencias relacionadas

[Ajustes de administración - menú Administración](#)

Uso del modo de foco

Puede utilizar el modo de foco para proyectar un foco virtual y personalizar la posición, el tamaño, la forma y el ancho de la luz.

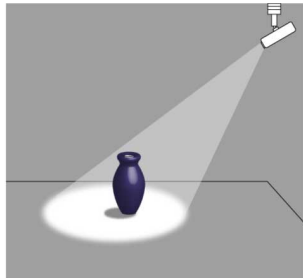

1. Pulse el botón **Menu** del proyector o del control remoto.

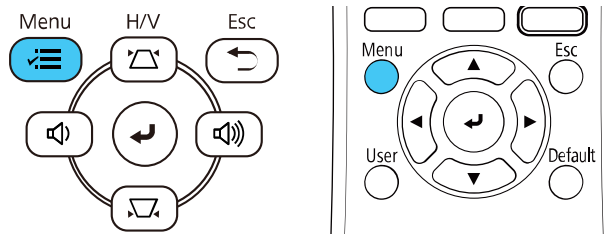

2. Seleccione el menú **Administración** y pulse el botón **↵ Enter**.



3. Seleccione el ajuste **Botón de usuario** y pulse el botón **↵ Enter**.
4. Seleccione el ajuste **Proyector luz** y pulse el botón **↵ Enter**.
La función de foco se asigna al botón **Usuario** del control remoto.
5. Pulse el botón **User** del control remoto.

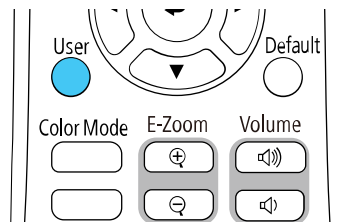

La imagen proyectada se convierte en un foco.

6. Para cambiar el efecto de superposición y el filtro de forma para el foco, seleccione el ajuste **Efecto de superpos.** del menú **Operación** del proyector.

Tema principal: [Proyección de contenido en modo de reproducción \(EB-L260F/EB-L265F\)](#)

Referencias relacionadas

[Ajustes de administración - menú Administración](#)

[Ajustes de funciones - menú Operación](#)

Ajuste de las funciones del proyector

Siga las instrucciones de las siguientes secciones para ajustar las funciones del proyector.

- Apagado temporal de la imagen y del sonido
- Interrupción temporal de la imagen de video
- Ampliación y reducción del tamaño de las imágenes
- Uso de múltiples proyectores
- Proyección de varias imágenes de forma simultánea
- Recursos de seguridad del proyector
- Ajuste de la convergencia de colores (Alineación del panel)
- Creación de un patrón de usuario
- Transferencia de los ajustes de los menús entre proyectores
- Planificación de eventos del proyector

Apagado temporal de la imagen y del sonido

Puede apagar temporalmente la imagen y el sonido si desea desviar la atención del público durante una presentación. Sin embargo, el sonido y el video continúan y, por lo tanto, no puede reanudar la proyección desde el punto en que la detuvo.

Si desea mostrar una imagen cuando la presentación se detenga, tal como un logotipo o la imagen de su empresa, puede configurar esta función a través del sistema de menús del proyector.

Nota: Si la imagen y el sonido están apagados durante más de 30 minutos, el proyector se apaga automáticamente. Puede activar o desactivar el ajuste **Temp. silencio A/V** del menú Operación del proyector.

1. Pulse el botón **A/V Mute** del control remoto para detener la proyección momentáneamente y silenciar cualquier sonido.

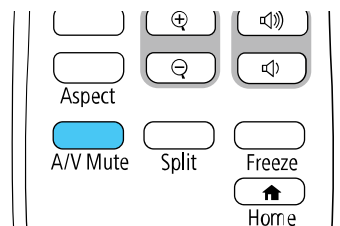

2. Para reactivar la imagen y el sonido, pulse el botón **A/V Mute** nuevamente.

Nota: También puede detener la proyección utilizando la tapa corrediza **A/V Mute** del proyector.

Tema principal: [Ajuste de las funciones del proyector](#)

Referencias relacionadas

[Ajustes de funciones - menú Operación](#)

Interrupción temporal de la imagen de video

Puede detener temporalmente la acción de un video o de una presentación de computadora y conservar la imagen actual en la pantalla. Sin embargo, el sonido y el video continúan y, por lo tanto, no puede reanudar la proyección desde el punto en que la detuvo.

1. Pulse el botón **Freeze** del control remoto para detener la acción del video.

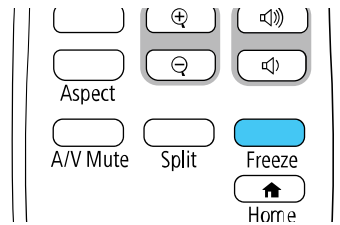

2. Para reiniciar la acción del video en curso, pulse nuevamente el botón **Freeze**.

Tema principal: [Ajuste de las funciones del proyector](#)

Ampliación y reducción del tamaño de las imágenes

Puede resaltar partes de una presentación acercando una porción de la imagen y ampliándola en la pantalla.

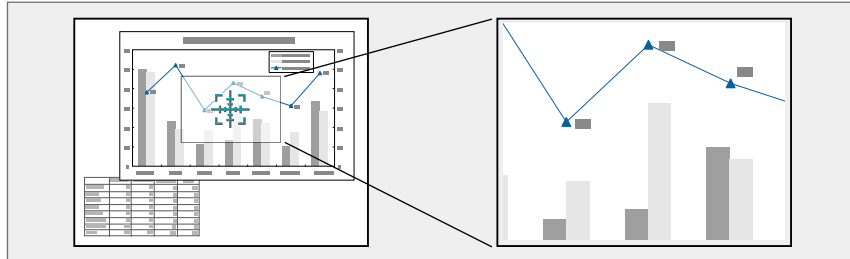

Nota: Esta función no está disponible si el ajuste **Escala** del menú Imagen está activado (EB-L260F/EB-L265F).

1. Pulse el botón **E-Zoom +** del control remoto.

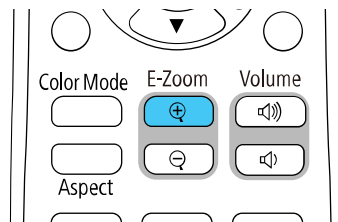

Se amplía el centro de la imagen proyectada.

2. Utilice los siguientes botones del control remoto para ajustar la imagen ampliada:
 - Utilice los botones de flecha para colocar el área de la imagen que desea ampliar.
 - Pulse el botón **E-Zoom +** varias veces para ampliar el área de la imagen, agrandándola según sea necesario.
 - Para recorrer el área de la imagen ampliada, use los botones de flecha.
 - Para reducir la imagen, pulse el botón **E-Zoom –** según sea necesario.
 - Para restaurar la imagen al tamaño original, pulse el botón **Default**.

Tema principal: [Ajuste de las funciones del proyector](#)

Referencias relacionadas

[Ajustes de calidad de la imagen: menú Imagen](#)

Uso de múltiples proyectores

Puede combinar las imágenes proyectadas de dos o más proyectores para crear una imagen grande. Siga las instrucciones de las siguientes secciones para configurar y proyectar con varios proyectores.

Nota: Antes de proyectar, configure el ajuste **Modo de color** en **Multi-proyección** en el menú Imagen de cada proyector (EB-L260F/EB-L265F).

Para obtener los mejores resultados, espere por lo menos 30 minutos después de comenzar a proyectar, luego seleccione los ajustes y realice las configuraciones en este orden:

- Configure el ID del proyector.
- Configure el ajuste **Uniformidad de color**.
- Configure el ajuste **Modo luz** en **Personalizado** y ajuste el **Nivel brillo** en el menú Operación del proyector (EB-L210W).
- Mezcle los bordes de las imágenes (EB-L260F/EB-L265F).
- Haga coincidir los colores de las imágenes (EB-L260F/EB-L265F).
- Ajuste el **Nivel negro** (EB-L260F/EB-L265F).
- Configure el ajuste **RGBCMY**.
- Ajuste la escala de la imagen (EB-L260F/EB-L265F).

Nota: En algunos casos, es posible que el brillo y el tono de los colores no coincidan completamente aún después de corregirlos. Si las diferencias del brillo y tono de color se vuelven más notables al paso del tiempo, vuelva a realizar los ajustes.

[Sistema de identificación del proyector para control de múltiples proyectores](#)

[Ajuste de la uniformidad de los colores](#)

[Configuración manual de mosaico](#)

[Mezcla de los bordes de la imagen](#)

[Igualación de los colores de la imagen](#)

[Ajuste del nivel negro](#)

[Ajuste de RGBCMY](#)

[Escala de una imagen](#)

Tema principal: [Ajuste de las funciones del proyector](#)

Sistema de identificación del proyector para control de múltiples proyectores

Puede controlar varios proyectores con un solo control remoto y realizar presentaciones más elaboradas. Para ello, asigne un número de identificación a cada proyector y al control remoto. De esta forma, puede manejar todos los proyectores a la vez o de forma individual.

[Configuración del número de ID del proyector](#)

[Configuración del número de ID del control remoto](#)

Tema principal: [Uso de múltiples proyectores](#)

Configuración del número de ID del proyector

Si desea controlar varios proyectores utilizando un solo control remoto, asígnele a cada proyector un número de ID único.

1. Pulse el botón **Menu**.
2. Seleccione el menú **Multi-proyección** (EB-L260F/EB-L265F) o **Instalación** (EB-L210W) y pulse el botón **↵ Enter**.
3. Seleccione **ID del proyector** y pulse el botón **↵ Enter**.

[ID del proyector]	Volver
✓ Off	
1	
2	
3	
4	
5	
6	
7	
8	
9	

4. Pulse los botones de flecha del control remoto para seleccionar el número de identificación que desea usar para el proyector. Luego, pulse el botón **↵ Enter**.

Repita estos pasos para todos los demás proyectores que desea controlar desde un control remoto.

Nota: Si no sabe el número de ID del proyector, apunte el control remoto hacia el proyector y pulse el botón **ID** para mostrar temporalmente el número de ID del proyector en la pantalla.

Tema principal: [Sistema de identificación del proyector para control de múltiples proyectores](#)

Configuración del número de ID del control remoto

El número de ID del control remoto está configurado de manera predeterminada en cero, de modo que pueda funcionar con cualquier proyector compatible. Si desea configurar el control remoto para que funcione solo con un proyector en particular, debe configurar el número de ID del control remoto para que coincida con el número de ID del proyector.

1. Encienda el proyector que desea operar exclusivamente con el control remoto.
2. Asegúrese de saber el número de ID del proyector que está configurado como el ajuste **ID del proyector** en el menú Multi-proyección o Instalación.

Nota: Si se le olvida el número de ID del proyector, apunte el control remoto hacia el proyector y pulse el botón **ID** para mostrar temporalmente el número de ID del proyector en la pantalla. Si desactiva el ajuste **ID del proyector**, el control remoto operará el proyector independientemente del número de ID seleccionado en el control remoto.

3. Apunte el control remoto hacia el proyector y pulse el botón **ID** del control remoto.
El número de ID del proyector actual aparece en la pantalla por aproximadamente 3 segundos.
4. Mantenga presionado el botón **ID** del control remoto mientras pulsa el botón numérico que coincide con el número de ID del proyector. Luego, suelte los botones.

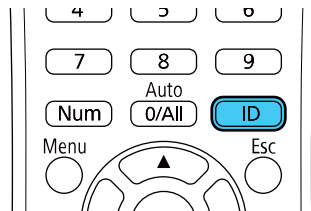

Nota: Si selecciona **0/All** en el control remoto, puede operar todos los proyectores sin importar la configuración de **ID del proyector**.

El número de ID del control remoto está establecido.

Nota: Si deja el control remoto sin pilas por un periodo extendido, el número de ID del control remoto vuelve a su valor predeterminado. Si utiliza varios controles remotos al mismo tiempo, es posible que no pueda operar los proyectores correctamente debido a la interferencia de infrarrojos.

Tema principal: [Sistema de identificación del proyector para control de múltiples proyectores](#)

Ajuste de la uniformidad de los colores

Si el tono de los colores es irregular en cada pantalla, ajuste el balance del tono de los colores en el menú Administración de cada proyector. (Es posible que el tono de los colores no sea uniforme después de realizar un ajuste de uniformidad de los colores).

Nota: Configure el ajuste **Modo de color** en el menú Imagen de cada proyector a **Multi-proyección** antes de comenzar la proyección.

1. Pulse el botón **Menu** del control remoto o del panel de control, seleccione el menú **Administración** y pulse el botón **↵ Enter**.

Elementos utilizados fr...	Administración
Imagen	Botón de usuario Modo luz
E/S de señal	Logotipo del usuario
Instalación	Patrón de usuario
Pantalla	Bloqueo funcionam. Off
Operación	Uniformidad de color
Administración	Modo Actualizar
Red	Calib. fuente de luz
ECO	Fecha y Hora
Configuración inicial/To...	Ajustes planificación
	Alim LAN inalámbrica
	Diag. de LAN inalám. 1
	Dest. guardar regis. USB y memoria interna
	Rango ajustes lote
	Idioma 🌐 Español
	Información
	Mostrar registros
	Restablecer configuración de...
	Red

2. Seleccione el ajuste **Uniformidad de color** y pulse el botón **↵ Enter**.

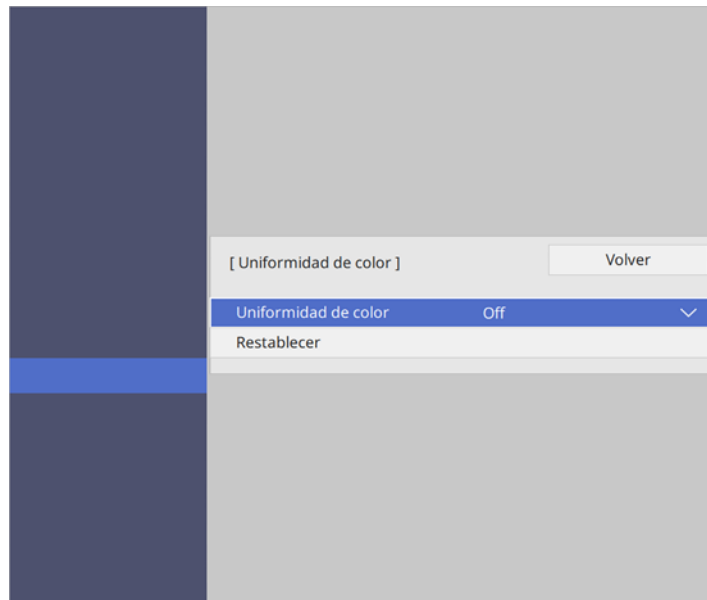

3. Seleccione **On** como el ajuste **Uniformidad de color** y pulse el botón **↵ Enter**, luego pulse el botón **Esc**.
4. Seleccione **Nivel de Ajuste** y pulse el botón **↵ Enter**.
5. Seleccione un nivel de ajuste y pulse el botón **Esc**.
6. Seleccione **Iniciar ajustes** y pulse el botón **↵ Enter**.

7. Seleccione el área que desea ajustar y pulse el botón **↵ Enter**.

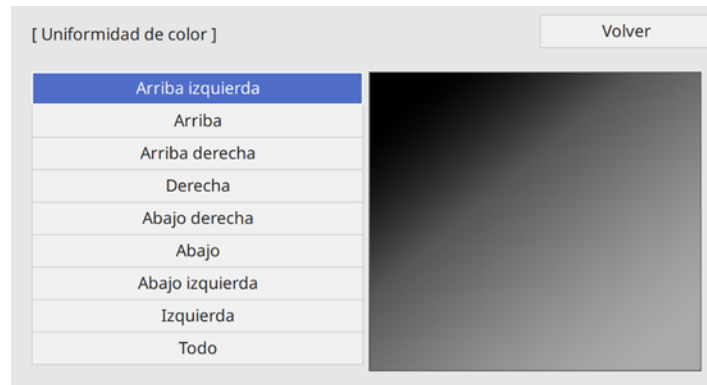

8. Seleccione **Rojo**, **Verde** o **Azul** y pulse el botón de flecha izquierda para atenuar el tono del color y el botón de flecha derecha para intensificar el tono del color.

Nota: La pantalla de ajuste cambia cada vez que pulsa el botón **↵ Enter**.

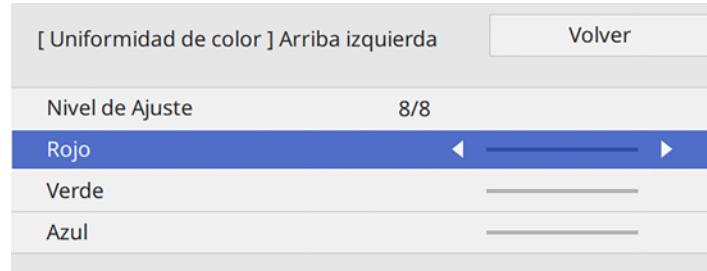

9. Pulse el botón **Esc** para volver a la pantalla de selección del área.
10. Repita los pasos 7 a 9 para cada área, luego seleccione **Todo** para ajustar toda la pantalla.
11. Pulse el botón **Esc** para volver a la pantalla Uniformidad de color.
12. Repita los pasos 4 a 10 para cada Nivel de Ajuste.
13. Pulse el botón **Esc** para salir del sistema de menús.

Tema principal: [Uso de múltiples proyectores](#)

Referencias relacionadas

[Ajustes de calidad de la imagen: menú Imagen](#)

Configuración manual de mosaico

Puede proyectar la misma imagen de múltiples proyectores para crear una imagen grande (EB-L260F/EB-L265F).

1. Encienda el proyector.
2. Pulse el botón **Menu**.
3. Seleccione **Multi-proyección > Mosaico > Disposición**.

[Disposición]	Volver
Fila	◀ 1 ▶
Columna	◀ 1 ▶
	Validar

4. Seleccione el número de filas y columnas que va a configurar como los ajustes **Fila** y **Columna**. Luego, seleccione **Validar** y pulse el botón **↵ Enter**.
5. Repita los pasos anteriores con cada proyector que va a configurar antes de continuar con el siguiente paso.
6. Seleccione **Ajuste ubicación** y pulse el botón **↵ Enter**.

[Ajuste ubicación]	Volver
Orden de fila	◀ 1 ▶
Orden de columna	◀ A ▶
	Validar

7. Seleccione la posición de cada imagen proyectada, tal como se indica a continuación:
 - **Orden de fila** para colocar las pantallas de arriba abajo en orden secuencial, empezando con el número **1** en la parte superior.

- **Orden de columna** para colocar las pantallas de izquierda a derecha, empezando con la letra **A** a la izquierda.

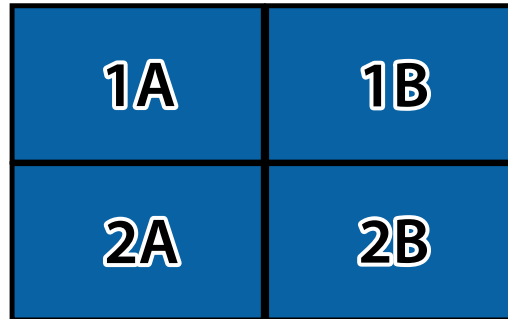

8. Repita el paso anterior con cada proyector que va a configurar antes de continuar con el siguiente paso.
9. Seleccione la señal de entrada para mostrar una imagen.

Después de seguir estos pasos, ajuste las imágenes para corregir cualquier espacio y diferencias en color.

Tema principal: [Uso de múltiples proyectores](#)

Mezcla de los bordes de la imagen

Puede utilizar la función Mezcla de bordes del proyector para crear una imagen continua con múltiples proyectores (EB-L260F/EB-L265F).

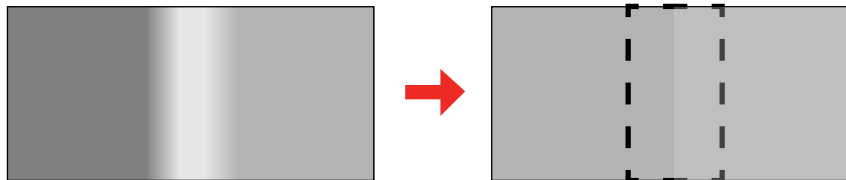

1. Pulse el botón **Menu**.

2. Seleccione el menú **Multi-proyección** y pulse el botón **↵ Enter**.

Elementos utilizados fr...	Multi-proyección
Imagen	ID del proyector Off
E/S de señal	Mosaico
Instalación	Correc. geométrica Corrección punto
Pantalla	Mezcla de bordes
Operación	Escala
Administración	Uniformidad de color
Red	Modo luz Normal
Multi-proyección	Coincidencia colores
ECO	RGBCMY
Configuración inicial/T...	Restablecer configuración de...
	ECO
	Modo luz Normal
	Modo reposo On ^
	Tiempo Modo reposo 10 min.
	Temp. silencio A/V On
	Modo en espera Comunic. activ.
	Configuración inicial/Todas las configuraciones

3. Seleccione el ajuste **Mezcla de bordes** y pulse el botón **↵ Enter**.
4. Active los ajustes **Mezcla de bordes**, **Guía de línea** y **Guía de patrones**.

Nota: Seleccione un ajuste **Color de la guía** diferente para cada proyector para que pueda ver el área mezclada más claramente.

5. Seleccione el borde que desea mezclar en cada proyector y pulse el botón **↵ Enter**. Para el proyector a la izquierda, seleccione **Borde derecho** y para el proyector a la derecha, seleccione **Borde izquierdo**.

Verá una pantalla como esta:

[Borde superior]		Volver
Mezcla	Off	
Pos. inicial fusión	0	—————
Intervalo de mezcla	0	—————
Curva de mezcla	0	

6. Seleccione el ajuste **Mezcla** y seleccione **On**.
7. Pulse el botón **Esc** para volver a la pantalla anterior.
8. Seleccione el ajuste **Pos. inicial fusión** y ajuste el punto donde comienza la mezcla de los bordes.

Nota: Si creó un área de imagen unida utilizando la función Mezcla de bordes, configure el ajuste **Pos. inicial fusión** en **0**.

9. Seleccione el ajuste **Intervalo de mezcla** y utilice los botones de flecha para seleccionar el ancho del área mezclada de modo que las guías proyectadas estén colocadas en los bordes del área superpuesta entre las dos imágenes.

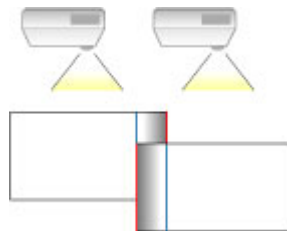

10. Pulse el botón **Esc** para volver a la pantalla anterior.
11. Seleccione el ajuste **Curva de mezcla** y seleccione un gradiente para el área sombreada en los proyectores.
12. Cuando los bordes están mezclados, desactive los ajustes **Guía de línea** y **Guía de patrones** en cada proyector para revisar los ajustes finales.

13. Cuando termine, pulse el botón **Menu**.

Si el área mezclada no se superpone exactamente, corrija la forma del área mezclada utilizando el ajuste **Corrección punto**.

Tema principal: [Uso de múltiples proyectores](#)

Igualación de los colores de la imagen

Puede hacer coincidir los colores de las imágenes en pantalla de varios proyectores que proyectarán lado a lado (EB-L260F/EB-L265F). Encienda todos los proyectores para que pueda ajustar correctamente los colores de la pantalla combinada.

1. Pulse el botón **Menu**.
2. Seleccione el menú **Multi-proyección** y pulse el botón **↵ Enter**.

Elementos utilizados fr...	Multi-proyección
Imagen	ID del proyector Off
E/S de señal	Mosaico
Instalación	Correc. geométrica Corrección punto
Pantalla	Mezcla de bordes
Operación	Escala
Administración	Uniformidad de color
Red	Modo luz Normal
Multi-proyección	Coincidencia colores
ECO	RGBCMY
Configuración inicial/T...	Restablecer configuración de...
	ECO
	Modo luz Normal
	Modo reposo On ^
	Tiempo Modo reposo 10 min.
	Temp. silencio A/V On
	Modo en espera Comunic. activ.
	Configuración inicial/Todas las configuraciones

3. Seleccione el ajuste **Coincidencia colores** y pulse el botón **↵ Enter**.

Verá esta pantalla:

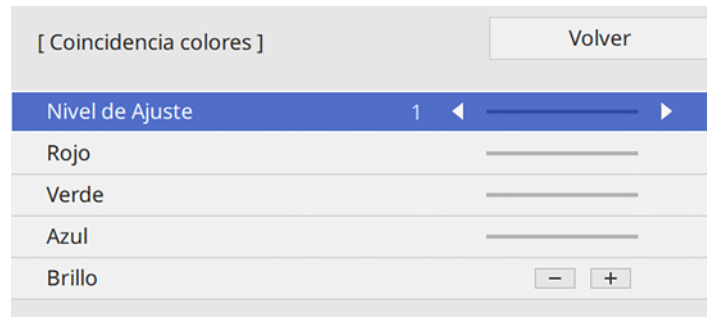

4. Pulse el botón de flecha izquierda o derecha para seleccionar **Nivel de Ajuste 8**.

Nota: Hay varios niveles de ajuste y puede ajustar cada nivel individualmente.

5. Pulse el botón de flecha izquierda o derecha para configurar el ajuste **Brillo**.
6. Pulse los botones de flecha izquierda y derecha para ajustar el tono de color para los ajustes **Rojo**, **Verde** y **Azul**, si es necesario.
7. Pulse el botón **Esc** para volver al menú Multi-proyección.
8. Seleccione el menú **Operación** y pulse el botón **↵ Enter**.
9. Seleccione **Contr. de brillo de fuente de luz** y pulse el botón **↵ Enter**.
10. Configure el ajuste **Modo luz** en **Personalizado** y modifique el ajuste **Nivel brillo**, según sea necesario.
11. Pulse el botón **Esc** y repita los pasos 2 a 6 para configurar el **Nivel de Ajuste 7 a 2**.
12. Cuando termine, pulse el botón **Menu**.

Tema principal: [Uso de múltiples proyectores](#)

Ajuste del nivel negro

Cuando dos imágenes se superponen, el área superpuesta puede tener una apariencia diferente de las áreas que no están superpuestas. Puede utilizar el ajuste Nivel negro del proyector para hacer la diferencia menos evidente (EB-L260F/EB-L265F).

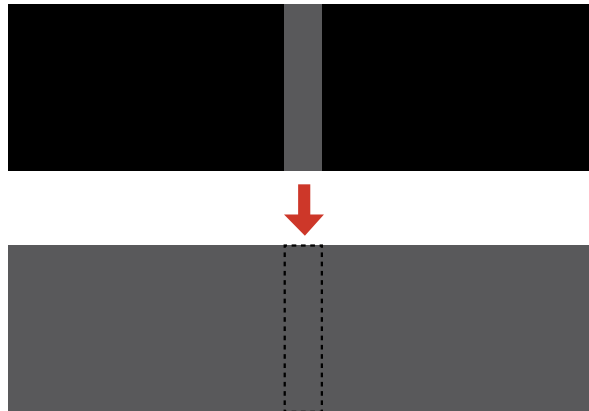

Nota: No puede ajustar los niveles negros cuando está proyectando un patrón de prueba y es posible que no pueda ajustar los niveles negros correctamente si los ajustes **Correc. geométrica** están configurados en valores muy altos. El brillo y el tono de las áreas superpuestas pueden diferir del resto de la imagen aun después de ajustar el nivel negro.

1. Pulse el botón **Menu**.

2. Seleccione el menú **Multi-proyección** y pulse el botón **↵ Enter**.

Elementos utilizados fr...	Multi-proyección	
Imagen	ID del proyector	Off
E/S de señal	Mosaico	
Instalación	Correc. geométrica	Corrección punto
Pantalla	Mezcla de bordes	
Operación	Escala	
Administración	Uniformidad de color	
Red	Modo luz	Normal
	Coincidencia colores	
Multi-proyección	RGBCMY	
ECO	Restablecer configuración de...	
Configuración inicial/T...	ECO	
	Modo luz	Normal
	Modo reposo	On ^
	Tiempo Modo reposo	10 min.
	Temp. silencio A/V	On
	Modo en espera	Comunic. activ.
	Configuración inicial/Todas las configuraciones	

3. Seleccione el ajuste **Nivel negro** y pulse el botón **↵ Enter**.

Nota: El ajuste **Nivel negro** se muestra solo si el ajuste **Mezcla de bordes** está activado y por lo menos uno de los bordes (superior, inferior, izquierdo, derecho) está configurado en **On**.

4. Seleccione la opción **Ajuste de Color** y pulse el botón **↵ Enter**.

Verá una pantalla según los ajustes **Borde superior**, **Borde inferior**, **Borde derecho** y **Borde izquierdo** seleccionados para el ajuste **Mezcla de bordes**.

5. Seleccione el área que desea ajustar y pulse el botón **↵ Enter**.

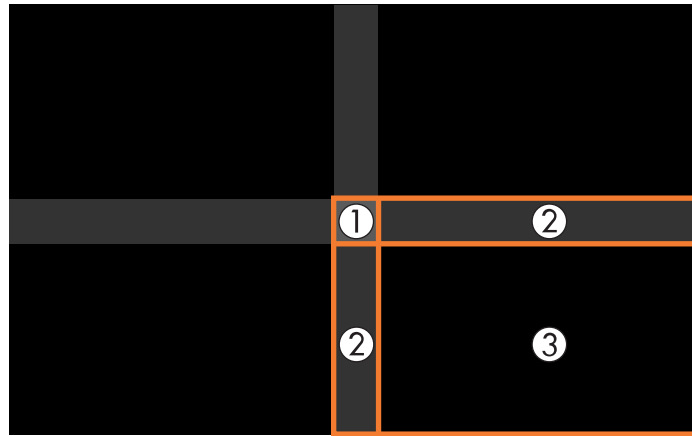

Nota: El área que seleccionó se muestra de color anaranjado. Ajuste las áreas superpuestas empezando con las áreas más brillantes primero. Por ejemplo, ajuste el área 2 para que coincida con el área 1, luego ajuste el área 3 para que coincida con el área 2.

6. Utilice los controles deslizantes de ajuste que aparecen en la pantalla para ajustar el brillo y el tono de las áreas que no están superpuestas para que coincidan con las áreas superpuestas. Luego, pulse el botón **Esc**.

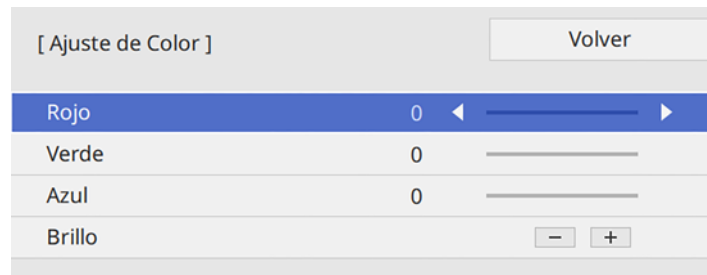

7. Repita los dos pasos anteriores hasta que todas las áreas sean iguales.
8. Si el tono de algunas áreas no coincide, puede ajustar las áreas con el ajuste **Corrección de área**. Siga con el próximo paso. Si no, pulse el botón **Menu** para salir del menú.

9. Pulse el botón **Esc** para volver a la pantalla del menú Nivel negro.
10. Seleccione el ajuste **Corrección de área** y pulse el botón **↵ Enter**.
11. Seleccione el ajuste **Iniciar ajustes** y pulse el botón **↵ Enter**.

Verá una pantalla con bordes indicando las áreas que están superpuestas. Los bordes están basados en los ajustes **Borde superior**, **Borde inferior**, **Borde derecho** y **Borde izquierdo** seleccionados para el ajuste **Mezcla de bordes**.

12. Utilice los botones de flecha para seleccionar un borde del área que desea ajustar y pulse el botón **↵ Enter**.

La línea seleccionada se muestra de color anaranjada.



13. Utilice los botones de flecha para ajustar la posición del borde y pulse el botón **↵ Enter**.
14. Utilice los botones de flecha para seleccionar un punto de ajuste y pulse el botón **↵ Enter**.

Nota: Puede cambiar el número de puntos de ajustes que se muestran cambiando el ajuste **Puntos** en el menú **Corrección de área**.

El punto seleccionado se pone anaranjado.

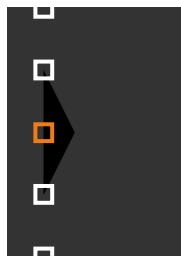

15. Utilice los botones de flecha para mover el punto.
16. Para mover otro punto, pulse el botón **Esc** y repita los dos pasos anteriores.
17. Para mover otro borde, pulse el botón **Esc** repetidas veces hasta que pueda seleccionar un borde.
18. Cuando termine, pulse el botón **Esc** hasta que vea un mensaje de confirmación. Seleccione **Sí** y pulse el botón **↵ Enter**.
19. Cuando termine, pulse el botón **Menu**.

Nota: Si cambia los ajustes **Borde superior**, **Borde inferior**, **Borde derecho** o **Borde izquierdo**, se restaura el ajuste **Nivel negro** a su valor predeterminado.

Tema principal: [Uso de múltiples proyectores](#)

Ajuste de RGBCMY

Puede configurar los ajustes **Matiz**, **Saturación** y **Luminosidad** para los componentes de color rojo (R), verde (G), azul (B), cian (C), magenta (M) y amarillo (Y) (EB-L260F/EB-L265F).

Encienda todos los proyectores y seleccione el ajuste **RGBCMY** en el menú Imagen de cada proyector para que el tono de los colores en la pantalla combinada sea uniforme.

1. Pulse el botón **Menu**.

2. Seleccione el menú **Imagen** y pulse el botón **↵ Enter**.

Elementos utilizados fr...	Imagen	
Imagen	Modo de color	Dinámico
E/S de señal	Brillo	50
Instalación	Contraste	50
Pantalla	Saturación de color	50
Operación	Tono	50
Administración	Nitidez	5
Red	Balace de blancos	
Multi-proyección	Contraste dinámico	Off
ECO	Mejora de imagen	
Configuración inicial/T...	Gamma adap. escena	0
	Gamma	0
	RGBCMY	
	Restablecer los valores pre...	
	Fuente	HDMI1
	Aspecto	Automático
	Restablecer los valores pre...	
	Escala	
	Restablecer configuración de...	

3. Seleccione el ajuste **RGBCMY** y pulse el botón **↵ Enter**.

[RGBCMY]		Volver	
	Matiz	Saturación	Luminosidad
R	50 <input type="range"/>	50 <input type="range"/>	50 <input type="range"/>
G	50 <input type="range"/>	50 <input type="range"/>	50 <input type="range"/>
B	50 <input type="range"/>	50 <input type="range"/>	50 <input type="range"/>
C	50 <input type="range"/>	50 <input type="range"/>	50 <input type="range"/>
M	50 <input type="range"/>	50 <input type="range"/>	50 <input type="range"/>
Y	50 <input type="range"/>	50 <input type="range"/>	50 <input type="range"/>

4. Seleccione el color que desea ajustar y pulse el botón **↵ Enter**.

Verá esta pantalla:

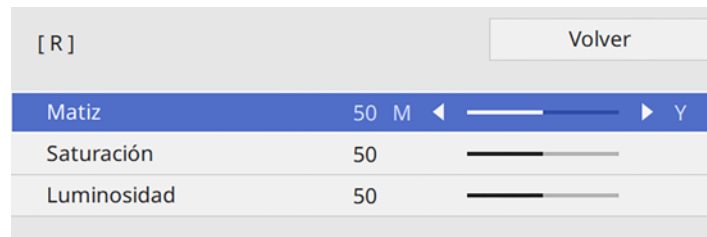

- Para ajustar el matiz general del color, configure el ajuste **Matiz**.
 - Para ajustar la intensidad general del color, configure el ajuste **Saturación**.
 - Para ajustar el brillo general del color, configure el ajuste **Luminosidad**.
5. Pulse el botón de flecha izquierda o derecha para configurar los ajustes **Matiz**, **Saturación** y **Luminosidad**.
 6. Repita los dos pasos anteriores según sea necesario para configurar cada color.
 7. Pulse el botón **Menu** o **Esc** para salir del sistema de menús.

Tema principal: [Uso de múltiples proyectores](#)

Escala de una imagen

Puede proyectar la misma imagen de múltiples proyectores y utilizar la función Escala para recortar y combinarlas en una imagen grande (EB-L260F/EB-L265F).

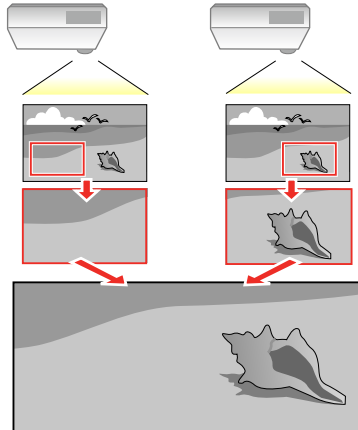

1. Pulse el botón **Menu**.
2. Seleccione el menú **Multi-proyección** y pulse el botón **↵ Enter**.
3. Seleccione el ajuste **Escala** y pulse el botón **↵ Enter**.

Verá esta pantalla:

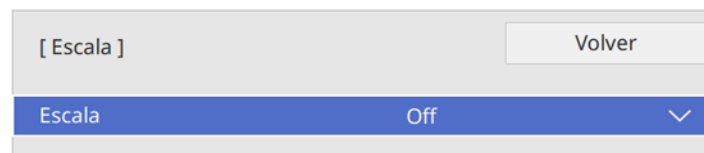

4. Active el ajuste **Escala**.

5. Seleccione el ajuste **Modo Escala** y seleccione una de las siguientes opciones:

- **Vista con zoom:** para mantener la relación de aspecto de la imagen a medida que modifica la escala de la imagen.

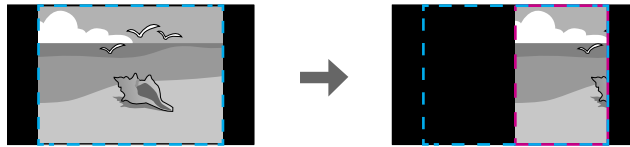

- **Vista completa:** para ajustar la imagen al tamaño de la pantalla del proyector a medida que modifica la escala de la imagen.



6. Si seleccionó **Automático** como el ajuste Escala, puede saltar los pasos restantes. Si seleccionó **Manual**, configure cada una de las siguientes opciones, según sea necesario:

- Seleccione **-** o **+** para modificar la escala de la imagen horizontal y verticalmente al mismo tiempo.
- Seleccione **Escala vertical** para modificar la escala de la imagen verticalmente.
- Seleccione **Escala horizontal** para modificar la escala de la imagen horizontalmente.

7. Seleccione la opción **Ajuste de recorte** y utilice los botones de flecha para ajustar las coordenadas y el tamaño de cada imagen mientras que mira la pantalla.
8. Seleccione el ajuste **Rango de recorte** para previsualizar el área que seleccionó.
9. Pulse el botón **Menu** para salir del menú.

Tema principal: [Uso de múltiples proyectores](#)

Proyección de varias imágenes de forma simultánea

Puede utilizar la función de pantalla dividida Split Screen para proyectar simultáneamente dos a cuatro imágenes provenientes de fuentes de imagen diferentes que estén colocadas una al lado de la otra. Puede controlar la función utilizando el control remoto o los menús del proyector.

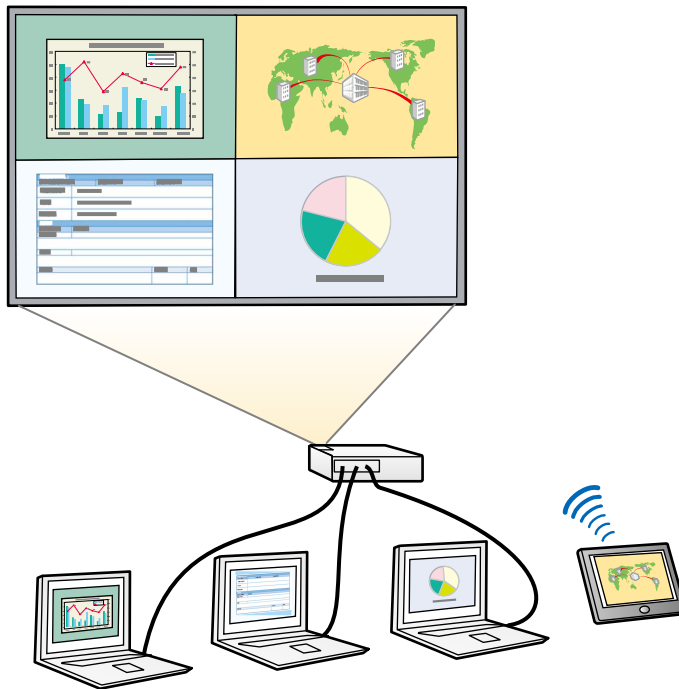

Nota: Mientras que esté utilizando la función Split Screen, es posible que algunas funciones del proyector no estén disponibles y que algunos ajustes se apliquen automáticamente a todas las imágenes.

Nota: No puede utilizar la función de pantalla dividida con ciertas combinaciones de fuentes de entrada. No puede realizar la proyección de pantalla dividida en modo Reprod. de contenido o cuando activa las opciones **Escala** o **Mezcla de bordes** (EB-L260F/EB-L265F).

1. Pulse el botón **Split** del control remoto.

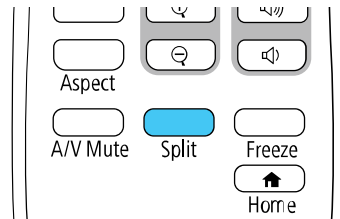

Nota: También puede seleccionar **Split Screen** en la pantalla de inicio.

Verá una ventana donde tendrá que seleccionar el número de pantallas.

2. Seleccione **2 pantallas** o **4 pantallas**, según el número de fuentes de entrada que desea proyectar.
Si seleccionó **2 pantallas**, la imagen de la fuente de entrada actualmente seleccionada se mueve al lado izquierdo de la pantalla. Si seleccionó **4 pantallas** y utilizó la función de pantalla dividida para proyectar cuatro imágenes anteriormente, las imágenes proyectadas se colocan en el mismo orden utilizado previamente.
3. Pulse el botón **Menu**.

Verá una pantalla como esta:

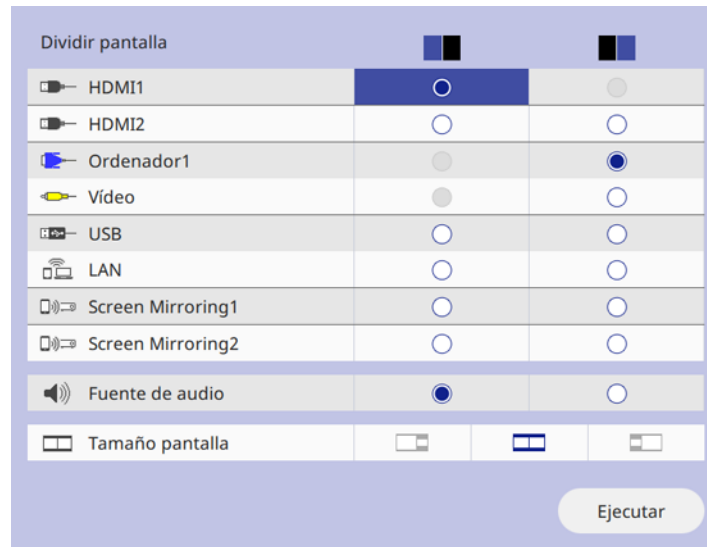

4. Pulse los botones de flecha y el botón **↵ Enter** para seleccionar una fuente de imagen para cada sección de la pantalla.
5. Para elegir el audio que desea oír, seleccione una fuente de entrada como el ajuste **Fuente de audio**.
6. Si seleccionó **2 pantallas** y desea cambiar el tamaño de las imágenes, seleccione una opción de tamaño como el ajuste **Tamaño pantalla**.
7. Seleccione **Ejecutar** y pulse el botón **↵ Enter**.
8. Para salir de la función de pantalla dividida, pulse el botón **Split** o **Esc**.

[Fuentes de entrada para una proyección de pantalla dividida](#)

[Restricciones de la proyección de pantalla dividida](#)

Tema principal: [Ajuste de las funciones del proyector](#)

Fuentes de entrada para una proyección de pantalla dividida

Puede elegir la mayoría de las fuentes de entrada para una proyección de pantalla dividida, pero las siguientes combinaciones no son admitidas:

- **Ordenador1, Ordenador2, Video**

- **USB, USB Display, LAN**

Nota: Cuando divide la pantalla en cuatro y selecciona la fuente de entrada USB y Screen Mirroring al mismo tiempo, solo puede seleccionar la fuente Screen Mirroring.

Tema principal: [Proyección de varias imágenes de forma simultánea](#)

Restricciones de la proyección de pantalla dividida

No puede realizar las siguientes operaciones cuando esté utilizando la función de proyección en pantalla dividida:

- Cambiar ajustes en el menú del proyector
- E-Zoom
- Cambiar el modo de aspecto (el modo de aspecto está configurado en **Automático**)
- Operaciones usando el botón **User** del control remoto, aparte de mostrar la información de red en la superficie proyectada
- Aplicar el ajuste **Contraste dinámico**
- Aplicar el ajuste **Cambio de imagen**
- Mostrar la información de red en la superficie proyectada utilizando un método aparte de pulsar el botón **User**
- Mostrar la barra de información de Screen Mirroring

Restricciones de imágenes

- Aun cuando configura el ajuste **Pantalla sin señal** en **Logo** en el menú Pantalla, la pantalla azul aparece cuando no hay una señal de imagen.

Tema principal: [Proyección de varias imágenes de forma simultánea](#)

Recursos de seguridad del proyector

Puede proteger el proyector contra el robo o uso no autorizado mediante la configuración de los siguientes recursos de seguridad:

- Seguridad por contraseña para impedir que se encienda el proyector y evitar que se realicen cambios a la pantalla de inicio y a otros ajustes.
- Seguridad por bloqueo de los botones para bloquear el funcionamiento del proyector mediante los botones del panel de control.
- Cableado de seguridad para fijar físicamente el proyector en un lugar con un cable.

[Tipos de seguridad por contraseña](#)
[Bloqueo de los botones del proyector](#)
[Instalación de un cable de seguridad](#)

Tema principal: [Ajuste de las funciones del proyector](#)

Tipos de seguridad por contraseña

Puede configurar estos tipos de seguridad por contraseña utilizando una contraseña compartida:

- La contraseña **Protec. aliment.** asegura que el proyector solo se pueda usar después de introducir una contraseña, impidiendo el uso no autorizado.
- La contraseña **Logotipo del usuario** evita que alguien cambie la pantalla personalizada que el proyector muestra cuando se enciende. La presencia de la pantalla personalizada disuade el robo, ya que identifica al propietario del proyector.
- La contraseña **Red** evita que alguien cambie los ajustes de red en los menús del proyector.
- La contraseña **Planificación** evita que alguien cambie los ajustes de hora o planificación del proyector.

[Configuración de una contraseña](#)

[Selección de tipos de seguridad por contraseña](#)

[Ingreso de una contraseña para usar el proyector](#)

[Captura de una imagen de logotipo para mostrar](#)

Tema principal: [Recursos de seguridad del proyector](#)

Configuración de una contraseña

Para usar la seguridad por contraseña, primero debe configurar una contraseña.

Nota: La contraseña predeterminada está configurada en **0000**.

Nota: Por defecto, el producto no tiene una contraseña predeterminada. Debe configurar una contraseña.

1. Mantenga presionado el botón **Freeze** del control remoto durante aproximadamente 5 segundos o hasta que aparezca el siguiente menú.

[Contraseña protegida]	
Protec. aliment.	Off
Protección del menú	
Contraseña	

Nota: Si no se ha configurado una contraseña, se le solicitará configurar una antes de poder acceder al ajuste **Contraseña protegida**.

2. Pulse la flecha hacia abajo para seleccionar **Contraseña** y pulse el botón **↵ Enter**. Verá el mensaje, “¿Cambiar la contraseña?”.
3. Seleccione **Sí** y pulse el botón **↵ Enter**.
4. Pulse y mantenga presionado el botón **Num** del control remoto y utilice los botones numéricos para configurar una contraseña de cuatro dígitos.

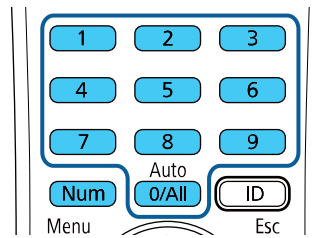

La contraseña aparece como **** a medida que la introduce. Después, verá un mensaje de confirmación.

5. Vuelva a ingresar la contraseña.
Verá el mensaje “Contraseña aceptada”.
6. Pulse el botón **Esc** para volver al menú.
7. Anote la contraseña y guárdela en un lugar seguro en caso de que la olvide.

Tema principal: Tipos de seguridad por contraseña

Selección de tipos de seguridad por contraseña

Después de configurar una contraseña, verá este menú donde puede seleccionar los tipos de seguridad por contraseña que desea utilizar.

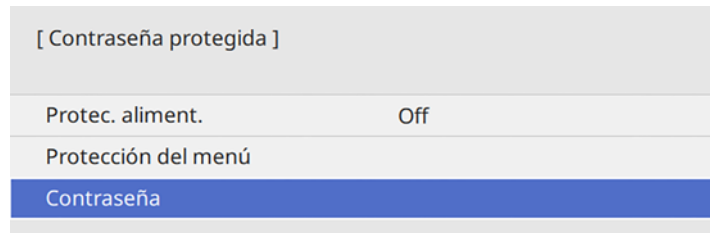

Si no ve este menú, mantenga presionado el botón **Freeze** del control remoto durante 5 segundos o hasta que aparezca el menú.

- Para evitar el uso no autorizado del proyector, seleccione **Protec. aliment.**, pulse el botón **↵ Enter**, seleccione **On**, pulse el botón **↵ Enter** otra vez y pulse el botón **Esc**.
- Para evitar que se realicen cambios a ciertos ajustes del proyector, seleccione **Protección del menú**, pulse el botón **↵ Enter** y haga lo siguiente, según sea necesario:
 - Para evitar que se realicen cambios a la pantalla Logotipo del usuario o a los ajustes de pantalla relacionados, seleccione **Logotipo del usuario**, pulse el botón **↵ Enter**, seleccione **On**, pulse el botón **↵ Enter** otra vez y pulse el botón **Esc**.
 - Para evitar que se realicen cambios a los ajustes de hora o planificación del proyector, seleccione **Planificación**, pulse el botón **↵ Enter**, seleccione **On**, pulse el botón **↵ Enter** otra vez y pulse el botón **Esc**.
 - Para evitar que se realicen cambios a los ajustes de red, seleccione **Red**, pulse el botón **↵ Enter**, seleccione **On**, pulse el botón **↵ Enter** otra vez y pulse el botón **Esc**.

Puede pegar el adhesivo de protección mediante contraseña en el proyector como un elemento adicional disuasorio de robo.

Nota: Guarde el control remoto en un lugar seguro; si lo pierde, no podrá ingresar la contraseña para usar el proyector.

Tema principal: Tipos de seguridad por contraseña

Ingreso de una contraseña para usar el proyector

Si configura una contraseña y activa una contraseña **Protec. aliment.**, verá un mensaje que le solicitará esta contraseña cada vez que encienda el proyector.

[Contraseña]

Escriba la contraseña.

Si desea más información consulte la documentación.

Debe ingresar la contraseña correcta para usar el proyector.

1. Pulse y mantenga presionado el botón **Num** del control remoto mientras ingresa la contraseña con los botones numéricos.

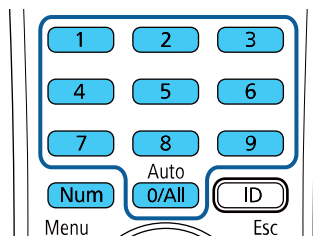

Se cierra la ventana de contraseña.

2. Si la contraseña es incorrecta, puede ocurrir lo siguiente:
 - Verá un mensaje de “Contraseña incorrecta” y se le solicitará que intente nuevamente. Ingrese la contraseña correcta para continuar.
 - Si se le olvidó la contraseña, anote el número del **Código solicitado: xxxxx** que aparece en la pantalla y póngase en contacto con el departamento de soporte técnico de Epson.

- Si introduce una contraseña incorrecta tres veces seguidas, verá un mensaje indicándole que el proyector está bloqueado. Después de que el mensaje se muestre por 5 minutos, el proyector entra en modo de espera. Desconecte el proyector, conecte el cable de alimentación y encienda el proyector. Verá un mensaje indicándole que ingrese la contraseña.
- Si sigue introduciendo una contraseña incorrecta varias veces seguidas, el proyector muestra un código solicitado y un mensaje indicándole que debe ponerse en contacto con el soporte técnico de Epson. No intente ingresar la contraseña otra vez. Cuando hable con el soporte técnico de Epson, proporcione el Código solicitado mostrado en la pantalla y una prueba de propiedad para obtener ayuda para desbloquear el proyector.

Tema principal: [Tipos de seguridad por contraseña](#)

Referencias relacionadas

[Dónde obtener ayuda \(EE. UU. y Canadá\)](#)

[Dónde obtener ayuda \(América Latina\)](#)

Captura de una imagen de logotipo para mostrar

Puede transferir una imagen al proyector y luego mostrarla cada vez que se encienda el proyector. También puede mostrar la imagen cuando el proyector no reciba una señal de entrada o cuando detenga la proyección temporalmente. Esta imagen transferida se conoce como la pantalla Logotipo del usuario.

La imagen que seleccione como el Logotipo del usuario puede ser una fotografía, un gráfico o un logotipo de empresa, el cual es útil para identificar al propietario del proyector para ayudar a disuadir el robo. Puede evitar cambios a la pantalla Logotipo del usuario mediante la configuración de una contraseña de protección.

Nota: No puede guardar una imagen que está protegido por HDCP como un Logotipo del usuario. Puede mostrar un logotipo de usuario cuando el ajuste **Reprod. de contenido** está configurado en **On** solo cuando se inicia el proyector (EB-L260F/EB-L265F). Si activó la protección mediante contraseña para el Logotipo del usuario, desactívela antes de realizar estos pasos.

Nota: Cuando copia los ajustes de los menús de un proyector a otro utilizando la función de configuración por lote, también se copia el logotipo del usuario. No incluya ninguna información en el logotipo que no desea compartir entre múltiples proyectores.

1. Projete la imagen que desea utilizar como el Logotipo del usuario.

2. Pulse el botón **Menu**, seleccione el menú **Administración** y pulse el botón **↵ Enter**.

Elementos utilizados fr...	Administración	
Imagen	Botón de usuario	Modo luz
E/S de señal	Logotipo del usuario	
Instalación	Patrón de usuario	
Pantalla	Bloqueo funcionam.	Off
Operación	Uniformidad de color	
Administración	Modo Actualizar	
Red	Calib. fuente de luz	
Multi-proyección	Fecha y Hora	
ECO	Ajustes planificación	
Configuración inicial/To...	Alim LAN inalámbrica	
	Diag. de LAN inalám.	1
	Dest. guardar regis.	USB y memoria interna
	Rango ajustes lote	
	Idioma	Español
	Información	
	Mostrar registros	
	Restablecer configuración de...	

3. Seleccione el ajuste **Logotipo del usuario** y pulse el botón **↵ Enter**.
4. Seleccione **Iniciar ajustes** y pulse el botón **↵ Enter**.

Verá un mensaje preguntándole si desea usar la imagen mostrada como un logotipo de usuario.

Nota: Cuando selecciona **Logotipo del usuario**, se cancelan temporalmente algunos ajustes, tales como **Correc. geométrica**, **E-Zoom**, **Aspecto**, **Escala** (EB-L260F/EB-L265F) y **Tipo de pantalla**.

5. Seleccione **Sí** y pulse el botón **↵ Enter**.

Nota: Dependiendo de la señal de la imagen, el tamaño de la pantalla puede cambiar para coincidir con la resolución de la señal de la imagen.

6. Revise que la imagen aparezca como desea, luego seleccione **Sí** otra vez y pulse el botón **↵ Enter**. Verá un mensaje de finalización.
7. Pulse el botón **Esc** para salir de la pantalla del mensaje.

8. Seleccione el menú **Pantalla** y pulse el botón **↵ Enter**.
9. Seleccione cuándo desea mostrar la pantalla Logotipo del usuario:
 - Para mostrarla cada vez que no haya una señal de entrada, seleccione el ajuste **Pantalla sin señal** y configúrelo en **Logo**.
 - Para mostrarla cada vez que enciende el proyector, seleccione **Pantalla de inicio** y configúrelo en **On**.

Para evitar que alguien cambie los ajustes de la pantalla Logotipo del usuario sin antes ingresar una contraseña, configure una contraseña y active la seguridad de Logotipo del usuario.

Tema principal: [Tipos de seguridad por contraseña](#)

Tareas relacionadas

[Configuración de una contraseña](#)

[Selección de tipos de seguridad por contraseña](#)

Bloqueo de los botones del proyector

Puede bloquear los botones del panel de control del proyector para evitar que alguien lo use. Puede bloquear todos los botones o todos los botones excepto el botón de encendido.

1. Pulse el botón **Menu**.

2. Seleccione el menú **Administración** y pulse el botón **↵ Enter**.

Elementos utilizados fr...	Administración	
Imagen	Botón de usuario	Modo luz
E/S de señal	Logotipo del usuario	
Instalación	Patrón de usuario	
Pantalla	Bloqueo funcionam.	Off
Operación	Uniformidad de color	
Administración	Modo Actualizar	
Red	Calib. fuente de luz	
Multi-proyección	Fecha y Hora	
ECO	Ajustes planificación	
Configuración inicial/To...	Alim LAN inalámbrica	
	Diag. de LAN inalám.	1
	Dest. guardar regis.	USB y memoria interna
	Rango ajustes lote	
	Idioma 🌐	Español
	Información	
	Mostrar registros	
	Restablecer configuración de...	
	Red	

3. Seleccione el ajuste **Bloqueo funcionam.** y pulse el botón **↵ Enter**.
4. Seleccione uno de estos tipos de bloqueo y pulse el botón **↵ Enter**:
 - Para bloquear todos los botones del proyector, seleccione **Bloqueo Total**.
 - Para bloquear todos los botones, excepto el botón de encendido, seleccione **Excepto la alimentación**.

Verá un mensaje de confirmación.

5. Seleccione **Sí** y pulse el botón **↵ Enter**.

[Desbloqueo de los botones del proyector](#)

Tema principal: [Recursos de seguridad del proyector](#)

Desbloqueo de los botones del proyector

Si se han bloqueado los botones del proyector, mantenga presionado el botón **↵ Enter** del panel de control del proyector durante siete segundos para desbloquearlos. También puede configurar el ajuste **Bloqueo funcionam.** en **Off** en el menú Administración.

Tema principal: [Bloqueo de los botones del proyector](#)

Referencias relacionadas

[Ajustes de administración - menú Administración](#)

Instalación de un cable de seguridad

Puede instalar dos tipos de cables de seguridad en el proyector para protegerlo contra robo.

- Utilice la ranura de seguridad del proyector para conectar un dispositivo de bloqueo Kensington. Consulte a su distribuidor local de productos de informática o electrónica para obtener información de compra.
- Utilice el punto de conexión del cable de seguridad del proyector para atar un cable y fijarlo a un elemento fijo o a un mueble pesado en la habitación.

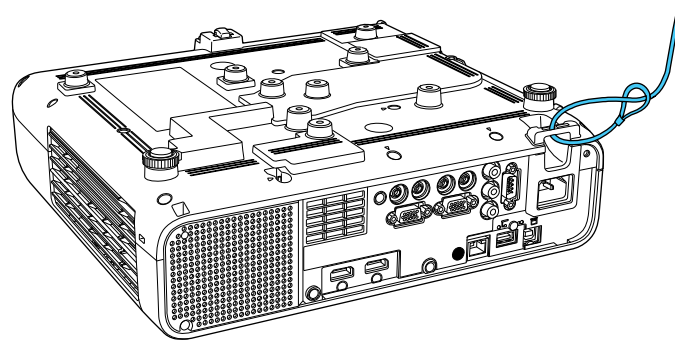

Cuando la cubierta de cables está instalada (EB-L260F/EB-L265F):

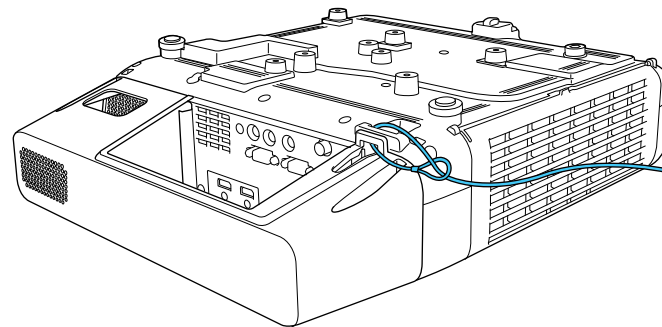

Tema principal: [Recursos de seguridad del proyector](#)

Ajuste de la convergencia de colores (Alineación del panel)

Puede utilizar la función Alineación del panel para ajustar manualmente la convergencia de colores (la alineación de los colores rojo y azul) en la imagen proyectada (EB-L260F/EB-L265F).

Nota: Solamente puede ajustar la convergencia de los colores rojo y azul. El color estándar del panel es verde y no puede ser ajustado.

Nota: Puede ajustar los píxeles hasta ± 3 píxeles en incrementos de 0,125 píxeles.

Nota: La calidad de la imagen puede disminuir después de realizar la Alineación del panel.

Nota: Las imágenes para los píxeles que se extienden más allá del borde de la pantalla proyectada no se muestran.

1. Encienda el proyector.
2. Pulse el botón **Menu**.
3. Seleccione el menú **Pantalla** y pulse el botón **↵ Enter**.

4. Seleccione el ajuste **Alineación del panel** y pulse el botón **↵ Enter**.

Elementos utilizados fr...	Pantalla	
Imagen	Presentación patrón	
E/S de señal	Tipo de patrón	
Instalación	Pantalla sin señal	Azul
Pantalla	Pantalla de inicio	On
Operación	Ver pant. Inicio aut.	On
Administración	Ordenar miniaturas de origen	On
Red	Mensajes	On
Multi-proyección	Rotación del menú	Off
ECO	Color del menú	Bianco
Configuración inicial/T...	Alineación del panel	On
	Seleccionar color	R
	Color patrón	R/G/B
	Iniciar ajustes	
	Restablecer	
	Configuración de Dividir pant...	
	Restablecer configuración de...	
	Operación	

5. Seleccione **On** y pulse el botón **↵ Enter**.
6. Seleccione el ajuste **Seleccionar color** y elija una de las siguientes opciones:
- **R** para ajustar la convergencia del color rojo.
 - **B** para ajustar la convergencia del color azul.
7. Seleccione el ajuste **Color patrón** y pulse el botón **↵ Enter**.
8. Seleccione el patrón que desea utilizar y pulse el botón **↵ Enter**.
9. Seleccione **Iniciar ajustes** y pulse el botón **↵ Enter**.

Verá esta pantalla:

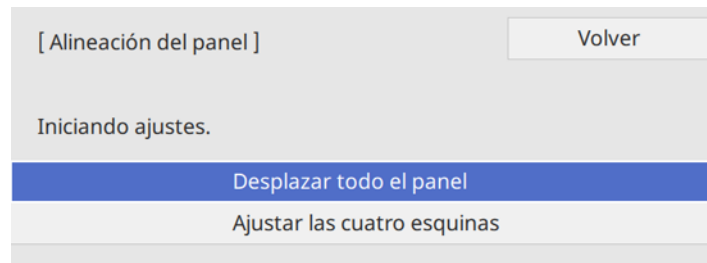

10. Seleccione una de las siguientes opciones:

- Seleccione **Cambiar todo el panel** para ajustar todo el panel al mismo tiempo. Continúe con el próximo paso.
- Seleccione **Ajustar las cuatro esquinas** para ajustar las esquinas del panel una a la vez. Continúe con el paso 13.

11. Utilice los botones de flecha del control remoto para ajustar la alineación del color que seleccionó para el ajuste **Seleccionar color**.

12. Cuando termine de ajustar la pantalla, pulse el botón **↵ Enter**.

Verá esta pantalla:

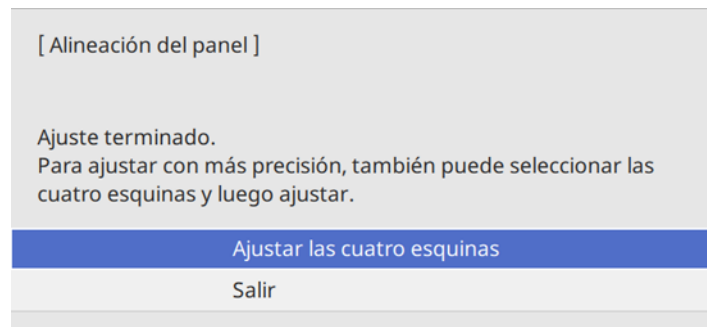

Nota: La opción **Cambiar todo el panel** afecta las líneas de la cuadrícula en toda la pantalla. Para hacer cambios a sus ajustes, continúe con los siguientes pasos.

13. Seleccione **Ajustar las cuatro esquinas** y pulse el botón **↵ Enter**. (De lo contrario, seleccione **Salir** y pulse el botón **↵ Enter**).
14. Utilice los botones de flecha del control remoto para ajustar la alineación de los colores en la esquina resaltada por el cuadro anaranjado en la pantalla.

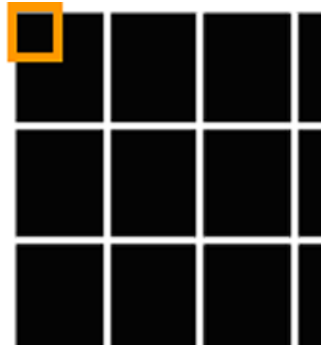

15. Pulse el botón **↵ Enter** para pasar a la siguiente esquina.
16. Cuando termine de ajustar todas las esquinas en la pantalla, pulse el botón **↵ Enter**.

Verá esta pantalla:

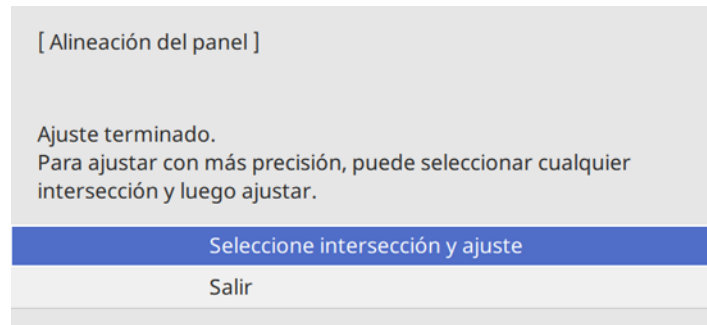

17. Realice una de las siguientes acciones:
 - Si la alineación del panel del proyector es correcta, seleccione **Salir** y pulse el botón **↵ Enter** para volver al menú Alineación del panel.

- Si necesita ajustar la alineación de otro panel para el proyector, elija **Seleccione intersección y ajuste** y pulse el botón **↵ Enter**. Utilice los botones de flecha del control remoto para resaltar la esquina de cualquier cuadro desalineado en la pantalla, pulse el botón **↵ Enter**, realice cualquier ajuste necesario y pulse el botón **↵ Enter** otra vez. Repita este paso según sea necesario para las otras intersecciones.

Tema principal: [Ajuste de las funciones del proyector](#)

Referencias relacionadas

[Ajustes de pantalla - menú Pantalla](#)

Creación de un patrón de usuario

Puede transferir una imagen al proyector y mostrarla como un patrón de fondo para ayudar en las presentaciones cuando utiliza la función Presentación patrón. Esta imagen transferida se conoce como el Patrón de usuario.

Nota: Una vez que guarda un patrón de usuario, no podrá restaurar el patrón predeterminado. No puede guardar una imagen que está protegido por HDCP.

1. Muestre la imagen que desea proyectar como el Patrón de usuario desde una computadora o fuente de video conectada.

2. Pulse el botón **Menu**, seleccione el menú **Administración** y pulse el botón **↵ Enter**.

Elementos utilizados fr...	Administración	
Imagen	Botón de usuario	Modo luz
E/S de señal	Logotipo del usuario	
Instalación	Patrón de usuario	
Pantalla	Bloqueo funcionam.	Off
Operación	Uniformidad de color	
Administración	Modo Actualizar	
Red	Calib. fuente de luz	
Multi-proyección	Fecha y Hora	
ECO	Ajustes planificación	
Configuración inicial/To...	Alim LAN inalámbrica	
	Diag. de LAN inalám.	1
	Dest. guardar regis.	USB y memoria interna
	Rango ajustes lote	
	Idioma	Español
	Información	
	Mostrar registros	
	Restablecer configuración de...	

3. Seleccione el ajuste **Patrón de usuario** y pulse el botón **↵ Enter**.

Verá un mensaje preguntándole si desea usar la imagen mostrada como un Patrón de usuario.

Nota: Cuando selecciona **Patrón de usuario**, los ajustes como **Keystone**, **E-Zoom** y **Aspecto** se cancelan temporalmente.

4. Seleccione **Sí** y pulse el botón **↵ Enter**.

Nota: El proyector tarda algunos momentos en guardar la imagen; no use el proyector, su control remoto o cualquier equipo conectado hasta que concluya este proceso.

Verá un mensaje de finalización.

5. Pulse el botón **Esc** para salir de la pantalla del mensaje.

Para ver su patrón de usuario, pulse el botón **Menu**, seleccione el menú **Pantalla** y pulse el botón **↵ Enter**. Configure el ajuste **Tipo de patrón** en **Patrón de usuario**, luego vuelva al menú **Pantalla** y seleccione **Presentación patrón**.

Tema principal: [Ajuste de las funciones del proyector](#)

Referencias relacionadas

[Ajustes de administración - menú Administración](#)

Transferencia de los ajustes de los menús entre proyectores

Después de que haya seleccionado los ajustes en los menús del proyector, los puede transferir a otro proyector del mismo modelo.

Nota: Haga una copia de los ajustes del proyector antes de configurar la imagen proyectada utilizando los ajustes de Corrección geométrica del proyector.

Precaución: Si el proceso de copia falla debido a un corte del suministro eléctrico, un error de comunicación o cualquier otra razón, Epson no será responsable por ningún costo de reparación incurrido.

Los siguientes ajustes no son transferibles entre proyectores:

- Horas fuente de luz
- Estado

Los siguientes ajustes no se transfieren entre proyectores si configura el ajuste **Rango ajustes lote** en **Limitado**:

- Ajustes de Contraseña protegida
- **EDID** del menú E/S de señal
- Ajustes del menú Red

[Guardar los ajustes en una unidad flash USB](#)

[Transferencia de los ajustes desde una unidad flash USB](#)

[Guardar los ajustes en una computadora](#)

[Transferencia de ajustes desde una computadora](#)

Tema principal: [Ajuste de las funciones del proyector](#)

Guardar los ajustes en una unidad flash USB

Puede guardar los ajustes del proyector que desea transferir en una unidad flash USB.

Nota: Use una unidad flash nueva. Si la unidad contiene otros archivos, es posible que la transferencia no se realice correctamente. La unidad flash debe utilizar el formato FAT y no puede tener funciones de seguridad.

1. Apague el proyector y desconecte el cable de alimentación del proyector.
2. Introduzca la unidad flash en el puerto **USB-A**.

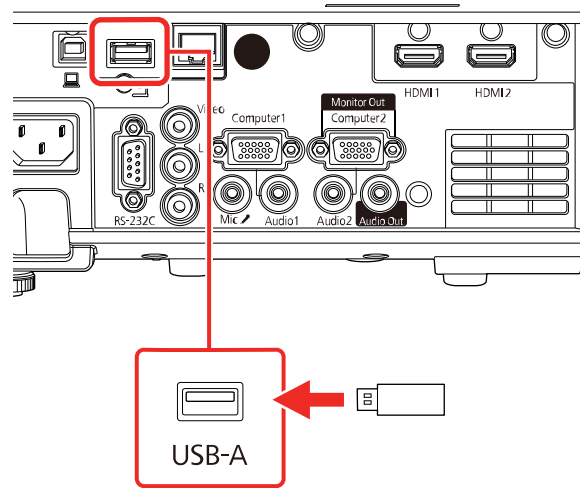

Nota: Conecte la unidad flash directamente al proyector. No utilice un concentrador; de lo contrario, es posible que los ajustes no se guarden correctamente.

3. Mantenga presionado el botón **Esc** del panel de control o del control remoto mientras conecta el cable de alimentación al proyector.
4. Cuando se enciendan todos los indicadores luminosos del proyector, suelte el botón **Esc**.
Los indicadores luminosos parpadean para indicar que los ajustes se están transfiriendo a la unidad flash. Cuando los indicadores luminosos dejan de parpadear, el proyector se apaga.

Precaución: No desconecte el cable de alimentación o retire la unidad flash mientras los indicadores están parpadeando. Esto podría dañar el proyector.

5. Retire la unidad flash.

Nota: El nombre del archivo de configuración de lotes es PJCONFDATA.bin. Si necesita cambiar el nombre del archivo, agregue texto después de PJCONFDATA utilizando solo caracteres alfanuméricos. Si cambia la parte PJCONFDATA del nombre del archivo, es posible que el proyector no pueda reconocer el archivo.

Tema principal: [Transferencia de los ajustes de los menús entre proyectores](#)

Referencias relacionadas

[Estado de los indicadores del proyector](#)

Transferencia de los ajustes desde una unidad flash USB

Después de que haya guardado los ajustes de un proyector en una unidad flash USB, los puede transferir a otro proyector del mismo modelo.

Nota: Asegúrese de que la unidad flash USB solo contenga un archivo de ajustes de transferencia de otro proyector del mismo modelo. Los ajustes se encuentran en un archivo con el nombre **pjconfdata.bin**. Si la unidad contiene otros archivos, es posible que la transferencia no se realice correctamente.

No modifique los ajustes de imagen en un proyector hasta que haya transferido los ajustes a él. De lo contrario, es posible que tenga que realizar los ajustes nuevamente.

1. Apague el proyector y desconecte el cable de alimentación del proyector.

2. Introduzca la unidad flash en el puerto **USB-A**.

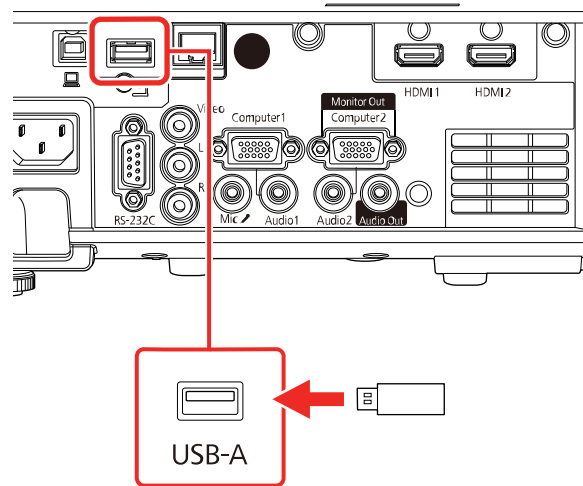

Nota: Conecte la unidad flash directamente al proyector. No utilice un concentrador; de lo contrario, es posible que los ajustes no se guarden correctamente.

3. Mantenga presionado el botón **Menu** del panel de control o del control remoto mientras conecta el cable de alimentación al proyector.
4. Cuando se enciendan todos los indicadores luminosos del proyector, suelte el botón **Menu**.
Los indicadores parpadean para indicar que los ajustes se están transfiriendo al proyector. Cuando los indicadores luminosos dejan de parpadear, el proyector se apaga.

Precaución: No desconecte el cable de alimentación o retire la unidad flash mientras los indicadores están parpadeando. Esto podría dañar el proyector.

5. Retire la unidad flash.

Tema principal: [Transferencia de los ajustes de los menús entre proyectores](#)

Referencias relacionadas

[Estado de los indicadores del proyector](#)

Guardar los ajustes en una computadora

Puede guardar los ajustes del proyector que quiere transferir a una computadora.

Su computadora debe tener instalado uno de los siguientes sistemas operativos:

- Windows 8.1 o posterior
- macOS 10.13.x o posterior

1. Apague el proyector y desconecte el cable de alimentación del proyector.
2. Conecte un cable USB al puerto **USB-B** del proyector.

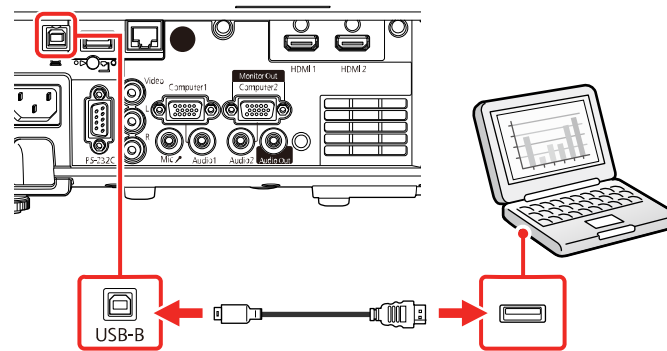

3. Conecte el otro extremo del cable a cualquier puerto USB disponible de la computadora.
 4. Mantenga presionado el botón **Esc** del panel de control o del control remoto mientras conecta el cable de alimentación al proyector.
 5. Cuando se enciendan todos los indicadores luminosos del proyector, suelte el botón **Esc**.
El proyector aparece como un disco extraíble en su computadora.
 6. Abra el disco extraíble y copie el archivo **pjconfdata.bin** a su computadora.
 7. Cuando se termine de copiar el archivo, realice uno de los siguientes pasos:
 - **Windows:** Abra la utilidad **Mi PC, Equipo, Explorador de Windows** o **Explorador de archivos**. Haga clic con el botón derecho del mouse en el nombre de su proyector (que aparece como un disco extraíble) y seleccione **Expulsar**.
 - **Mac:** Arrastre el icono del disco extraíble de su proyector desde el escritorio a la papelera.
- El proyector se apaga cuando desconecta el cable USB.

Nota: Si el proyector no se apaga y los indicadores siguen parpadeando, consulte el enlace que aparece al final de esta sección para obtener una resolución.

Tema principal: [Transferencia de los ajustes de los menús entre proyectores](#)

Referencias relacionadas

[Estado de los indicadores del proyector](#)

Transferencia de ajustes desde una computadora

Después de que haya guardado los ajustes del proyector en una computadora, los puede transferir a otro proyector del mismo modelo.

Su computadora debe tener instalado uno de los siguientes sistemas operativos:

- Windows 8.1 o posterior
- macOS 10.13.x o posterior

No modifique los ajustes de imagen en un proyector hasta que haya transferido los ajustes a él. De lo contrario, es posible que tenga que realizar los ajustes nuevamente.

1. Apague el proyector y desconecte el cable de alimentación del proyector.
2. Conecte un cable USB al puerto **USB-B** del proyector.

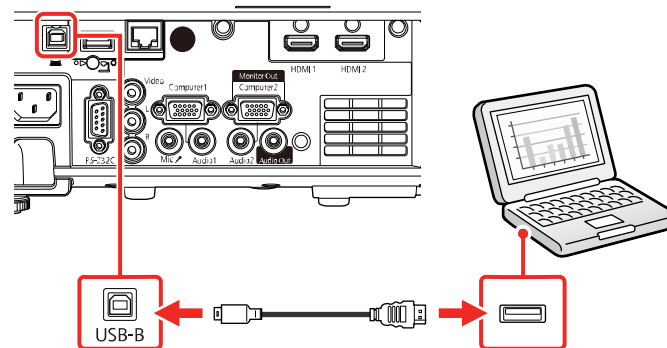

3. Conecte el otro extremo del cable a cualquier puerto USB disponible de la computadora.
4. Mantenga presionado el botón **Menu** del panel de control o del control remoto mientras conecta el cable de alimentación al proyector.
5. Cuando se enciendan todos los indicadores luminosos del proyector, suelte el botón **Menu**.

El proyector aparece como un disco extraíble en su computadora.

6. Copie el archivo **pjconfdata.bin** de su computadora al disco extraíble.

Nota: No copie ningún otro archivo al disco extraíble.

7. Cuando se termine de copiar el archivo, realice uno de los siguientes pasos:
 - **Windows:** Abra la utilidad **Mi PC, Equipo, Explorador de Windows** o **Explorador de archivos**. Haga clic con el botón derecho del mouse en el nombre de su proyector (que aparece como un disco extraíble) y seleccione **Expulsar**.
 - **Mac:** Arrastre el icono del disco extraíble de su proyector desde el escritorio a la papelera.

Todos los indicadores luminosos empiezan a parpadear para indicar que los ajustes del proyector se están actualizando. Desconecte el cable USB. Cuando todos los indicadores dejan de parpadear, el proyector se apaga.

Precaución: No desconecte el cable de alimentación mientras los indicadores están parpadeando. Esto podría dañar el proyector.

Tema principal: [Transferencia de los ajustes de los menús entre proyectores](#)

Referencias relacionadas

[Estado de los indicadores del proyector](#)

Planificación de eventos del proyector

Puede guardar un comando del proyector como un "evento", por ejemplo, encender o apagar el proyector o alternar entre las fuentes de entrada. Puede programar cuándo desea que el proyector ejecute el comando automáticamente.

Advertencia: No coloque objetos inflamables enfrente de la lente. Si programa el proyector para que se encienda automáticamente, los objetos inflamables enfrente de la lente podrían incendiarse.

Nota: El ajuste **Planificación** del menú Protección del menú debe estar desactivado para programar un evento.

[Guardar un evento programado](#)

[Visualización de eventos programados](#)

[Modificación de un evento programado](#)

Tema principal: [Ajuste de las funciones del proyector](#)

Tareas relacionadas

[Configuración de una contraseña](#)

[Selección de tipos de seguridad por contraseña](#)

[Configuración de una contraseña](#)

[Selección de tipos de seguridad por contraseña](#)

Guardar un evento programado

Puede seleccionar los comandos del proyector que desea realizar y programarlos como un evento.

Advertencia: No coloque objetos inflamables enfrente de la lente. Si programa un proyector para que se encienda automáticamente, los objetos inflamables enfrente de la lente podrían incendiarse.

Nota: Los eventos de Calib. fuente de luz no comienzan si el proyector no se utiliza continuamente durante por lo menos 20 minutos o si el proyector se apaga de forma regular cortando el suministro eléctrico de la toma de corriente. Configure los eventos de Calib. fuente de luz para que ocurran solo después de 100 horas de uso (EB-L260F/EB-L265F).

Nota: El ajuste **Planificación** del menú Protección del menú debe estar desactivado para programar un evento.

1. Pulse el botón **Menu**.
2. Seleccione el menú **Administración** y pulse el botón **↵ Enter**.
3. Seleccione **Ajustes planificación** y pulse el botón **↵ Enter**.
4. Seleccione el menú **Planificación** y pulse el botón **↵ Enter**.

Verá una pantalla como esta:

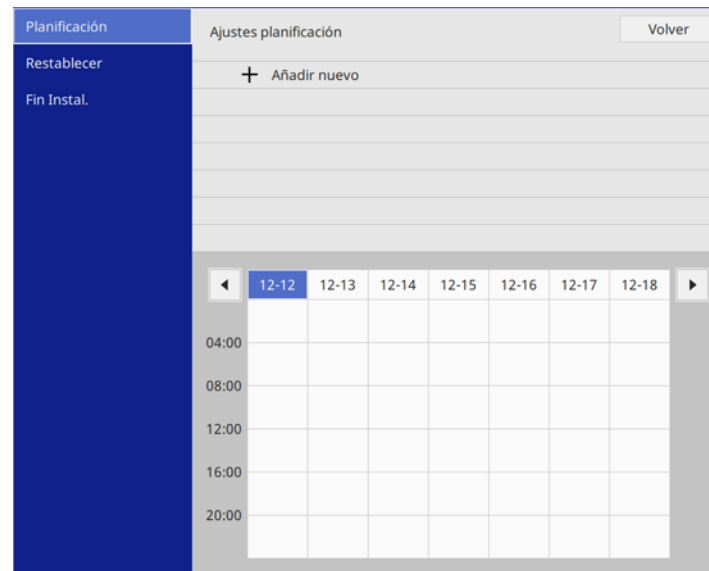

5. Seleccione **Añadir nuevo** y pulse el botón **↵ Enter**.

Verá una pantalla como esta:

Planificación	Configurar evento
Restablecer	Alimentación <input type="text" value="No modificado"/>
Fin Instal.	Fuente <input type="text"/>
	Modo luz <input type="text" value="On"/>
	Pausa A/V <input type="text" value="Off"/>
	Volumen <input type="text" value="Cambiar"/>
	Calib. fuente de luz <input type="text" value="No modificado"/>
	Modo Actualizar <input type="text" value="No modificado"/>
	Configurar Fecha / Hora
	Tipo <input checked="" type="checkbox"/> Fecha <input type="checkbox"/> Día de la semana
	Fecha <input type="text" value="2019-04-26"/>
	Día de la semana <input type="checkbox"/> Lun <input type="checkbox"/> Mar <input type="checkbox"/> Mie <input type="checkbox"/> Jue
	<input type="checkbox"/> Vie <input type="checkbox"/> Sab <input type="checkbox"/> Dom
	Hora <input type="text" value="12:00"/>
	<input type="button" value="Guardar"/> <input type="button" value="Cancelar"/>

6. En la sección Configurar evento, seleccione los eventos que desea que ocurran. (Seleccione **No modificado** para los eventos que no desea que ocurran).

Configurar evento	
Alimentación	No modificado
Fuente	No modificado
Modo luz	No modificado
Pausa A/V	No modificado
Volumen	No modificado
Calib. fuente de luz	No modificado
Modo Actualizar	No modificado

Configurar Fecha / Hora	
Tipo	<input checked="" type="radio"/> Fecha <input type="radio"/> Día de la semana
Fecha	2019-07-01
Día de la semana	<input type="checkbox"/> <input type="checkbox"/> <input type="checkbox"/> <input type="checkbox"/> <input type="checkbox"/> <input type="checkbox"/> <input type="checkbox"/>
Hora	00:00

Guardar Cancelar

7. En la sección Configurar Fecha/Hora, seleccione la fecha y la hora en las que desea que ocurran los eventos programados.

The image shows a screenshot of a projector's configuration menu. On the left is a blue sidebar with options: 'Planificación', 'Restablecer', and 'Fin Instal.'. The main area is divided into two sections. The top section, 'Configurar evento', has several settings, all currently set to 'No modificado': 'Alimentación' (with a dropdown arrow), 'Fuente', 'Modo luz', 'Pausa A/V', 'Volumen', 'Calib. fuente de luz', and 'Modo Actualizar'. The bottom section, 'Configurar Fecha / Hora', is highlighted with a blue border. It has two radio buttons for 'Tipo': 'Fecha' (selected) and 'Día de la semana'. Below this, the 'Fecha' is set to '2019-07-01'. The 'Día de la semana' is represented by a grid of seven boxes, with the first box (representing Sunday) filled. The 'Hora' is set to '00:00'. At the bottom right of this section are 'Guardar' and 'Cancelar' buttons.

8. Cuando termine, seleccione **Guardar** y pulse el botón **↵ Enter**.
9. Para programar más eventos, repita los pasos anteriores según sea necesario.
10. Seleccione **Fin. Instal.** y pulse el botón **↵ Enter** para guardar sus cambios.

Tema principal: [Planificación de eventos del proyector](#)

Visualización de eventos programados



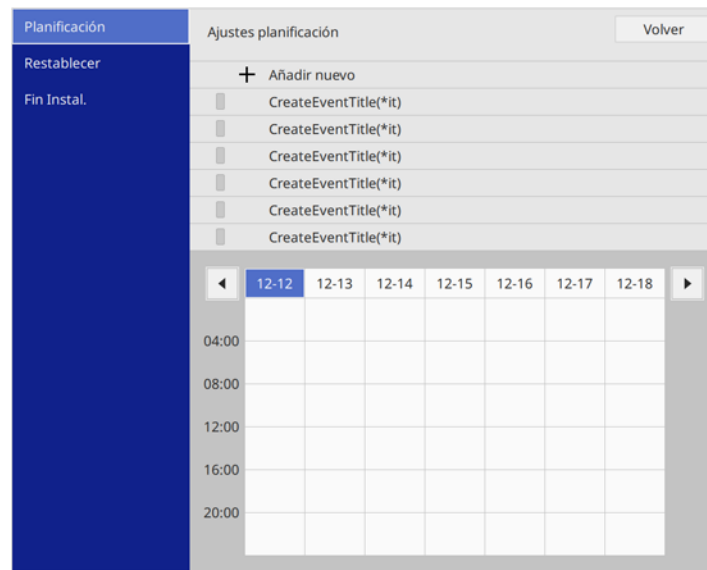

Puede ver sus eventos programados en el calendario que se muestra en la pantalla Ajustes planificación.

1. Pulse el botón **Menu**.
2. Seleccione el menú **Administración** y pulse el botón **↵ Enter**.
3. Seleccione **Ajustes planificación** y pulse el botón **↵ Enter**.
4. Seleccione **Planificación** y pulse el botón **↵ Enter**.

Verá una pantalla como esta:



Los cuadros de color en el calendario indican lo siguiente:

-  Un evento único
-  Un evento que se repite
-  La comunicación está activada o desactivada
-  El evento no es válido

5. Para ver un evento, pulse los botones de flecha izquierda y derecha del control remoto para seleccionar un día.

La pantalla muestra los detalles de los eventos programados para ese día. Un icono azul indica un evento activado; un icono gris indica un evento desactivado y el icono  indica un evento que se repite.

Tema principal: [Planificación de eventos del proyector](#)

Modificación de un evento programado

Puede modificar cualquier evento actualmente programado.

1. Pulse el botón **Menu**.
2. Seleccione el menú **Administración** y pulse el botón **↵ Enter**.
3. Seleccione **Ajustes planificación** y pulse el botón **↵ Enter**.

Verá una pantalla como esta:

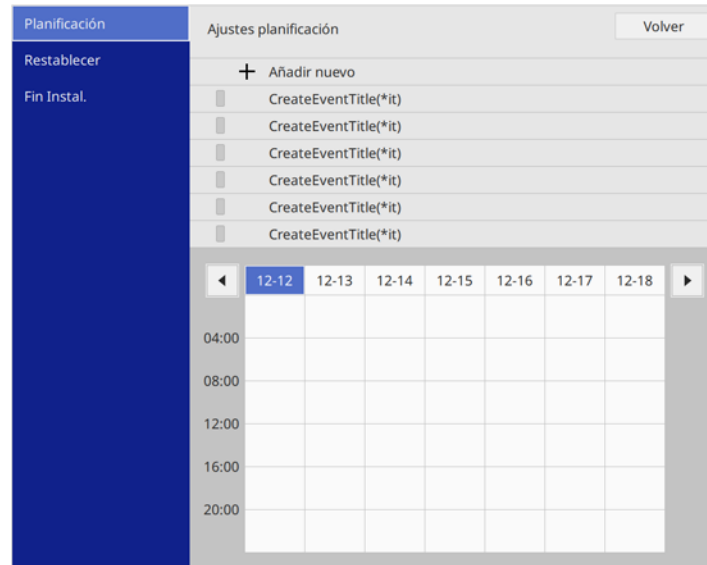

4. Pulse los botones de flecha izquierda y derecha para resaltar la fecha en el calendario que contiene el evento programado que desea modificar.
5. Pulse los botones de flecha hacia arriba y hacia abajo para resaltar el evento que desea modificar, luego pulse el botón **↵ Enter**.
6. Seleccione una de las siguientes opciones:
 - **On/Off**: para activar o desactivar el evento seleccionado.
 - **Editar**: para modificar los ajustes del evento seleccionado.
 - **Borrar**: para borrar el evento seleccionado.
 - **Añadir nuevo**: para añadir un evento programado nuevo.

7. Cuando termine, seleccione **Volver** y pulse el botón **↵ Enter**.
8. Seleccione **Fin. Instal.** y pulse el botón **↵ Enter** para guardar sus cambios.

Nota: Para borrar todos los eventos programados, seleccione **Reiniciar planificación** y seleccione **Sí**.

Tema principal: [Planificación de eventos del proyector](#)

Configuración de los ajustes de menús

Siga las instrucciones de las siguientes secciones para acceder al sistema de menús del proyector y cambiar los ajustes del proyector.

Nota: No todos los ajustes están disponibles, dependiendo del modelo de su proyector.

Uso de los menús del proyector

Ajustes de calidad de la imagen: menú Imagen

Ajustes de la señal de entrada: menú E/S de señal

Ajustes de instalación - menú Instalación

Ajustes de pantalla - menú Pantalla

Ajustes de funciones - menú Operación

Ajustes de administración - menú Administración

Ajustes de red: menú Red

Ajustes de operación de múltiples proyectores - menú Multi-proyección

Ajustes de configuración: menú ECO

Opciones de ajustes iniciales y restablecimiento - menú Configuración inicial/Todas las configuraciones

Uso de los menús del proyector

Puede usar los menús del proyector para configurar los ajustes que controlan el funcionamiento del proyector. El proyector muestra los menús en la pantalla.

1. Pulse el botón **Menu** del panel de control o del control remoto.

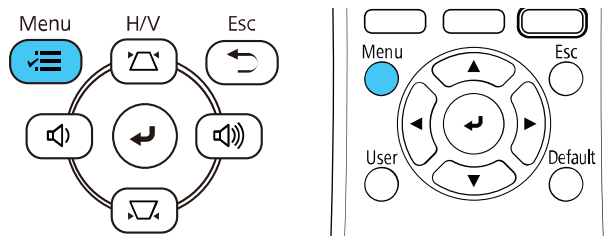

Verá la pantalla del menú.

Elementos utilizados fr...	Imagen	
Imagen	Modo de color	Dinámico
E/S de señal	Brillo	50
Instalación	Contraste	50
Pantalla	Saturación de color	50
Operación	Tono	50
Administración	Nitidez	5
Red	Balance de blancos	
Multi-proyección	Contraste dinámico	Off
ECO	Mejora de imagen	
Configuración inicial/T...	Gamma adap. escena	0
	Gamma	0
	RGBCMY	
	Restablecer los valores pre...	
	Fuente	HDMI1
	Aspecto	Automático
	Restablecer los valores pre...	
	Escala	
	Restablecer configuración de...	

2. Pulse el botón de flecha hacia arriba o hacia abajo para desplazarse por los menús listados a la izquierda. Los ajustes para cada menú aparecen a la derecha.

Nota: Los ajustes disponibles dependen de la fuente de entrada, la resolución u otros ajustes de menú actualmente seleccionados.

3. Para cambiar los ajustes del menú en pantalla, pulse el botón **↵ Enter**.
4. Pulse el botón de flecha hacia arriba o hacia abajo para desplazarse por los ajustes.
5. Cambie los ajustes con los botones indicados en la parte inferior de las pantallas de los menús.
6. Para revertir todos los ajustes del menú a sus valores predeterminados, seleccione **Configuración inicial/Todas las configuraciones**.
7. Cuando termine de cambiar los ajustes de un menú, pulse el botón **Esc**.
8. Pulse el botón **Menu** o **Esc** para salir del sistema de menús.

Nota: El icono  indica que un ajuste contiene subajustes.

Tema principal: [Configuración de los ajustes de menús](#)

Ajustes de calidad de la imagen: menú Imagen

Los ajustes del menú Imagen le permiten ajustar la calidad de imagen de la fuente de entrada que está utilizando actualmente. Los ajustes disponibles dependen del modo de color y la fuente de entrada actualmente seleccionados.

Elementos utilizados fr...	Imagen	
Imagen	Modo de color	Dinámico
E/S de señal	Brillo	50
Instalación	Contraste	50
Pantalla	Saturación de color	50
Operación	Tono	50
Administración	Nitidez	5
Red	Balance de blancos	
Multi-proyección	Contraste dinámico	Off
ECO	Mejora de imagen	
Configuración inicial/T...	Gamma adap. escena	0
	Gamma	0
	RGBCMY	
	Restablecer los valores pre...	
	Fuente	HDMI1
	Aspecto	Automático
	Restablecer los valores pre...	
	Escala	
	Restablecer configuración de...	

Ajustes de Modo de color

Ajuste	Opciones	Descripción
Modo de color	Consulte la lista de modos de color disponibles.	Ajusta la intensidad de los colores de la imagen para diversos tipos de imágenes y entornos.
Brillo	Varios niveles disponibles	Aclara u oscurece toda la imagen.
Contraste	Varios niveles disponibles	Ajusta la diferencia entre las áreas claras y oscuras de la imagen.

Ajuste	Opciones	Descripción
Saturación de color	Varios niveles disponibles	Ajusta la intensidad de los colores de la imagen.
Tono	Varios niveles disponibles	Ajusta el equilibrio de los tonos verde a magenta de la imagen.
Nitidez	Varios niveles disponibles	Ajusta la nitidez o suavidad de los detalles de la imagen.
Balance de blancos	Temp. Color Corrección V-M Personalizado	Configura el tono de color general de la imagen. Temp. Color: configura la temperatura de los colores según el modo de color seleccionado; los valores bajos le dan un tono rojo a la imagen, mientras que los valores altos le dan un tono azul. Corrección V-M: hace ajustes finos al tono de color; los valores altos le dan un tono verde a la imagen, mientras que los valores bajos le dan un tono rojo. Personalizado: ajusta los componentes RGB individuales de offset y ganancia.
Contraste dinámico	Off Normal Velocidad alta	Ajusta la luminosidad proyectada en base al brillo de las imágenes.

Ajuste	Opciones	Descripción
Mejora de imagen	Modos predefin. imagen	Selecciona los ajustes predefinidos de Mejora de imagen.
	Reducción de ruidos	Reduce el parpadeo en imágenes analógicas.
	Reducción ruidos MPEG	Reduce el ruido o la estática en videos en formato MPEG.
	Desentrelazado	Convierte señales entrelazadas (480i/576i/1080i) a señales de exploración progresiva. Off: para imágenes de video de movimiento rápido. Vídeo: para la mayoría de las imágenes de video. Film/Auto: para películas, gráficos de computadora y animación.
	Super-resolution	Enfoca las imágenes borrosas cuando proyecta imágenes de baja resolución. Ajustar línea fina: mejora el contraste y los contornos de imágenes complicadas. Detalle enf. suave: mejora el contraste y los contornos en fondos lisos.
	Realce detalle	Realza los detalles para crear contornos más nítidos. Intensidad: los valores más altos crean un efecto mayor. Intervalo: los valores más altos aumentan el área afectada alrededor del contorno.
	Restablecer	Restaura todos los ajustes del menú Mejora de imagen.

Ajuste	Opciones	Descripción
Gamma adap. escena	Varios niveles disponibles	Ajusta los colores de acuerdo a la escena para obtener una imagen más vívida; valores superiores aumentan el contraste.
Gamma	-2 a 2 Personalizado	Ajusta los colores seleccionando uno de los valores de corrección de gama o haciendo referencia a un gráfico de gama.
RGBCMY	Varios niveles disponibles	Ajusta el matiz, la saturación y el brillo de cada color.
Restablecer los valores predeterminados	—	Restablece todos los ajustes del Modo de color actualmente seleccionado.

Nota: El ajuste **Brillo** no afecta la luminosidad del láser. Para cambiar el modo de luminosidad del láser, utilice el ajuste **Contr. de brillo de fuente de luz** del menú Operación.

Ajustes de la fuente de entrada

Para cambiar los ajustes para una fuente de entrada, asegúrese de que la fuente esté conectada y luego seleccione dicha fuente.

Nota: Puede restaurar los valores predeterminados de los ajustes **Tracking**, **Sync.** y **Posición** pulsando el botón **Auto** del control remoto.

Ajuste	Opciones	Descripción
Fuente	—	Muestra la fuente de entrada actualmente seleccionada.
Resolución	Automático Normal Ancho	Configura la resolución de la señal de entrada VGA si no se detecta automáticamente con la opción Automático (solo para entradas de computadora).

Ajuste	Opciones	Descripción
Aspecto	Consulte la lista de relaciones de aspecto disponibles.	Configura la relación de aspecto (proporción de ancho a altura). Desactive el ajuste Escala o configure el ajuste Modo Escala en Vista completa antes de seleccionar este ajuste. (EB-L260F/EB-L265F)
Ajuste de señal analógica	Ajuste automático Tracking Sync. Posición	Ajusta la señal cuando la fuente de entrada actualmente seleccionada es Ordenador . Ajuste automático: configure este ajuste en On para optimizar la calidad de la imagen automáticamente. Tracking: ajusta la señal para eliminar las rayas verticales de las imágenes. Sync.: ajusta la señal para eliminar la falta de claridad o el parpadeo de las imágenes. Posición: ajusta la ubicación de la imagen en la pantalla.
Restablecer los valores predeterminados	—	Restablece todos los ajustes para la fuente de entrada actualmente seleccionada.
Escala (EB-L260F/EB-L265F)	Varios niveles disponibles	Cuando utiliza varios proyectores, esta opción ajusta la escala de la imagen proyectada por cada proyector.

Nota: Seleccione **Restablecer configuración de Imagen** para restaurar todos los ajustes del menú Imagen a sus valores predeterminados.

Tema principal: [Configuración de los ajustes de menús](#)

Conceptos relacionados

[Relación de aspecto de la imagen](#)

Referencias relacionadas

[Ajustes de funciones - menú Operación](#)

Tareas relacionadas

[Cambio del modo de color](#)

[Activación del ajuste Contraste dinámico](#)

Ajustes de la señal de entrada: menú E/S de señal

Normalmente, el proyector detecta y optimiza los ajustes de la señal de entrada automáticamente. Para personalizar los ajustes, utilice el menú E/S de señal. Los ajustes disponibles dependen de la fuente de entrada seleccionada.

Elementos utilizados fr...	E/S de señal	
Imagen	Volumen	
E/S de señal	Fuente	HDMI1
Instalación	Formato de señal	
Pantalla	Volumen entrada micr	50
Operación	Overscan	Off
Administración	Restablecer los valores pre...	
Red	EDID	
Multi-proyección	Nivel de HDMI IN EQ	
ECO	Salida de A/V	En proyección
Configuración inicial/T...	Salida de audio	Automático
	Salida de audio HDMI	
	Puerto Salida monitr	Salida monitor
	Enlace HDMI	
	Restablecer configuración de...	
	Instalación	
	Instalación fija	Off
	Patrón de prueba	

Para cambiar los ajustes para una fuente de entrada, asegúrese de que la fuente esté conectada y luego seleccione dicha fuente.

Ajuste	Opciones	Descripción
Volumen	Varios niveles disponibles	Ajusta el volumen del sistema de altavoces del proyector o de los altavoces externos.
Fuente	Formato de señal Volumen entrada micr (EB-L210W/EB-L260F) Overscan Restablecer los valores predeterminados	<p>Muestra los ajustes para la fuente de entrada actualmente seleccionada.</p> <p>Formato de señal: configura el tipo de señal y el rango de video para ciertas fuentes de entrada.</p> <ul style="list-style-type: none"> • Señal de Vídeo: define el tipo de señal para las fuentes de entrada conectadas a los puertos de video; si hay interferencia o no aparece la imagen cuando selecciona Automático, elija el tipo de señal adecuado. • Rango vídeo: configura el rango de video para coincidir con el ajuste de una fuente conectada a los puertos HDMI. <p>Volumen entrada micr: ajusta el volumen de un micrófono cuando el audio no se transmite a un sistema A/V; cuando aumenta el ajuste Volumen entrada micr, el volumen del otro dispositivo conectado se reduce y cuando reduce el ajuste Volumen entrada micr, el volumen del otro dispositivo conectado aumenta.</p> <p>Overscan: cambia la proporción de la imagen proyectada por un porcentaje que puede elegir o de forma automática para hacer visibles los bordes cuando proyecta una señal de componente.</p> <p>Restablecer los valores predeterminados: restablece todos los ajustes para la fuente de entrada actual.</p>

Ajuste	Opciones	Descripción
EDID (EB-L260F/EB-L265F)	HDMI1 HDMI2	Describe las capacidades de visualización de su proyector cuando la fuente de entrada seleccionada es HDMI ; cambie este ajuste, según sea necesario, conforme a la resolución de la fuente de entrada actual.
Nivel de HDMI IN EQ	HDMI1 HDMI2	Ajusta el nivel de la señal de entrada HDMI según el dispositivo conectado al puerto HDMI. Cambie el ajuste si hay mucha interferencia en la imagen o si no se proyecta la imagen.
Salida de A/V	En proyección Siempre	Determina cuando el proyector transmite audio e imágenes a dispositivos externos; seleccione Siempre para transmitir audio e imágenes cuando el proyector está en modo de espera. Este ajuste solo aparece cuando el ajuste Inicio rápido está configurado en Off en el menú Operación del proyector, el ajuste Encendido automático está configurado en Off en el menú Red del proyector, o el ajuste Encendido automático está configurado en HDMI1 y el ajuste Activador de encendido está configurado en Detección de complemento en el menú Operación del proyector.
Salida de audio	Automático Audio1 Audio2 Audio L/R	Configura el puerto de entrada de audio al proyectar desde fuentes de entrada que no sean HDMI, LAN y Screen Mirroring.
Salida de audio HDMI	Salida de audio HDMI1 Salida de audio HDMI2	Configura el puerto de entrada de audio cuando esté proyectando desde uno de los puertos HDMI.

Ajuste	Opciones	Descripción
Puerto Salida monitr	Salida monitor Computer2	<p>Selecciona la función del puerto Monitor Out/Computer2.</p> <p>Monitor de salida: seleccione esta opción cuando transmita una señal de imagen a un monitor externo.</p> <p>Ordenador2: seleccione esta opción cuando transmite una señal de imagen desde una computadora.</p>

Ajuste	Opciones	Descripción
Enlace HDMI	Conex. dispositivos Enlace HDMI Disp. salida audio Activar Enlace Desact. Enlace	<p>Ajusta las opciones de Enlace HDMI que le permiten usar el control remoto o el proyector para controlar los dispositivos conectados mediante HDMI que son compatibles con el estándar CEC.</p> <p>Conex. dispositivos: muestra los dispositivos conectados a los puertos HDMI1 y HDMI2 cuando el ajuste Enlace HDMI está activado.</p> <p>Enlace HDMI: activa o desactiva la función Enlace HDMI.</p> <p>Disp. salida audio: selecciona si va a reproducir audio desde los altavoces internos o un sistema A/V conectado al proyector.</p> <p>Activar Enlace: controla lo que sucede cuando enciende el proyector o un dispositivo vinculado.</p> <ul style="list-style-type: none"> • Bidireccional: automáticamente enciende el dispositivo conectado cuando enciende el proyector y viceversa. • Dispos -> PJ: automáticamente enciende el proyector cuando enciende el dispositivo conectado. • PJ->Dispos: automáticamente enciende el dispositivo conectado cuando enciende el proyector. <p>Desact. Enlace: controla si los dispositivos vinculados se apagan cuando se apaga el proyector.</p>
Restablecer configuración de E/S de señal		Restaura todos los ajustes del menú E/S de señal a sus valores predeterminados.

Tema principal: [Configuración de los ajustes de menús](#)

Ajustes de instalación - menú Instalación

Los ajustes del menú Instalación le permiten configurar su proyector para su entorno de instalación. Los ajustes disponibles dependen de la fuente de entrada seleccionada y otros ajustes.

Elementos utilizados fr...	Instalación	
Imagen	Instalación fija	Off
E/S de señal	Patrón de prueba	
Instalación	Proyección	Frontal/Techo
Pantalla	Correc. geométrica	Corrección punto
Operación	Zoom digital	▼
Administración	Receptor Remoto	Off
Red	Tipo de pantalla	16:9 ▼
Multi-proyección	Modo alta altitud	Off
ECO	Restablecer configuración de...	
Configuración inicial/T...	Pantalla	
	Presentación patrón	
	Tipo de patrón	
	Pantalla sin señal	Azul
	Pantalla de inicio	On
	Ver pant. Inicio aut.	On
	Ordenar miniaturas de origen	On
	Mensajes	On

Ajuste	Opciones	Descripción
Instalación fija	On Off	Seleccione On si instaló el proyector en una ubicación fija.
Patrón de prueba	—	Muestra un patrón de prueba para ayudar en el enfoque y zoom de la imagen y en la corrección de la forma de la imagen.
Proyección	Frontal Frontal/Techo Posterior Posterior/Techo	Selecciona la forma en la que el proyector está colocado con respecto a la pantalla, de modo que la imagen esté orientada correctamente.

Ajuste	Opciones	Descripción
Correc. geométrica	H/V-Keystone Quick Corner Corrección arco Corrección punto	<p>Ajusta la forma de la imagen (horizontal y verticalmente) para que sea rectangular.</p> <p>H/V Keystone: le permite corregir manualmente los lados horizontal y vertical.</p> <p>Quick Corner: le permite corregir la forma de la imagen y la alineación en pantalla.</p> <p>Corrección arco: le permite ajustar la curva o el arco de los lados horizontal y vertical.</p> <p>Corrección punto: le permite dividir la imagen en cuadrícula y corregir la distorsión moviendo un punto seleccionado.</p>
E-Zoom	Varios niveles disponibles	Ajusta el tamaño de la imagen proyectada.
Receptor Remoto	Frontl/Posterior Frontal Posterior Off	Limita la recepción de señales del control remoto mediante el receptor seleccionado; la opción Off desactiva todos los receptores.
ID del proyector (EB-L210W)	Off 1 al 9	Asigna un número de ID al proyector cuando usa varios proyectores.
Tipo de pantalla	4:3 16:6 (EB-L260F/EB-L265F) 16:9 16:10 21:9 (EB-L260F/EB-L265F)	Configura la relación de aspecto para que la imagen quepa en la superficie de proyección; no está disponible en modo Reprod. de contenido (EB-L260F/EB-L265F).

Ajuste	Opciones	Descripción
Posición pantalla	Varias posiciones disponibles	Cambia la posición de la imagen en la pantalla (solo está disponible si el ajuste Tipo de pantalla no está configurado a la misma relación de aspecto que la resolución nativa del proyector).
Modo alta altitud	On Off	Regula la temperatura de funcionamiento del proyector en altitudes superiores a 4921 pies (1500 m).
Restablecer configuración de instalación	—	Restaura todos los ajustes del menú Instalación a sus valores predeterminados, excepto: <ul style="list-style-type: none"> • E-Zoom

Tema principal: [Configuración de los ajustes de menús](#)

Tareas relacionadas

[Corrección de la forma de la imagen con Corrección arco](#)

[Corrección de la forma de la imagen con los botones de corrección trapezoidal](#)

[Corrección de la forma de la imagen con Quick Corner](#)

[Ajuste de la posición de la imagen con Posición pantalla](#)

Ajustes de pantalla - menú Pantalla

Los ajustes del menú Pantalla le permiten personalizar diversas funciones de pantalla del proyector. Los ajustes disponibles dependen de la fuente de entrada seleccionada y otros ajustes.

Elementos utilizados fr...	Pantalla	
Imagen	Presentación patrón	
E/S de señal	Tipo de patrón	
Instalación	Pantalla sin señal	Azul
Pantalla	Pantalla de inicio	On
Operación	Ver pant. Inicio aut.	On
Administración	Ordenar miniaturas de origen	On
Red	Mensajes	On
Red	Rotación del menú	Off
Multi-proyección	Color del menú	Blanco
ECO	Alineación del panel	Off
Configuración inicial/T...	Configuración de Dividir pant...	
	Restablecer configuración de...	
	Operación	
	Búsq. aut. de fuente	On
	Contr. de brillo de fuente de l...	
	Direct Power On	Off
	Encendido automático	Off

Ajuste	Opciones	Descripción
Presentación patrón	—	Muestra el tipo de patrón seleccionado para asistir con el ajuste de la imagen. Nota: Si un patrón se muestra por mucho tiempo, se puede ver una imagen residual en las imágenes proyectadas.

Ajuste	Opciones	Descripción
Tipo de patrón	Patrón 1 Patrón 2 Patrón 3 Patrón 4 Patrón de usuario	Selecciona el tipo de patrón de cuadrícula, patrón de línea o patrón personalizado para mostrar en la pantalla.
Pantalla sin señal	Negro Azul Logo Gradación	Seleccione el color de pantalla o el logotipo que desea mostrar cuando no se detecta una señal de entrada; esta opción no está disponible en modo Reprod. de contenido (EB-L260F/EB-L265F).
Pantalla de inicio	On Off	Controla si se muestra un logotipo cuando el proyector se inicia.
Ver pant. Inicio aut.	On Off	Controla si se muestra automáticamente la pantalla de inicio cuando no se detecta una señal de entrada al encender el proyector.
Ordenar miniaturas de origen	On Off	Muestra la fuente de entrada detectada en la esquina izquierda superior de la pantalla de inicio. El orden de visualización de las fuentes de entrada cambia cuando el proyector detecta una señal de entrada.
Mensajes	On Off	Controla si el estado del proyector y los mensajes de error se muestran en la imagen proyectada.

Ajuste	Opciones	Descripción
Rotación del menú	90 grados derecha 90 grados izquierda Off	Gira la visualización del menú 90 grados.
Color	Blanco Negro	Configura los colores de la pantalla de inicio y del sistema de menús del proyector.
Alineación del panel (EB-L260F/EB-L265F)	On Off	<p>Seleccione On para corregir la desalineación de colores en la imagen proyectada.</p> <p>Seleccionar color: seleccione el color que desea corregir.</p> <p>Color patrón: seleccione el patrón usado para la corrección.</p> <p>Iniciar ajustes: inicie la alineación del panel.</p> <p>Memoria: guarda, carga, renombra o elimina los ajustes de alineación del panel.</p> <p>Restablecer: restaura todos los ajustes de alineación del panel a sus valores predeterminados.</p>

Ajuste	Opciones	Descripción
Configuración de Dividir pantalla	Mostrar fuente de salida de audio Alinear	Ajusta la función Split Screen; esta opción no está disponible en modo Reprod. de contenido (EB-L260F/EB-L265F). Mostrar fuente de salida de audio: controla si se muestra un icono con la fuente proporcionando audio durante una proyección de Split Screen. Alinear: si está dividiendo la pantalla entre dos imágenes, determina si las imágenes están alineadas en la parte superior o en medio de la pantalla.
Restablecer configuración de Pantalla	—	Restaura todos los ajustes en el menú Pantalla a sus valores predeterminados.

Nota: Puede desactivar la protección mediante contraseña del Logotipo del usuario para cambiar los ajustes **Pantalla sin señal** y **Pantalla de inicio**.

Tema principal: [Configuración de los ajustes de menús](#)

Tareas relacionadas

[Creación de un patrón de usuario](#)

Ajustes de funciones - menú Operación

Los ajustes del menú Operación le permiten personalizar diversas funciones del proyector que controlan su funcionamiento. Los ajustes disponibles dependen de la fuente de entrada seleccionada y otros ajustes.

Elementos utilizados fr...	Operación	
Imagen	Búsq. aut. de fuente	On
E/S de señal	Contr. de brillo de fuente de l...	
Instalación	Direct Power On	Off
Pantalla	Encendido automático	Off
Operación	Modo reposo	On
Administración	Tiempo Modo reposo	10 min.
Red	Temp. silencio A/V	On
Multi-proyección	Modo en espera	Comunic. activ.
ECO	Puerto	LAN con cables
Configuración inicial/T...	Inicio rápido	Off
	Alimentación USB	Act. en proyección
	Subtítulo	off
	Indicadores	On
	Reprod. de contenido	Off
	Restablecer configuración de...	
	Administración	
	Botón de usuario	Modo luz

Ajuste	Opciones	Descripción
Búsq. aut. de fuente	On Off	Habilita el proyector para seleccionar una fuente de entrada automáticamente; no está disponible en modo Reprod. de contenido o cuando Inicio rápido está activado.

Ajuste	Opciones	Descripción
Contr. de brillo de fuente de luz	Mantener brillo (EB-L260F/EB-L265F) Mantener nivel de brillo (EB-L260F/EB-L265F) Modo luz Nivel brillo	Controla el brillo constante de la fuente de luz del proyector. Mantener brillo: mantiene un nivel de brillo constante. Mantener nivel de brillo: selecciona el nivel de brillo que debe mantener cuando el ajuste Mantener brillo está activado. Modo luz: selecciona el modo de brillo del proyector cuando el ajuste Mantener brillo está desactivado. <ul style="list-style-type: none"> • Normal: luminosidad máxima • Silencioso: 70 % de luminosidad con el ruido del ventilador reducido • Extendido: 70 % de luminosidad y extiende la vida útil de la fuente de luz • Personalizado: seleccione un nivel de brillo personalizado y active el uso del siguiente ajuste. Nivel brillo: seleccione el nivel de brillo Personalizado que desea.
Direct Power On	On Off	Controla si se enciende automáticamente el proyector cuando lo conecta.
Encendido automático	HDMI1 Ordenador1 USB Display Off	Selecciona si se enciende automáticamente el proyector cuando conecta una señal de entrada a una fuente de entrada específica

Ajuste	Opciones	Descripción
Activador de encendido	Detección de complemento Detección de señal	<p>Selecciona la condición de encendido cuando el ajuste Encendido automático está configurado en HDMI1:</p> <ul style="list-style-type: none"> • Detección de complemento: automáticamente enciende el proyector cuando se enciende el dispositivo conectado al puerto HDMI2. • Detección de señal: automáticamente enciende el proyector cuando se detecta una señal de video HDMI en el puerto HDMI1; al seleccionar esta opción, el consumo de energía aumenta cuando el proyector está en modo de reposo.
Modo reposo	On Off	Apaga automáticamente el proyector después de un intervalo de inactividad.
Tiempo Modo reposo	1 a 30 minutos	Establece la cantidad de tiempo que debe pasar antes de que el proyector se apague automáticamente (el ajuste Modo reposo debe estar activado).
Temp. silencio A/V	On Off	Apaga automáticamente el proyector después de 30 minutos de inactividad.
Tempor tapa objetivo	On Off	Automáticamente apaga el proyector después de 30 minutos si la tapa de la lente está cerrada.

Ajuste	Opciones	Descripción
Modo en espera	Comunic. activ. Comunic. desact.	<p>Active este ajuste para permitir el monitoreo y el control del proyector a través de una red cuando el proyector está en modo de espera.</p> <p>Este ajuste solo se muestra en los siguientes casos:</p> <ul style="list-style-type: none"> • El ajuste Salida de A/V está configurado como En proyección en el menú E/S de señal; • El ajuste Encendido automático no está configurado en HDMI1 y el ajuste Activador de encendido está configurado en Detección de complemento; • El ajuste Encendido automático está configurado en Off en el menú Red del proyector; o • El ajuste Alimentación USB está configurado en Act. en proyección.
Puerto	LAN con cables LAN inalámbrica	Selecciona el puerto que se debe usar cuando el ajuste Modo en espera está configurado en Comunic. activ.
Origen de inicio (EB-L260F/EB-L265F)	Varias fuentes de entrada disponibles	Selecciona la fuente que se muestra cuando inicia el proyector en modo Reprod. de contenido.

Ajuste	Opciones	Descripción
Inicio rápido	Off 20min. 60min. 90min.	<p>Establece el periodo de tiempo en el que desea poder reiniciar el proyector dentro de cinco segundos después de apagarlo (modo Inicio rápido).</p> <p>Puede tardar más de cinco segundos cuando proyecta desde el puerto USB del proyector o cuando utiliza las funciones de Screen Mirroring.</p> <p>Este ajuste solo se muestra cuando:</p> <ul style="list-style-type: none"> • El ajuste Salida de A/V está configurado como En proyección en el menú E/S de señal del proyector; • El ajuste Encendido automático no está configurado en HDMI1 y el ajuste Activador de encendido está configurado en Detección de complemento en el menú Operación del proyector; o • El ajuste Encendido automático está configurado en Off en el menú Red del proyector.

Ajuste	Opciones	Descripción
Alimentación USB	Act. en proyección Siempre activado	Este ajuste solo se muestra cuando: <ul style="list-style-type: none"> • El ajuste Salida de A/V está configurado como En proyección en el menú E/S de señal del proyector; • El ajuste Encendido automático no está configurado en HDMI1 y el ajuste Activador de encendido está configurado en Detección de complemento en el menú Operación del proyector; o • El ajuste Encendido automático está configurado en Off en el menú Red del proyector.
Subtítulo	CC1 CC2 Off	Selecciona el tipo de subtítulos (la disponibilidad varía según el país).
Indicadores (EB-L260F/EB-L265F)	On Off	Activa o desactiva los indicadores de estado del proyector.
Reprod. de contenido (EB-L260F/EB-L265F)	On Off	Active este ajuste para reproducir una lista de reproducción creada con el software Epson Projector Content Manager.
Efecto de superpos. (EB-L260F/EB-L265F)	Efecto de superpos. Filtro de formas Filtro de colores Luminosidad	Añade efectos de formas y colores a la imagen proyectada; no está disponible cuando el ajuste Mezcla de bordes está activado.

Ajuste	Opciones	Descripción
Visor USB (EB-L260F/EB-L265F)	—	Seleccione una lista de reproducción guardada en el dispositivo USB.
Restablecer configuración de Operación	—	Restaura todos los ajustes del menú Operación a sus valores predeterminados.

Tema principal: [Configuración de los ajustes de menús](#)

Tareas relacionadas

[Selección de un ajuste de Inicio rápido](#)

[Encendido del proyector](#)

[Apagado del proyector](#)

Ajustes de administración - menú Administración

Los ajustes del menú Administración le permiten personalizar diversas funciones administrativas del proyector.

Elementos utilizados fr...	Administración	
Imagen	Botón de usuario	Modo luz
E/S de señal	Logotipo del usuario	
Instalación	Patrón de usuario	
Pantalla	Bloqueo funcionam.	Off
Operación	Uniformidad de color	
Administración	Modo Actualizar	
Red	Calib. fuente de luz	
Multi-proyección	Fecha y Hora	
ECO	Ajustes planificación	
Configuración inicial/To...	Alim LAN inalámbrica	
	Diag. de LAN inalám.	1
	Dest. guardar regis.	USB y memoria interna
	Rango ajustes lote	
	Idioma 	Español
	Información	
	Mostrar registros	
	Restablecer configuración de...	

Nota: Debe desactivar la protección mediante contraseña de Planificación para configurar los ajustes de **Ajustes planificación**.

Ajuste	Opciones	Descripción
Botón de usuario	Modo luz Información Desentrelazado Subtítulo Resolución Volumen entrada micr (EB-L210W/EB-L260F) Presentación patrón Mostrar info. de LAN Reprod. de contenido Foco	Asigna una opción de los menús al botón User del control remoto para acceso directo.
Logotipo del usuario	Iniciar ajustes Restablecer	Crea la pantalla que el proyector muestra para identificarse y mejorar la seguridad.
Patrón de usuario	—	Toma una captura de una pantalla proyectada y la guarda como un patrón para mostrar; seleccione Presentación patrón en el menú Pantalla para proyectar el patrón guardado.

Ajuste	Opciones	Descripción
Bloqueo funcionam.	Bloqueo Total Excepto la alimentación Off	Controla el bloqueo de los botones del proyector para protegerlo. Bloqueo Total: bloquea todos los botones. Excepto la alimentación: bloquea todos los botones excepto el botón de encendido. Off: todos los botones están desbloqueados.
Uniformidad de color	Uniformidad de color Nivel de Ajuste Iniciar ajustes Restablecer	Ajusta el balance de los tonos de color. Uniformidad de color: seleccione On para ajustar el balance de los tonos de color para toda la pantalla. Nivel de Ajuste: establece el nivel de ajuste. Iniciar ajustes: ajusta los tonos de color rojo, verde y azul individualmente para el área seleccionada. Restablecer: restaura todos los valores de ajuste de Uniformidad de color a sus valores predeterminados.

Ajuste	Opciones	Descripción
Modo Actualizar	Temporizador Mensajes Inicio	<p>Seleccione Inicio para eliminar una imagen persistente que permanece en la imagen proyectada y apagar el proyector después del tiempo especificado en la pantalla Temporizador. Pulse cualquier botón para cancelar el Modo Actualizar. Active el ajuste Mensajes si desea mostrar un mensaje cuando el Modo Actualizar está en progreso.</p>
Calib. fuente de luz (EB-L260F/EB-L265F)	Ejecutar ahora Ejecutar periódicam. Última ejecución	<p>Selecciona opciones para realizar la calibración de la fuente de luz con el fin de mantener el balance de color de la imagen proyectada.</p> <p>Ejecutar ahora: seleccione On para iniciar la calibración de la fuente de luz ahora. Asegure que el proyector ha estado encendido durante por lo menos 30 minutos para conseguir una precisión máxima. Es posible que no pueda iniciar la calibración si la temperatura ambiental del proyector está fuera del rango permitido.</p> <p>Ejecutar periódicamente: seleccione On para realizar la calibración después de cada 100 horas de uso.</p> <p>Última ejecución: muestra la fecha y la hora de la última vez que se realizó la calibración de la fuente de luz.</p>

Ajuste	Opciones	Descripción
Fecha y Hora	Fecha y Hora Config. del horario de verano Hora de Internet	Configura los ajustes de fecha y hora del proyector. <ul style="list-style-type: none"> • Fecha y Hora: configura la fecha y hora en el proyector. • Config. del horario de verano: habilita el horario de verano. • Hora de Internet: actualiza la hora automáticamente a través de un servidor de hora en línea.
Ajustes planificación	—	Programa los eventos del proyector para ocurrir automáticamente en las fechas y horas seleccionadas.
Alim LAN inalámbrica	On Off	Activa o desactiva la comunicación inalámbrica.
Diag. de LAN inalám.	Ping Dirección IP Ping hasta detenerse Iniciar	Muestra el estado de la comunicación LAN inalámbrica.
Dest. guardar regis.	Memoria interna USB y memoria interna	Selecciona dónde desea guardar los archivos de error y operación del proyector; no está disponible en modo Reprod. de contenido (EB-L260F/EB-L265F).

Ajuste	Opciones	Descripción
Rango ajustes lote	Todo Limitado	<p>Selecciona cuáles de los ajustes de los menús del proyector se van a copiar utilizando la función de configuración en lote; seleccione Todo para copiar todos los ajustes o seleccione Limitado para copiar todos los ajustes, excepto:</p> <ul style="list-style-type: none"> • Ajustes de Contraseña protegida • Ajuste EDID del menú E/S de señal (EB-L260F/EB-L265F) • Ajustes del menú Red
Idioma	Diversos idiomas disponibles	Selecciona el idioma de los menús y los mensajes que aparecen en la pantalla del proyector.
Información	Horas de trabajo Horas fuente de luz Fuente Señal de entrada Resolución Veloc. refresco Info sinc Señal de Vídeo Estado Número de serie Event ID Versión	<p>Muestra información sobre el proyector y la señal de entrada actual; los elementos que se muestran varían según la fuente de entrada actual.</p> <p>La opción Versión muestra los números de las versiones para el proyector y otros componentes.</p>

Ajuste	Opciones	Descripción
Mostrar registros	Inf. adv. de temp. Historial enc./apag.	Muestra los datos de registro guardados en el lugar especificado para el ajuste Dest. guardar regis.
Restablecer configuración de Administración	—	Restaura todos los ajustes en el menú Administración a sus valores predeterminados, excepto: <ul style="list-style-type: none"> • Patrón de usuario • Idioma

[Lista de los códigos de Event ID](#)

Tema principal: [Configuración de los ajustes de menús](#)

Tareas relacionadas

[Configuración de la fecha y la hora](#)

[Selección del idioma de los menús del proyector](#)

[Guardar un evento programado](#)

[Visualización de eventos programados](#)

[Modificación de un evento programado](#)

[Ajuste de la uniformidad de los colores](#)

Lista de los códigos de Event ID

Si la opción **Event ID** en la pantalla Información del menú Administración muestra un número de código, consulte la siguiente lista de códigos para encontrar la solución al problema asociado con el código.

Código de Event ID	Causa y solución
0026	Ocurrió un error de comunicación en la replicación de pantalla (Screen Mirroring). Apague el proyector y enciéndalo de nuevo, o reinicie el software de red.
0032	
0036	
0037	

Código de Event ID	Causa y solución
0027	Comunicación inestable de la replicación de pantalla (Screen Mirroring). Revise el estado de comunicación de la red, espere unos momentos e intente conectarse a la red otra vez.
0028	
0029	
0030	
0031	
0035	
0023	La conexión falló. Si ve una pantalla indicándole que ingrese el PIN en su computadora, ingrese el código PIN que aparece en la pantalla de información de red o en la parte inferior derecha de la imagen proyectada. Si esto no resuelve el problema, reinicie el proyector y los dispositivos conectados y luego revise los ajustes de conexión.
0024	
0025	
0043	El formato de video no es compatible. Cambie la resolución del dispositivo móvil y vuelva a conectarlo. O bien, cambie el ajuste Ajustar rendimiento para el proyector y vuelva a conectarlo.
0432	El software de red no se inició. Apague el proyector y vuelva a encenderlo.
0435	
0433	No se pueden mostrar las imágenes transferidas. Reinicie el software de red.
0434	La comunicación de la red no es estable. Revise el estado de comunicación de la red, espere unos momentos e intente conectarse a la red otra vez.
0481	
0482	
0485	
0483	El software de red se cerró inesperadamente. Revise el estado de comunicación de la red, luego apague el proyector y vuelva a encenderlo.
04FE	
0484	Se ha desconectado la comunicación con la computadora. Reinicie el software de red.
0479	Se ha producido un error en el sistema del proyector. Apague el proyector y vuelva a encenderlo.
04FF	

Código de Event ID	Causa y solución
0891	No se puede encontrar el SSID (nombre de la red). Compruebe que su computadora y proyector estén conectados al SSID actual de su punto de acceso.
0892	El tipo de autenticación WPA/WPA2/WPA3 no coincide. Compruebe que los ajustes de seguridad de la red inalámbrica sean correctos.
0893	El tipo de cifrado TKIP/AES no coincide. Compruebe que los ajustes de seguridad de la red inalámbrica sean correctos.
0894	Se ha desconectado la comunicación con un punto de acceso no autorizado. Póngase en contacto con su administrador de red.
0895	Se ha desconectado la comunicación con un dispositivo conectado. Revise el estado de conexión del dispositivo.
0898	No se ha podido adquirir la dirección DHCP. Compruebe que el servidor DHCP esté funcionando correctamente. Si no está utilizando DHCP, desactive el ajuste DHCP de los menús Red.
0899	Se ha producido un error de comunicación. Reinicie el software de red y el proyector. Si esto no resuelve el problema, comuníquese con Epson para obtener ayuda.
089A	El tipo de autenticación EAP no coincide con la red. Revise los ajustes de seguridad LAN inalámbrica y compruebe que el certificado de seguridad esté instalado correctamente.
089B	La autenticación del servidor EAP falló. Revise los ajustes de seguridad LAN inalámbrica y compruebe que el certificado de seguridad esté instalado correctamente.
089C	La autenticación del cliente EAP falló. Revise los ajustes de seguridad LAN inalámbrica y compruebe que el certificado de seguridad esté instalado correctamente.
089D	El intercambio de clave falló. Revise los ajustes de seguridad LAN inalámbrica y compruebe que el certificado de seguridad esté instalado correctamente.
0920	La batería interna que guarda los ajustes de fecha y hora del proyector se está agotando. Comuníquese con Epson para obtener ayuda.

Tema principal: [Ajustes de administración - menú Administración](#)

Referencias relacionadas

[Ajustes de red: menú Red](#)

Tareas relacionadas

[Configuración de la seguridad de la red inalámbrica](#)

Ajustes de red: menú Red

Los ajustes del menú Red le permiten ver información de red y configurar el proyector para controlarlo a través de una red.

Elementos utilizados fr...	Red
Imagen	Información de LAN inalám...
E/S de señal	Información de LAN con cables
Instalación	Información del canal Art-Net
Pantalla	Configuración de red
Operación	Configuración del transmisor
Administración	Restablecer configuración de...
Red	Multi-proyección
Multi-proyección	ID del proyector Off
ECO	Mosaico
Configuración inicial/T...	Correc. geométrica Corrección punto
	Mezcla de bordes
	Escala
	Uniformidad de color
	Modo luz Normal
	Coincidencia colores
	PCBMV

Nota: Debe desactivar la protección mediante contraseña del menú Red para configurar los ajustes de red.

Ajuste	Opciones	Descripción
Información de LAN inalámbrica	—	<p>Muestra el estado y los detalles de la red inalámbrica.</p> <p>La opción LAN inalámbrica muestra la siguiente información:</p> <ul style="list-style-type: none"> • Nombre proyector • Nivel de antena • SSID • Canal • DHCP • Dirección IP • Máscara de subred • Dir. pta enlace • Servidor DNS 1 • Servidor DNS 2 • Dirección MAC • Código de región • Dirección IPv6
Información de LAN con cables	—	<p>Muestra el estado y los detalles de la red alámbrica.</p> <p>La opción LAN con cables muestra la siguiente información:</p> <ul style="list-style-type: none"> • Nombre proyector • DHCP • Dirección IP • Máscara de subred • Dir. pta enlace • Dirección MAC • Dirección IPv6

Ajuste	Opciones	Descripción
Información del canal Art-Net (EB-L260F/EB-L265F)	—	Muestra las funciones y los ajustes asignados a los canales Art-Net.
Configuración de red	—	<p>Configura los ajustes de su red.</p> <p>Nota: Si la Contraseña Remote y la Contraseña Acc. Web no han sido configuradas, verá una pantalla indicándole que las configure. Introduzca contraseñas de hasta 32 caracteres. Estas contraseñas se utilizan para acceder al proyector a través de una red y no necesita ingresarlas para acceder al menú Configuración de red después de configurarlas.</p>

Ajuste	Opciones	Descripción
Configuración del transmisor	Iniciar asociación Encendido automático Mostrar Guía de conexión	<p>Iniciar asociación: Actualiza la información de red del transmisor inalámbrico desde su computadora utilizando el software Epson Wireless Transmitter Settings cuando el módulo LAN inalámbrico está instalado y el ajuste AP sencillo está configurado en On.</p> <p>Encendido automático: Seleccione On para encender al proyector automáticamente. Este ajuste solo se muestra cuando Salida de A/V está configurado como En proyección en el menú E/S de señal del proyector, el ajuste Activador de encendido está configurado en Detección de complemento en el menú Operación del proyector y el ajuste Encendido automático está configurado en Off en el menú Red del proyector.</p> <p>Mostrar Guía de conexión: Seleccione On para mostrar automáticamente la guía de conexión del transmisor inalámbrico (Epson Wireless Presentation) en vez de la pantalla de inicio cuando no hay una señal de entrada al encender el proyector; no está disponible en modo Reprod. de contenido (EB-L260F/EB-L265F).</p>
Restablecer configuración de Red	—	Restaura todos los ajustes del menú Red a sus valores predeterminados.

Tema principal: [Configuración de los ajustes de menús](#)

Conceptos relacionados

[Proyección en una red alámbrica](#)

[Proyección en una red inalámbrica](#)

Referencias relacionadas

[Ajustes del menú LAN inalámbrica](#)

Ajustes de operación de múltiples proyectores - menú Multi-proyección

Los ajustes del menú Multi-proyección le permiten configurar varios proyectores para proyectar una sola imagen unida (EB-L260F/EB-L265F).

Elementos utilizados fr...	Multi-proyección	
Imagen	ID del proyector	Off
E/S de señal	Mosaico	
Instalación	Correc. geométrica	Corrección punto
Pantalla	Mezcla de bordes	
Operación	Escala	
Administración	Uniformidad de color	
Red	Modo luz	Normal
	Coincidencia colores	
Multi-proyección	RGBCMY	
ECO	Restablecer configuración de...	
Configuración inicial/T...	ECO	
	Modo luz	Normal
	Modo reposo	On ^
	Tiempo Modo reposo	10 min.
	Temp. silencio A/V	On
	Modo en espera	Comunic. activ.
	Configuración inicial/Todas las configuraciones	

Ajuste	Opciones	Descripción
ID del proyector	Off 1 al 9	Asigna un número de ID al proyector cuando usa varios proyectores.
Mosaico	Disposición Ajuste ubicación	Configura el número de pantallas divididas y la posición de cada imagen.

Ajuste	Opciones	Descripción
Correc. geométrica	H/V-Keystone Quick Corner Corrección arco Corrección punto	<p>Ajusta la forma de la imagen (horizontal y verticalmente) para que sea rectangular.</p> <p>H/V Keystone: le permite corregir manualmente los lados horizontal y vertical.</p> <p>Quick Corner: le permite corregir la forma de la imagen y la alineación en pantalla.</p> <p>Corrección arco: le permite ajustar la curva o el arco de los lados horizontal y vertical.</p> <p>Corrección punto: le permite dividir la imagen en cuadrícula y corregir la distorsión moviendo un punto seleccionado.</p>
Mezcla de bordes	Mezcla de bordes Borde superior Borde inferior Borde izquierdo Borde derecho Guía de línea Guía de patrones Color de la guía	<p>Combina el borde entre varias imágenes para crear una pantalla continua.</p>
Nivel negro	Ajuste de Color Corrección de área Restablecer	<p>Ajusta las diferencias del brillo y tono en imágenes superpuestas.</p>
Escala	Varios niveles disponibles	<p>Cuando utiliza varios proyectores, esta opción ajusta la escala de la imagen proyectada por cada proyector.</p>

Ajuste	Opciones	Descripción
Uniformidad de color	Uniformidad de color Nivel de Ajuste Iniciar ajustes Restablecer	<p>Ajusta el balance de los tonos de color.</p> <p>Uniformidad de color: seleccione On para ajustar el balance de los tonos de color para toda la pantalla.</p> <p>Nivel de Ajuste: establece el nivel de ajuste.</p> <p>Iniciar ajustes: ajusta los tonos de color rojo, verde y azul individualmente para el área seleccionada.</p> <p>Restablecer: restaura todos los valores de ajuste de Uniformidad de color a sus valores predeterminados.</p>
Modo luz	Normal Silencioso Extendido Personalizado	<p>Selecciona el modo de brillo del proyector cuando el ajuste Mantener brillo está desactivado.</p> <p>Normal: luminosidad máxima</p> <p>Silencioso: 70 % de luminosidad con el ruido del ventilador reducido</p> <p>Extendido: 70 % de luminosidad y extiende la vida útil de la fuente de luz</p> <p>Personalizado: seleccione un nivel de brillo personalizado y active el uso del siguiente ajuste.</p>
Coincidencia colores	Nivel de Ajuste Rojo Verde Azul Brillo	<p>Corrige las diferencias de tono y brillo entre las imágenes.</p>

Ajuste	Opciones	Descripción
RGBCMY	Varios niveles disponibles	Ajusta el matiz, la saturación y el brillo de cada color.
Restablecer configuración de Multi-proyección	—	Restaura todos los ajustes del menú Multi-proyección a sus valores predeterminados.

Tema principal: [Configuración de los ajustes de menú](#)

Conceptos relacionados

[Uso de múltiples proyectores](#)

[Sistema de identificación del proyector para control de múltiples proyectores](#)

Tareas relacionadas

[Ajuste de la uniformidad de los colores](#)

[Mezcla de los bordes de la imagen](#)

[Igualación de los colores de la imagen](#)

[Ajuste del nivel negro](#)

[Ajuste de RGBCMY](#)

[Escala de una imagen](#)

Ajustes de configuración: menú ECO

Los ajustes del menú ECO le permiten personalizar las funciones del proyector para ahorrar energía.

Elementos utilizados fr...	ID del proyector	Off
Imagen	Correc. geométrica	Corrección punto
E/S de señal	Mezcla de bordes	
Instalación	Escala	
Pantalla	Uniformidad de color	
Operación	Modo luz	Normal
Administración	Coincidencia colores	
Red	RGBCMY	
Multi-proyección	Restablecer configuración de...	
ECO	ECO	
Configuración inicial/To...	Modo luz	Normal
	Modo reposo	On ^
	Tiempo Modo reposo	10 min.
	Temp. silencio A/V	On
	Modo en espera	Comunic. activ.
	Configuración inicial/Todas las configuraciones	
	Reset Completo	
	Actualización del firmware	

Ajuste	Opciones	Descripción
Modo luz	Normal Silencioso Extendido Personalizado	Selecciona el modo de brillo del proyector; solo aparece cuando el ajuste Mantener brillo está desactivado. Normal: luminosidad máxima Silencioso: 70 % de luminosidad con el ruido del ventilador reducido Extendido: 70 % de luminosidad y extiende la vida útil de la fuente de luz Personalizado: seleccione un nivel de brillo personalizado y active el uso del siguiente ajuste.
Modo reposo	On Off	Apaga automáticamente el proyector después de un intervalo de inactividad.
Tiempo Modo reposo	1 a 30 minutos	Configura el intervalo para el Modo reposo.
Temp. silencio A/V	On Off	Automáticamente apaga el proyector después de 30 minutos si el ajuste Pausa A/V está activado.

Ajuste	Opciones	Descripción
Modo en espera	Comunic. activ. Comunic. desact.	<p>Active este ajuste para permitir el monitoreo y el control del proyector a través de una red cuando el proyector está en modo de espera; este ajuste solo aparece en los siguientes casos:</p> <ul style="list-style-type: none"> • El ajuste Encendido automático está desactivado en el menú Red del proyector. • El ajuste Encendido automático no está configurado en HDMI1 y el ajuste Activador de encendido está configurado en Detección de complemento. • El ajuste Salida de A/V está configurado como En proyección en el menú E/S de señal. • El ajuste Alimentación USB está configurado en Act. en proyección.

Tema principal: [Configuración de los ajustes de menús](#)

Referencias relacionadas

[Especificaciones de la fuente de luz del proyector](#)

Opciones de ajustes iniciales y restablecimiento - menú Configuración inicial/Todas las configuraciones

Puede restablecer gran parte de los ajustes del proyector a sus valores predeterminados con la opción **Reset Completo** del menú Configuración inicial/Todas las configuraciones.

Elementos utilizados fr...	ID del proyector	Off
Imagen	Correc. geométrica	Corrección punto
E/S de señal	Mezcla de bordes	
Instalación	Escala	
Pantalla	Uniformidad de color	
Operación	Modo luz	Normal
Administración	Coincidencia colores	
Red	RGBCMY	
Multi-proyección	Restablecer configuración de...	
ECO	ECO	
Configuración inicial/To...	Modo luz	Normal
	Modo reposo	On
	Tiempo Modo reposo	10 min.
	Temp. silencio A/V	On
	Modo en espera	Comunic. activ.
	Configuración inicial/Todas las configuraciones	
	Reset Completo	
	Actualización del firmware	

Cuando selecciona la opción **Reset Completo**, verá una pantalla como esta:

[Reset Completo] Volver

<input checked="" type="checkbox"/> Restablecer configuración de Imagen	<input checked="" type="checkbox"/> Restablecer configuración de Red
<input checked="" type="checkbox"/> Restablecer configuración de E/S de señal	<input checked="" type="checkbox"/> Restablecer configuración de Multi-proyección
<input checked="" type="checkbox"/> Restablecer configuración de instalación	
<input checked="" type="checkbox"/> Restablecer configuración de Pantalla	
<input checked="" type="checkbox"/> Restablecer configuración de Operación	
<input checked="" type="checkbox"/> Restablecer configuración de Administración	

Ejecutar

Aparecen marcas de verificación a un lado de los ajustes de los menús que se van a restablecer. Si no desea restablecer los ajustes en algunos menús, anule la selección de esos ajustes. Cuando esté listo, seleccione **Ejecutar** y pulse el botón **↵ Enter**.

No puede restablecer los siguientes ajustes con la opción **Reset Completo**:

- E-Zoom
- Patrón de usuario
- Idioma

Nota: Consulte el enlace que aparece al final de esta sección para obtener detalles sobre cómo actualizar el firmware del proyector.

Tema principal: [Configuración de los ajustes de menús](#)

Conceptos relacionados

[Actualización del firmware](#)

Mantenimiento y transporte del proyector

Siga las instrucciones de las siguientes secciones para darle mantenimiento al proyector y transportarlo de un lugar a otro.

- [Mantenimiento del proyector](#)
- [Mantenimiento del filtro y de las salidas de aire](#)
- [Reemplazo de las pilas del control remoto](#)
- [Actualización del firmware](#)
- [Transporte del proyector](#)

Mantenimiento del proyector

Su proyector requiere poco mantenimiento para funcionar en óptimas condiciones.

Es posible que tenga que limpiar la lente periódicamente, además de limpiar el filtro y las salidas de aire para evitar que el proyector se sobrecaliente porque la ventilación ha sido bloqueada.

Las únicas piezas que debe reemplazar son el filtro de aire y las pilas del control remoto. Si necesita reemplazar alguna otra pieza, comuníquese con Epson o con un técnico autorizado por Epson.

El proyector utiliza una fuente de luz láser sellada que no necesita servicio y no puede ser reemplazada.

Advertencia: Antes de limpiar cualquier pieza del proyector, apáguelo, desconecte el cable de alimentación y deje que se enfríe. Nunca abra ninguna tapa del proyector a menos que así se especifique en este manual. El voltaje eléctrico dentro del proyector es peligroso y puede causar graves lesiones.

Advertencia: No intente reparar este producto usted mismo, con excepción de lo descrito específicamente en este manual. Contrate técnicos cualificados de Epson para llevar a cabo todas las reparaciones necesarias.

- [Limpieza de la lente](#)
- [Limpieza del exterior del proyector](#)

Tema principal: [Mantenimiento y transporte del proyector](#)

Limpieza de la lente

Limpie periódicamente la lente del proyector o cuando observa polvo o manchas en su superficie. Asegúrese de apagar el proyector y desconectar el cable de alimentación antes de limpiar la lente.

Nota: Si la lente está cubierta en polvo, primero desempólvela y luego limpie la lente.

- Para quitar polvo o manchas, limpie la lente suavemente con papel para limpiar lentes que esté limpio y seco.
- Para quitar manchas persistentes, humedezca un paño suave que no deje pelusas con limpiador para lentes y frote la lente con cuidado. No rocíe ningún líquido directamente sobre la lente.

Advertencia: No utilice un limpiador para lentes que contenga gas inflamable. El alto calor generado por el proyector puede causar un incendio.

Precaución: No limpie la lente inmediatamente después de apagar el proyector; de lo contrario, podría dañar la lente. No utilice limpiador de vidrios o cualquier material abrasivo para limpiar la lente y no la someta a ningún impacto, ya que la podría dañar. No utilice aire comprimido en lata, ya que los gases pueden dejar residuos. No toque la lente con las manos descubiertas para evitar dejar huellas en la superficie de la lente o dañarla.

Tema principal: [Mantenimiento del proyector](#)

Tareas relacionadas

[Apagado del proyector](#)

Limpeza del exterior del proyector

Antes de limpiar el exterior del proyector, apáguelo y desconecte el cable de alimentación.

- Para quitar polvo o suciedad, use un paño suave y seco que no deje pelusas.
- Para quitar suciedad persistente, humedezca un paño con agua y con un poco de jabón suave. No rocíe líquido directamente sobre el proyector.

Precaución: No utilice cera, alcohol, bencina, diluyente de pintura u otros productos químicos para limpiar el exterior del proyector. Estos productos pueden dañarlo. No utilice aire comprimido en lata, ya que los gases pueden dejar residuos inflamables.

Tema principal: [Mantenimiento del proyector](#)

Tareas relacionadas

[Apagado del proyector](#)

Mantenimiento del filtro y de las salidas de aire

El mantenimiento regular del filtro es importante para mantener el proyector en buen estado. Este proyector Epson fue diseñado con un filtro de aire de fácil acceso que puede ser reemplazado por el usuario con el fin de proteger el producto y hacer sencilla la tarea de darle mantenimiento regular. La frecuencia de mantenimiento del filtro de aire puede variar según el entorno.

Si no se realiza un mantenimiento regular del producto, este proyector Epson le notificará que la temperatura interna ha alcanzado un nivel alto. No espere a recibir este aviso para darle mantenimiento al filtro de aire del proyector, ya que la exposición a altas temperaturas por un periodo prolongado puede reducir la vida útil del proyector o del láser.

Los daños causados por la falta de mantenimiento al proyector o al filtro de aire pueden no estar cubiertos por la garantía limitada del proyector.

[Limpieza del filtro y de las rejillas de ventilación](#)

[Reemplazo del filtro de aire](#)

Tema principal: [Mantenimiento y transporte del proyector](#)

Limpieza del filtro y de las rejillas de ventilación

Limpie el filtro o las salidas de aire cuando estén cubiertos de polvo o cuando aparezca un mensaje indicándole que lo haga.

Nota: Se recomienda limpiar estas piezas durante un periodo de 20.000 horas. Límpielas más seguido si utiliza el proyector en un entorno que es más polvoriento de lo previsto.

Precaución: Si no realiza un mantenimiento regular, el proyector mostrará una advertencia de alta temperatura. No espere a recibir este mensaje para limpiar el filtro y las salidas de aire, ya que la exposición a altas temperaturas por un periodo prolongado puede reducir la vida útil del proyector.

1. Apague el proyector y desconecte el cable de alimentación.

2. Quite con cuidado el polvo con una pequeña aspiradora diseñada para computadoras o con un cepillo suave (como un pincel).

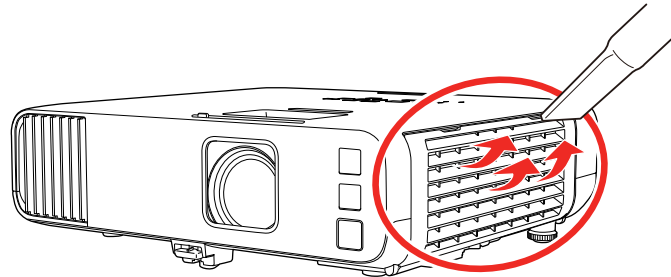

Nota: Puede retirar el filtro de aire, de modo que pueda limpiarlo de ambos lados. No enjuague el filtro de aire con agua y tampoco use detergente o disolvente para limpiarlo.

Precaución: No utilice aire comprimido en lata. Los gases pueden dejar residuos inflamables o introducir polvo o suciedad en los componentes ópticos del proyector o en otras áreas sensibles.

3. Si es difícil quitar el polvo o si el filtro de aire está dañado, reemplácelo.

Tema principal: [Mantenimiento del filtro y de las salidas de aire](#)

Tareas relacionadas

[Apagado del proyector](#)

Reemplazo del filtro de aire

Necesita reemplazar el filtro de aire en las siguientes situaciones:

- Después de limpiar el filtro de aire, aparece un mensaje indicándole que debe limpiar el filtro o reemplazarlo.
- El filtro de aire está roto o dañado.

Puede reemplazar el filtro de aire mientras el proyector está instalado en el techo o colocado sobre una mesa.

1. Apague el proyector y desconecte el cable de alimentación.

2. Abra la tapa del filtro de aire.

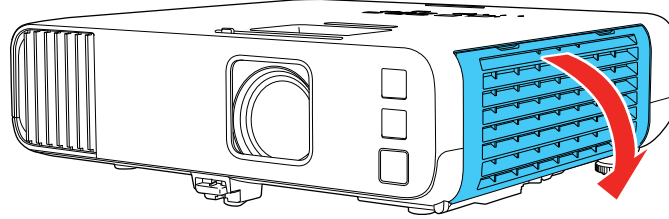

3. Retire el filtro de aire del proyector.

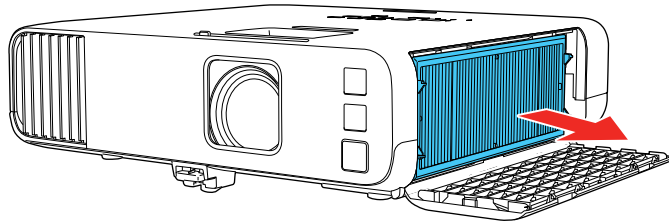

Nota: Los filtros de aire contienen polipropileno. Deseche los filtros usados de acuerdo con la normativa local.

4. Coloque el filtro de aire nuevo en el proyector, tal como se muestra en la imagen.

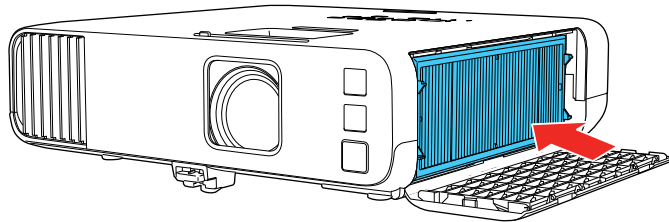

5. Cierre la tapa del filtro de aire.

Tema principal: [Mantenimiento del filtro y de las salidas de aire](#)

Referencias relacionadas

[Equipo opcional y piezas de repuesto](#)

Tareas relacionadas

[Apagado del proyector](#)

Reemplazo de las pilas del control remoto

El control remoto usa dos pilas AA alcalinas o de manganeso. Reemplace las pilas en cuanto dejen de funcionar.

Precaución: Utilice solo el tipo de pilas especificadas en este manual. No instale pilas de diferentes tipos y no mezcle pilas nuevas y viejas.

1. Retire la tapa del compartimiento de las pilas, tal como se muestra a continuación.

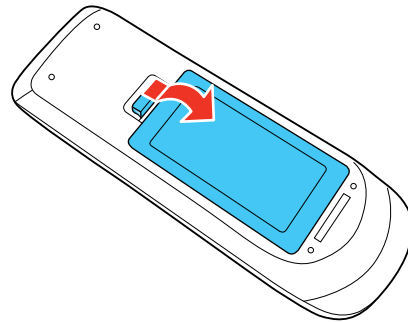

2. Retire las pilas usadas.

Advertencia: Si las pilas gotean, limpie el líquido con un paño suave y no toque el líquido con las manos. Si el líquido toca sus manos, lávelas de inmediato para evitar lesiones.

3. Coloque las pilas con los polos + y – tal como se muestra en la imagen.

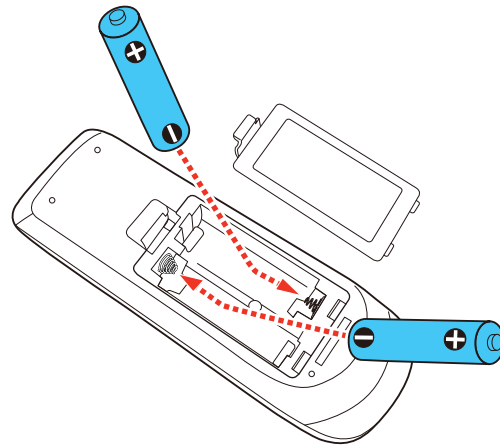

Advertencia: Asegure que las pilas estén instaladas correctamente. Si las pilas no están instaladas correctamente, pueden explotar o gotear, causando un incendio, lesiones o daños al producto.

4. Vuelva a colocar la tapa del compartimiento de las pilas y presiónela hasta que encaje en su lugar.

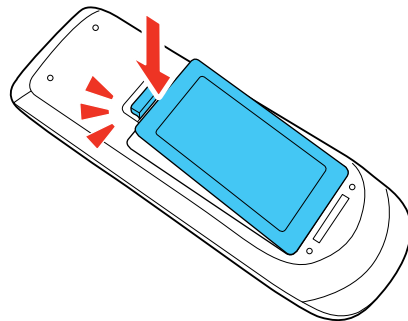

Advertencia: Deseche las pilas usadas de acuerdo con la normativa local. No exponga las pilas al calor o al fuego. Mantenga las pilas fuera del alcance de los niños; implican riesgos de asfixia y son muy peligrosas si se ingieren.

Tema principal: [Mantenimiento y transporte del proyector](#)

Actualización del firmware

Puede actualizar el firmware del proyector utilizando un dispositivo de almacenamiento USB o una computadora y un cable USB.

Nota: Su computadora debe tener instalado uno de los siguientes sistemas operativos para actualizar el firmware:

- Windows 8.x o posterior
- macOS 10.13.x o posterior

Si hay una actualización de firmware disponible para su producto, puede seleccionar la opción **Actualización del firmware** del menú **Configuración inicial/Todas las configuraciones** del proyector. El proyector entra en modo de actualización de firmware y está listo para realizar la actualización. Si no se encuentra un archivo de actualización de firmware, el proyector entra en modo de espera.

Si su proyector está en una red, puede utilizar el software Epson Projector Management para buscar y actualizar el firmware de su producto.

También puede contactar al departamento de soporte técnico de Epson para buscar actualizaciones de firmware para su producto. Para obtener más información, póngase en contacto con el departamento de soporte técnico de Epson.

Tema principal: [Mantenimiento y transporte del proyector](#)

Referencias relacionadas

[Dónde obtener ayuda \(EE. UU. y Canadá\)](#)

[Dónde obtener ayuda \(América Latina\)](#)

Transporte del proyector

El proyector contiene piezas de precisión, algunas de las cuales son de vidrio. Siga las siguientes directrices para transportar, expedir o guardar el proyector de manera segura:

- Antes de desconectar el cable de alimentación, asegure que el proyector esté apagado, el indicador de encendido esté iluminado de color azul (pero no parpadeando) y el indicador de estado esté apagado.
- Cierre la tapa de la lente para proteger la lente.
- Retire los equipos conectados al proyector.
- Use un maletín de transporte para cargar el proyector a mano.

- Cuando transporte el proyector a una distancia larga o como equipaje facturado, colóquelo en un maletín de transporte. Luego, empaque el maletín en una caja sólida y resistente con material acolchonado de protección alrededor y marque la caja como “Frágil”.
- Cuando envíe el proyector a un lugar de reparación, utilice los materiales de embalaje originales, si es posible, o utilice materiales equivalentes con material acolchonado de protección alrededor del proyector. Marque la caja como “Frágil”.

Nota: Epson no será responsable de ningún daño que se produzca durante el transporte.

Tema principal: [Mantenimiento y transporte del proyector](#)

Solución de problemas

Revise las soluciones de las siguientes secciones si tiene problemas con el proyector.

[Consejos para resolver problemas de proyección](#)

[Estado de los indicadores del proyector](#)

[Uso del sistema de menús del proyector](#)

[Solución de problemas de imagen o sonido](#)

[Solución de problemas de funcionamiento del proyector o del control remoto](#)

[Solución de problemas de red](#)

[Soluciones a problemas con la función Enlace HDMI](#)

[Dónde obtener ayuda \(EE. UU. y Canadá\)](#)

[Dónde obtener ayuda \(América Latina\)](#)

Consejos para resolver problemas de proyección

Si el proyector no funciona correctamente, apáguelo y desconéctelo. Luego, conecte y encienda el proyector nuevamente.

Si esto no resuelve el problema, revise lo siguiente:

- Los indicadores del proyector, ya que pueden indicar cuál es el problema.
- Las soluciones ofrecidas en este manual, ya que pueden ayudarle a resolver varios problemas.

Si ninguna de estas soluciones ayuda, comuníquese con Epson para obtener soporte técnico.

Tema principal: [Solución de problemas](#)

Referencias relacionadas

[Dónde obtener ayuda \(EE. UU. y Canadá\)](#)

[Dónde obtener ayuda \(América Latina\)](#)

[Estado de los indicadores del proyector](#)

Tareas relacionadas

[Encendido del proyector](#)

[Apagado del proyector](#)

Estado de los indicadores del proyector

Los indicadores luminosos del proyector indican el estado de éste y le avisan cuando ocurre un problema. Revise el estado y el color de los indicadores luminosos y busque una solución en la tabla a continuación.

Nota: Si el ajuste **Indicadores** del menú Operación está configurado en **Off**, todos los indicadores están apagados bajo condiciones de proyección normales.

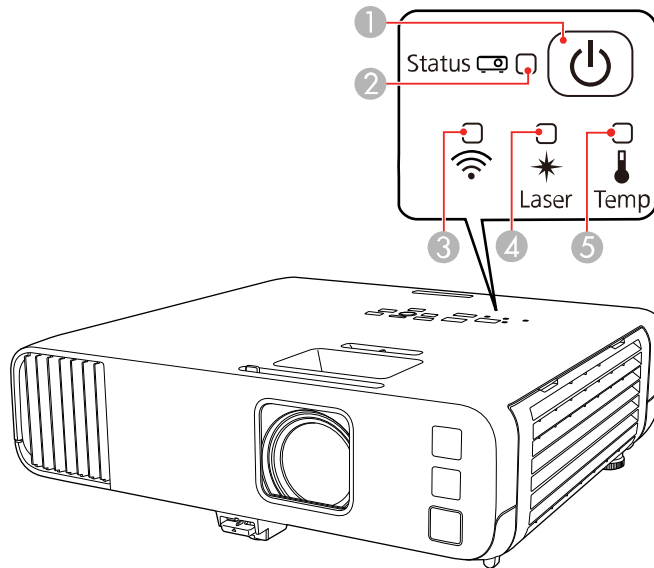

- 1 Indicador de encendido
- 2 Indicador Status (estado)
- 3 Indicador de red inalámbrica
- 4 Indicador Laser (láser)
- 5 Indicador Temp (temperatura)

Indicador de encendido	Indicador Status	Indicador Laser	Indicador Temp	Estado y solución
Azul	Azul	Apagado	Apagado	Funcionamiento normal.
Azul	Parpadeo azul	Apagado	Apagado	El proyector se está calentando. Espere a que aparezca una imagen. El proyector se está apagando. (Cuando el indicador Status deje de parpadear, puede desconectar el proyector).
Azul	Apagado	Apagado	Apagado	En modo de espera, reposo o monitorización.
Parpadeo azul	Apagado	Apagado	Apagado	Preparándose para modo de monitorización o de inicio rápido; todas las funciones se deshabilitan.
Parpadeo azul	Variable	Variable	Parpadeo naranja	La temperatura del proyector está muy elevada. <ul style="list-style-type: none"> • Asegúrese de que el filtro de aire y las salidas de aire no estén obstruidos por polvo u objetos cercanos. • Limpie o reemplace el filtro de aire. • Asegúrese de que la temperatura ambiental no sea demasiado alta.

Indicador de encendido	Indicador Status	Indicador Laser	Indicador Temp	Estado y solución
Apagado	Parpadeo azul	Apagado	Naranja	<p>El proyector se sobrecalentó y se apagó. Déjelo apagado para que se enfríe. Después de unos cinco minutos, haga lo siguiente:</p> <ul style="list-style-type: none"> • Asegúrese de que el filtro de aire y las salidas de aire no estén obstruidos por polvo u objetos cercanos. • Asegúrese de que la temperatura ambiental no sea demasiado alta. • Limpie o reemplace el filtro de aire. • Si utiliza el proyector a una altitud elevada, active el ajuste Modo alta altitud. • Si el problema continúa, desconecte el proyector y comuníquese con Epson para obtener ayuda.
Parpadeo azul	Variable	Parpadeo naranja	Variable	Advertencia del láser. Apague el proyector, desconéctelo y comuníquese con Epson para obtener ayuda.
Apagado	Parpadeo azul	Naranja	Apagado	El láser tiene un problema. Apague el proyector, desconéctelo y comuníquese con Epson para obtener ayuda.
Apagado	Parpadeo azul	Apagado	Parpadeo naranja	Un ventilador o un sensor tiene un problema. Apague el proyector, desconéctelo y comuníquese con Epson para obtener ayuda.
Apagado	Parpadeo azul	Parpadeo naranja	Apagado	Se produjo un error interno del proyector. Apague el proyector, desconéctelo y comuníquese con Epson para obtener ayuda.

Indicador de encendido	Indicador Status	Indicador Laser	Indicador Temp	Estado y solución
Variable	Parpadeo azul	Parpadeo naranja	Variable	El Modo Actualizar está en curso.

Estado del indicador de red inalámbrica

El indicador de red inalámbrica señala lo siguiente:

- **Azul:** La conexión de red inalámbrica está disponible y está funcionando normalmente.
- **Parpadeo azul (rápido):** Se está conectando a un dispositivo.
- **Parpadeo azul (lento):** Ha ocurrido un error. Apague el proyector y enciéndalo de nuevo.
- **Apagado:** La conexión de red inalámbrica no está disponible. Asegure que el ajuste **Alim LAN inalámbrica** esté configurado en **On** en el menú Administración del proyector.

Nota: Si los indicadores luminosos muestran un patrón que no aparece en estas tablas, apague el proyector, desconéctelo y comuníquese con Epson para obtener ayuda.

Tema principal: [Solución de problemas](#)

Referencias relacionadas

[Dónde obtener ayuda \(EE. UU. y Canadá\)](#)

[Dónde obtener ayuda \(América Latina\)](#)

[Ajustes de administración - menú Administración](#)

[Ajustes de funciones - menú Operación](#)

Tareas relacionadas

[Limpieza del filtro y de las rejillas de ventilación](#)

[Reemplazo del filtro de aire](#)

Uso del sistema de menús del proyector

El proyector muestra descripciones en el sistema de menús para ayudarle a navegar por los ajustes del proyectores. Las descripciones aparecen en el lado derecho de la pantalla a medida que se desplaza por los ajustes de los menús.

Tema principal: [Solución de problemas](#)

Tareas relacionadas

[Uso de los menús del proyector](#)

Solución de problemas de imagen o sonido

Revise las soluciones de las siguientes secciones si tiene problemas con las imágenes o el sonido proyectados.

[Soluciones para cuando no aparecen imágenes](#)

[Soluciones para cuando la imagen es incorrecta con la función USB Display](#)

[Soluciones para cuando aparece el mensaje "Sin Señal"](#)

[Soluciones para cuando aparece el mensaje "No Soportado"](#)

[Soluciones para cuando solo aparece parte de la imagen](#)

[Soluciones para cuando la imagen no es rectangular](#)

[Soluciones para cuando la imagen contiene ruido o estática](#)

[Soluciones para cuando la imagen está borrosa](#)

[Soluciones para cuando el brillo o los colores de la imagen son incorrectos](#)

[Soluciones para cuando una imagen residual permanece en la imagen proyectada](#)

[Soluciones a problemas de sonido](#)

[Soluciones a problemas con el micrófono](#)

[Soluciones a problemas con la reproducción de contenido](#)

Tema principal: [Solución de problemas](#)

Soluciones para cuando no aparecen imágenes

Si no aparecen imágenes, pruebe las siguientes soluciones:

- Asegúrese de que la tapa de la lente esté completamente abierta.
- Pulse el botón **A/V Mute** del control remoto para ver si la imagen se apagó temporalmente.
- Asegúrese de que todos los cables necesarios estén bien conectados y que el proyector y las fuentes de video conectadas a él estén encendidos.
- Si conectó la fuente de video al puerto **Monitor Out/Computer2**, compruebe que el ajuste **Puerto Salida monitr** esté configurado en **Ordenador2**.
- Pulse el botón de encendido del proyector para activarlo y sacarlo del modo de espera o de reposo. También revise si la computadora conectada está en modo de reposo o muestra un protector de pantalla en blanco.
- Si el proyector no responde cuando pulsa los botones del panel de control, es posible que los botones estén bloqueados por seguridad. Desbloquee los botones en el ajuste **Bloqueo funcionam.** del menú **Administración** o utilice el control remoto para encender el proyector.

- Si el proyector no responde cuando pulsa cualquiera de los botones del proyector, es posible que haya ocurrido un error interno en el proyector. Comuníquese con Epson para obtener ayuda.
- Configure el ajuste **Brillo** del menú Imagen.
- Ajuste la luminosidad de la fuente de luz del proyector.
- Revise el menú Pantalla para verificar que el ajuste **Mensajes** esté configurado en **On**.
- Para imágenes proyectadas con Windows Media Center, reduzca el tamaño de la pantalla si está utilizando el modo de pantalla completa.
- Para las imágenes proyectadas de las aplicaciones que utilizan DirectX de Windows, desactive las funciones de DirectX.
- Es posible que el proyector no pueda proyectar videos con derechos de autor que reproduce en una computadora. Para más detalles, consulte el manual proporcionado con su computadora.

Tema principal: [Solución de problemas de imagen o sonido](#)

Referencias relacionadas

[Ajustes de pantalla - menú Pantalla](#)

[Ajustes de calidad de la imagen: menú Imagen](#)

[Ajustes de funciones - menú Operación](#)

[Ajustes de administración - menú Administración](#)

Tareas relacionadas

[Selección de una fuente de imagen](#)

[Apagado temporal de la imagen y del sonido](#)

[Desbloqueo de los botones del proyector](#)

Soluciones para cuando la imagen es incorrecta con la función USB Display

Si no aparece una imagen o si la imagen aparece incorrectamente con la función USB Display, pruebe las siguientes soluciones:

- Pulse el botón **USB** del control remoto.
- Pulse el botón **Source Search** del control remoto o del panel de control y seleccione **USB Display**.
- Asegure que el software USB Display esté instalado correctamente. Si es necesario, instálelo manualmente.
- En un Mac, seleccione el icono **USB Display** en el Dock o en la carpeta **Aplicaciones**. Si selecciona Salir en el menú del icono USB Display localizado en el Dock, el software USB Display no comenzará automáticamente al conectar el cable USB.

- Si el cursor del mouse parpadea, seleccione **Mueva el puntero del ratón de forma suave** en el programa Ajustes de Epson USB Display en su computadora.
- Desactive el ajuste **Transferir ventana por capas** en el programa Ajustes de Epson USB Display en su computadora.
- Si cambia la resolución de la computadora durante la proyección, la calidad y el rendimiento del video podrían deteriorar.
- Para imágenes proyectadas con Windows Media Center, reduzca el tamaño de la pantalla si está utilizando el modo de pantalla completa.
- Para las imágenes proyectadas de las aplicaciones que utilizan DirectX de Windows, desactive las funciones de DirectX.
- Asegure que esté utilizando la versión más reciente del software USB Display. Puede descargar la última versión de la página web de Epson. Visite la página latin.epson.com/soporte y seleccione su proyector.

Tema principal: [Solución de problemas de imagen o sonido](#)

Referencias relacionadas

[Ajustes de la señal de entrada: menú E/S de señal](#)

Tareas relacionadas

[Selección de una fuente de imagen](#)

[Conexión de una computadora para video y audio a través de USB](#)

Soluciones para cuando aparece el mensaje "Sin Señal"

Si aparece el mensaje "Sin Señal", pruebe las siguientes soluciones:

- Pulse el botón **Source Search** y espere unos segundos hasta que aparezca una imagen.
- Active la computadora o fuente de video conectada y, si es necesario, pulse el botón de reproducción para comenzar la presentación.
- Revise la conexión del proyector a las fuentes de video.
- Si está proyectando desde una computadora portátil, asegúrese de que esté configurada para funcionar con un monitor externo.
- Si es necesario, apague el proyector y la computadora o la fuente de video conectada y vuelva a encenderlos de nuevo.
- Si está proyectando desde una fuente HDMI, sustituya el cable HDMI por uno más corto.
- Conecte la fuente de video directamente al proyector.

- Utilice un cable de video diferente.
- Si las otras soluciones no resuelven el problema, restaure todos los ajustes del proyector utilizando las opciones del menú **Configuración inicial/Todas las configuraciones**.

[Visualización desde una computadora portátil con Windows](#)

[Visualización desde una computadora portátil Mac](#)

Tema principal: [Solución de problemas de imagen o sonido](#)

Tareas relacionadas

[Selección de una fuente de imagen](#)

[Conexión de un monitor de computadora externo](#)

Temas relacionados

[Conexión de fuentes de computadora](#)

[Conexión de fuentes de video](#)

Visualización desde una computadora portátil con Windows

Si ve el mensaje “Sin Señal” cuando proyecta desde una computadora portátil con Windows, necesita configurar la computadora para usar un monitor externo.

1. Mantenga presionada la tecla **Fn** de la computadora portátil y pulse la tecla con un icono de monitor o identificado como **CRT/LCD**. (Consulte el manual de su computadora portátil para obtener detalles). Espere unos segundos hasta que aparezca una imagen. Para mostrar imágenes en el monitor de la computadora portátil y en el proyector al mismo tiempo, pulse las mismas teclas nuevamente.

Nota: En Windows 7 o posterior, mantenga presionada la tecla Windows y pulse la tecla **P** al mismo tiempo, luego haga clic en **Duplicar**.

2. Si la computadora y el proyector no muestran la misma imagen, revise la utilidad **Pantalla** de Windows para asegurarse de que el puerto de monitor externo esté habilitado y que el modo de escritorio extendido esté deshabilitado. (Consulte el manual de su computadora o de Windows para obtener instrucciones).
3. Si es necesario, revise los ajustes de su tarjeta de video y configure la opción de pantallas múltiples en **Clonar**, **Espejo** o **Duplicar**.

Tema principal: [Soluciones para cuando aparece el mensaje "Sin Señal"](#)

Visualización desde una computadora portátil Mac

Si ve el mensaje “Sin Señal” cuando proyecta desde una computadora portátil Mac, necesita configurar la computadora portátil para pantallas duplicadas. (Consulte el manual de su computadora portátil para obtener más información).

1. Abra la utilidad **Preferencias del Sistema** y seleccione **Pantallas, Pantalla o Color LCD**.
2. Haga clic en la pestaña **Organizar o Alineación**.
3. Seleccione la casilla de verificación **Pantallas duplicadas**.

Tema principal: [Soluciones para cuando aparece el mensaje "Sin Señal"](#)

Soluciones para cuando aparece el mensaje "No Soportado"

Si aparece el mensaje “No Soportado”, pruebe las siguientes soluciones:

- Asegúrese de que haya seleccionado la entrada de señal correcta en el menú E/S de señal.
- Asegúrese de que la resolución de pantalla de la computadora no supere el límite de resolución y frecuencia del proyector. Si es necesario, seleccione una resolución de pantalla diferente para la computadora. (Consulte el manual de su computadora para obtener detalles).
- Si está proyectando desde una fuente HDMI, cambie el ajuste **Nivel de HDMI IN EQ** del menú E/S de señal del proyector. Siga las instrucciones que aparecen en pantalla. Es posible que tenga que reiniciar el proyector.
- Si está proyectando utilizando un dispositivo de streaming portátil, configure el **Ajuste HDMI EQ en 1** en el menú E/S de señal del proyector.
- Si está proyectando utilizando un dispositivo de streaming portátil, configure el ajuste **Nivel de HDMI IN EQ en 1** en el menú E/S de señal del proyector. Si se produce un problema, cambie el ajuste.

Tema principal: [Solución de problemas de imagen o sonido](#)

Referencias relacionadas

[Ajustes de la señal de entrada: menú E/S de señal](#)

Soluciones para cuando solo aparece parte de la imagen

Si solo aparece una parte de la imagen de computadora, pruebe las siguientes soluciones:

- Para conexiones VGA, pulse el botón **Auto** del control remoto para optimizar la señal de la imagen.
- Seleccione el ajuste **Tipo de pantalla** correcto en el menú Instalación del proyector para la pantalla que está utilizando. Si existen márgenes entre el borde de la imagen y el marco de la pantalla proyectada, configure el ajuste **Posición pantalla** para ajustar la posición de la imagen.

- Compruebe que el ajuste **Escala** del menú Imagen esté desactivado (EB-L260F/EB-L265F).
- Compruebe que el ajuste **Resolución** del menú Imagen esté configurado correctamente para la señal de entrada.
- Cambie la posición de la imagen con el ajuste **Posición** del menú Imagen.
- Pulse el botón **Aspect** del control remoto para seleccionar una relación de aspecto diferente.
- Si amplió o redujo el tamaño de la imagen con los botones **E-Zoom**, pulse el botón **Default** hasta que el proyector vuelva a una pantalla completa.
- Revise los ajustes de pantalla de la computadora para desactivar la opción de pantalla doble y seleccione una resolución que esté dentro de los límites del proyector. (Consulte el manual de su computadora para obtener detalles).
- Revise la resolución asignada a los archivos de presentación para ver si se han creado para una resolución distinta a la que está utilizando para proyectar. (Consulte la utilidad de ayuda del software para obtener detalles).
- Asegure que seleccionó el ajuste **Proyección** correcto en el menú Instalación.
- Si está proyectando en modo **Reprod. de contenido**, compruebe que esté utilizando el ajuste **Efecto de superpos.** correcto del menú Operación > Reprod. de contenido (EB-L260F/EB-L265F).

Tema principal: [Solución de problemas de imagen o sonido](#)

Referencias relacionadas

[Ajustes de la señal de entrada: menú E/S de señal](#)

[Ajustes de instalación - menú Instalación](#)

[Ajustes de calidad de la imagen: menú Imagen](#)

Tareas relacionadas

[Cambio de la relación de aspecto de la imagen](#)

[Ampliación y reducción del tamaño de las imágenes](#)

Soluciones para cuando la imagen no es rectangular

Si la imagen proyectada no es uniformemente rectangular, pruebe las siguientes soluciones:

- Coloque el proyector directamente enfrente del centro de la pantalla, de modo que quede perpendicular a ella, si es posible.
- Active los ajustes de corrección trapezoidal automática utilizando los menús del proyector.
- Si ajustó la altura del proyector utilizando las patas del equipo, pulse los botones de corrección trapezoidal del proyector para ajustar la forma de la imagen.

- Ajuste la posición del control deslizante de corrección trapezoidal horizontal del proyector.
- Configure el ajuste **Quick Corner** para corregir la forma de la imagen.
- Configure el ajuste **Corrección arco** para corregir la forma de la imagen cuando proyecta en una superficie curvada.
- Configure el ajuste **Corrección punto** para corregir cualquier distorsión.

Tema principal: [Solución de problemas de imagen o sonido](#)

Referencias relacionadas

[Ajustes de calidad de la imagen: menú Imagen](#)

[Ajustes de instalación - menú Instalación](#)

Tareas relacionadas

[Corrección de la forma de la imagen con los botones de corrección trapezoidal](#)

[Corrección de la forma de la imagen con Corrección arco](#)

[Corrección de la forma de la imagen con Quick Corner](#)

[Corrección de la forma de la imagen con Corrección punto](#)

Soluciones para cuando la imagen contiene ruido o estática

Si la imagen proyectada parece contener interferencia electrónica (ruido) o estática, pruebe las siguientes soluciones:

- Revise los cables que conectan su computadora o fuente de video al proyector. Éstos deben:
 - estar separados del cable de alimentación para evitar interferencia.
 - estar conectados correctamente en ambos extremos.
 - no estar conectados a un cable de extensión.
- Asegúrese de seleccionar el ajuste **Formato de señal** o **EDID** correcto en el menú E/S de señal, si está disponible para su fuente de video.
- Configure los ajustes **Reducción de ruidos**, **Reducción ruidos MPEG** y **Desentrelazado** del menú Imagen del proyector.
- Si está disponible para su fuente de video, seleccione **Automático** como el ajuste **Resolución** en el menú Imagen.
- Seleccione una resolución de video y frecuencia de velocidad para la computadora que sean compatibles con el proyector.
- Si proyecta desde una computadora usando un cable VGA, pulse el botón **Auto** del control remoto para ajustar automáticamente el tracking y la sincronización. Si el problema continúa, proyecte una

imagen de patrones uniformes en la pantalla y configure manualmente los ajustes **Tracking** y **Sync** del menú Imagen.

- Si ajustó la forma de la imagen con los controles del proyector, reduzca el ajuste **Nitidez** para mejorar la calidad de la imagen.
- Si conectó un cable de extensión, intente proyectar sin él para ver si es la causa de la interferencia en la señal.
- Si está utilizando la función USB Display, desactive el ajuste **Transferir ventana por capas** en el programa Ajustes de Epson USB Display en su computadora.

Tema principal: [Solución de problemas de imagen o sonido](#)

Referencias relacionadas

[Ajustes de la señal de entrada: menú E/S de señal](#)

[Ajustes de calidad de la imagen: menú Imagen](#)

[Formatos de pantalla de video compatibles](#)

Temas relacionados

[Conexión de fuentes de computadora](#)

[Conexión de fuentes de video](#)

Soluciones para cuando la imagen está borrosa

Si la imagen proyectada está borrosa, pruebe las siguientes soluciones:

- Ajuste el enfoque de la imagen.
- Limpie la lente del proyector.

Nota: Para que no se acumule condensación en la lente después de traer el proyector de un entorno frío, deje que el proyector se caliente hasta alcanzar la temperatura ambiente antes de usarlo.

- Coloque el proyector cerca de la pantalla.
- Coloque el proyector de modo que el ángulo de ajuste de corrección trapezoidal no sea tan amplio que distorsione la imagen.
- Configure el ajuste **Nitidez** en el menú Imagen para mejorar la calidad de la imagen.
- Si proyecta desde una computadora, pulse el botón **Auto** del control remoto para ajustar automáticamente el tracking y la sincronización. Si permanecen bandas o se sigue viendo borrosa, proyecte una imagen de patrón uniforme en la pantalla y configure manualmente los ajustes **Tracking** y **Sync**.

- Si está proyectando desde una computadora, utilice una resolución inferior o utilice una resolución que coincida con la resolución nativa del proyector.

Tema principal: [Solución de problemas de imagen o sonido](#)

Referencias relacionadas

[Ajustes de calidad de la imagen: menú Imagen](#)

[Especificaciones generales del proyector](#)

Tareas relacionadas

[Enfoque de la imagen con el anillo de enfoque](#)

[Limpieza de la lente](#)

Soluciones para cuando el brillo o los colores de la imagen son incorrectos

Si la imagen proyectada es demasiado oscura o clara, o si los colores están incorrectos, pruebe las siguientes soluciones:

- Pulse el botón **Color Mode** del control remoto para probar distintos modos de color para la imagen y el entorno.
- Revise los ajustes de su fuente de video.
- Configure los ajustes disponibles en el menú Imagen para la fuente de entrada actual, tal como **Brillo**, **Contraste**, **Tono**, **Saturación de color** y/o **RGBCMY**. El ajuste RGBCMY se debe configurar por un calibrador de color profesional utilizando herramientas de calibración de color especializados en un entorno de luz controlado.
- Asegúrese de seleccionar el ajuste **Formato de señal** o **EDID** correcto en el menú E/S de señal, si está disponible para su fuente de video.
- Compruebe que todos los cables estén conectados firmemente al proyector y a su dispositivo de video. Si ha conectado cables largos, pruebe a conectar cables más cortos.
- Coloque el proyector cerca de la pantalla.
- Asegure que haya ejecutado la función **Calib. fuente de luz** del menú Administración recientemente. Si está utilizando varios proyectores, realice la calibración en todos los proyectores para obtener una calidad de imagen consistente (EB-L260F/EB-L265F).

Tema principal: [Solución de problemas de imagen o sonido](#)

Referencias relacionadas

[Ajustes de la señal de entrada: menú E/S de señal](#)

[Ajustes de calidad de la imagen: menú Imagen](#)

[Ajustes de administración - menú Administración](#)

Tareas relacionadas

[Cambio del modo de color](#)

Soluciones para cuando una imagen residual permanece en la imagen proyectada

Si ve una imagen residual en la imagen proyectada, seleccione **Modo Actualizar > Inicio** en el menú Administración.

Tema principal: [Solución de problemas de imagen o sonido](#)

Referencias relacionadas

[Ajustes de administración - menú Administración](#)

Soluciones a problemas de sonido

Si no hay sonido cuando lo espera o si el volumen es demasiado bajo o alto, pruebe las siguientes soluciones:

- Configure los ajustes de volumen del proyector.
- Pulse el botón **A/V Mute** del control remoto para reanudar el video y el audio si se han detenido temporalmente.
- Revise la fuente de computadora o video para confirmar que el volumen está activado y que la salida de audio está configurada para la fuente correcta.
- Desconecte y vuelva a conectar el cable de audio.
- Revise las conexiones de los cables de audio entre el proyector y la fuente de video.
- Si no escucha sonido de una fuente HDMI, configure el dispositivo conectado para reproducir señales PCM.
- Asegúrese de que todos los cables de audio conectados lleven la etiqueta “No Resistance” (Sin resistencia).
- Si está utilizando la función USB Display, active el ajuste **Salida de audio del proyector** en el programa Ajustes de Epson USB Display en su computadora.
- Si está utilizando un Mac y no escucha sonido de la fuente HDMI, compruebe que su Mac pueda reproducir audio a través del puerto HDMI. Si no, necesita conectar un cable de audio.
- Si desea utilizar una fuente de audio conectada cuando el proyector no está proyectando imágenes, configure la opción **Inicio rápido** del menú Operación en **Off** y asegúrese de configurar el ajuste **Salida de A/V** del menú E/S de señal en **Siempre**.
- Si el volumen de la computadora está configurado al mínimo mientras el volumen del proyector está configurado al máximo, el nivel de sonido puede salir mezclado. Suba el volumen de la computadora

y baje el volumen del proyector (cuando esté utilizando el software Epson iProjection [Windows/Mac] o USB Display).

- Compruebe que la opción **Disp. salida audio** esté configurada al puerto de audio correcto para su dispositivo de video.
- Si enciende el proyector inmediatamente después de apagarlo, los ventiladores de enfriamiento pueden operar a alta velocidad por un momento y causar un ruido inesperado. Esto es normal.

Tema principal: [Solución de problemas de imagen o sonido](#)

Referencias relacionadas

[Ajustes de la señal de entrada: menú E/S de señal](#)

Tareas relacionadas

[Conexión de altavoces externos](#)

[Control del volumen con los botones de volumen](#)

Temas relacionados

[Conexión de fuentes de computadora](#)

[Conexión de fuentes de video](#)

Soluciones a problemas con el micrófono

Si no hay sonido cuando utiliza un micrófono conectado al proyector (EB-L210W/EB-L260F), pruebe las siguientes soluciones:

- Compruebe que el micrófono esté bien conectado al proyector.
- Configure el ajuste **Volumen entrada micr** en el menú E/S de señal. Si el ajuste es demasiado alto, el sonido de los otros dispositivos conectados será demasiado bajo.

Tema principal: [Solución de problemas de imagen o sonido](#)

Referencias relacionadas

[Ajustes de la señal de entrada: menú E/S de señal](#)

Tareas relacionadas

[Conexión de un micrófono](#)

Soluciones a problemas con la reproducción de contenido

Si no puede reproducir una lista de reproducción correctamente, pruebe las siguientes soluciones (EB-L260F/EB-L265F):

- Revise los siguientes puntos en todos los proyectores:
 - Todos los proyectores son del mismo modelo. Si alguno de los proyectores es de un modelo diferente o tiene una resolución diferente, es posible que la reproducción sincronizada no se realice correctamente.
 - Asegure que los ajustes de nombre, fecha y hora sean correctos.
 - Compruebe que todos los proyectores estén conectados a la misma red.
 - Compruebe que el ajuste **Reprod. de contenido** esté activado en el menú Operación.
- Asegure que su dispositivo USB tenga una lista de reproducción.
- Revise que su dispositivo USB esté conectado directamente al proyector y no a través de un lector de tarjetas o concentrador USB.
- Si el dispositivo USB tiene particiones, es posible que no pueda reproducir las listas de reproducción. Borre todas las particiones antes de guardar las listas de reproducción en su dispositivo USB.
- No comparta una lista de reproducción entre proyectores que tengan diferentes resoluciones. Es posible que no se proyecten correctamente los efectos de forma y colores agregados al utilizar el ajuste **Efecto de superpos.**

Tema principal: [Solución de problemas de imagen o sonido](#)

Referencias relacionadas

[Ajustes de funciones - menú Operación](#)

Tareas relacionadas

[Proyección de una lista de reproducción en modo Reprod. de contenido](#)

[Creación de una lista de reproducción con Epson Web Control](#)

[Agregar efectos a la imagen proyectada](#)

Temas relacionados

[Proyección de contenido en modo de reproducción \(EB-L260F/EB-L265F\)](#)

Solución de problemas de funcionamiento del proyector o del control remoto

Revise las soluciones de las siguientes secciones si tiene problemas para hacer funcionar el proyector o el control remoto.

[Soluciones a problemas de encendido o apagado del proyector](#)

[Soluciones a problemas con el control remoto](#)

[Soluciones a problemas de contraseñas](#)

[Soluciones para cuando aparece un mensaje de la batería](#)

Tema principal: [Solución de problemas](#)

Soluciones a problemas de encendido o apagado del proyector

Si el proyector no se enciende cuando pulsa el botón de encendido o se apaga inesperadamente, pruebe las siguientes soluciones:

- Asegúrese de que el cable de alimentación esté bien conectado al proyector y a una toma de corriente que funciona.
- Los botones del proyector pueden estar bloqueados por motivos de seguridad. Desbloquee los botones o use el control remoto para encender el proyector.
-
- Si el láser del proyector se apaga inesperadamente, es posible que haya entrado en modo de espera después de un periodo de inactividad. Pulse el botón de encendido para activar el proyector y configure el ajuste **Modo reposo** para cambiar el intervalo de reposo.
- Si la fuente de luz del proyector se apaga de forma inesperada, es posible que el ajuste del temporizador de silencio A/V esté activado. Seleccione **Off** como el ajuste **Temp. silencio A/V**.
- Si el láser del proyector se apaga, el indicador Status está parpadeando y el indicador Temp está iluminado, el proyector se ha sobrecalentado y apagado. Revise las soluciones para este estado de los indicadores.
- Compruebe que los ajustes **Temp. silencio A/V** y **Tempor tapa objetivo** estén desactivados en el menú Operación.
- Si el botón de encendido del control remoto no enciende el proyector, revise las pilas y asegúrese de que el ajuste **Receptor Remoto** esté activado en el menú del proyector, si está disponible.
- El cable de alimentación puede estar defectuoso. Utilice otro cable de alimentación. Si esto no funciona, desconecte el cable y comuníquese con Epson.
- Los ventiladores de enfriamiento pueden funcionar cuando el proyector está en modo de espera dependiendo de los ajustes del proyector. Además, cuando el proyector sale del modo de espera, los ventiladores pueden causar un ruido inesperado. Esto es normal.

Tema principal: [Solución de problemas de funcionamiento del proyector o del control remoto](#)

Referencias relacionadas

[Dónde obtener ayuda \(EE. UU. y Canadá\)](#)

[Dónde obtener ayuda \(América Latina\)](#)

[Estado de los indicadores del proyector](#)

[Ajustes de funciones - menú Operación](#)

Tareas relacionadas

[Desbloqueo de los botones del proyector](#)

Soluciones a problemas con el control remoto

Si el proyector no responde a los comandos del control remoto, pruebe las siguientes soluciones:

- Compruebe que las pilas del control remoto estén instaladas correctamente y que estén cargadas. Si es necesario, reemplácelas.
- Asegúrese de operar el control remoto dentro del ángulo y alcance de recepción del proyector.
- Asegure que el proyector no se esté calentando o apagando.
- Verifique si uno de los botones del control remoto está trabado, lo que podría causar que el proyector entre en modo de reposo. Suelte el botón para activar el control remoto.
- Las luces fluorescentes fuertes, la luz solar directa y las señales de dispositivos infrarrojos pueden interferir con los receptores del control remoto del proyector. Atenúe las luces o aleje el proyector del sol o de equipos que causen interferencia.
- Si es posible, encienda uno de los receptores del control remoto en el sistema de menús del proyector o revise si todos los receptores han sido apagados.
- Si el ajuste del receptor remoto está desactivado, pulse y mantenga presionado el botón **Menu** del control remoto durante por lo menos 15 segundos para restaurar el ajuste predeterminado.
- Si asignó un número de ID al control remoto para funcionar con varios proyectores, revise o modifique el ajuste de ID.
- Para configurar el control remoto para que funcione con cualquier proyector, mantenga presionado el botón **ID** y pulse el botón **0/All**.
- Si pierde el control remoto, puede adquirir uno de un distribuidor de productos Epson autorizado.

Tema principal: [Solución de problemas de funcionamiento del proyector o del control remoto](#)

Referencias relacionadas

[Operación del control remoto](#)

Tareas relacionadas

[Instalación de las pilas del control remoto](#)
[Reemplazo de las pilas del control remoto](#)

Soluciones a problemas de contraseñas

Si no puede ingresar una contraseña o no la recuerda, pruebe las siguientes soluciones:

- Si pierde el control remoto, no podrá ingresar una contraseña. Compre uno nuevo de un distribuidor de productos Epson autorizado.
- Si ha ingresado una contraseña incorrecta demasiadas veces y ve un mensaje que muestra un Código solicitado, escriba el código y comuníquese con Epson. No intente ingresar la contraseña otra vez. Proporcione el Código solicitado mostrado en la pantalla y una prueba de propiedad para obtener ayuda para desbloquear el proyector.

Nota: Si ejecuta la opción **Reset Completo** o **Restablecer configuración de Red** en el menú del proyector, todas las contraseñas que se han establecido para el menú **Red** también se reinician y debe configurarlas de nuevo. Para evitar que usuarios no autorizados restablezcan las contraseñas, configure el ajuste **Red** en **On** en el menú **Protección del menú**.

Tema principal: [Solución de problemas de funcionamiento del proyector o del control remoto](#)

Conceptos relacionados

[Recursos de seguridad del proyector](#)

Soluciones para cuando aparece un mensaje de la batería

Si ve un mensaje indicando que la batería del reloj se está agotando, póngase en contacto con Epson para obtener ayuda.

Tema principal: [Solución de problemas de funcionamiento del proyector o del control remoto](#)

Referencias relacionadas

[Dónde obtener ayuda \(EE. UU. y Canadá\)](#)
[Dónde obtener ayuda \(América Latina\)](#)

Solución de problemas de red

Revise las soluciones de las siguientes secciones si tiene problemas con el proyector en una red.

[Soluciones para cuando falla la autenticación inalámbrica](#)
[Soluciones para cuando no puede acceder al proyector por medio de un navegador web](#)

[Soluciones para cuando no recibe avisos por correo electrónico de la red](#)

[Soluciones para cuando la imagen contiene estática durante la proyección a través de una red](#)

[Soluciones para cuando no puede conectarse utilizando la función Screen Mirroring](#)

[Soluciones para cuando la imagen o el sonido contiene estática cuando está utilizando la función Screen Mirroring](#)

[Soluciones para cuando no puede recibir imágenes compartidas](#)

Tema principal: [Solución de problemas](#)

Soluciones para cuando falla la autenticación inalámbrica

Si no puede autenticar una conexión inalámbrica, pruebe las siguientes soluciones:

- Si los ajustes inalámbricos son correctos, pero falla la autenticación, es posible que tenga que actualizar los ajustes de **Fecha y Hora** en el menú Administración, si están disponibles.
- Verifique los ajustes de **Seguridad** y la contraseña en el menú Red.
- Compruebe que el dispositivo conectado esté encendido y funcionando correctamente.
- Si la seguridad del punto de acceso es WPA3-EAP, cambie el ajuste del punto de acceso a **WPA2/WPA3-EAP**.

Tema principal: [Solución de problemas de red](#)

Referencias relacionadas

[Ajustes de administración - menú Administración](#)

[Lista de los códigos de Event ID](#)

Tareas relacionadas

[Configuración de la fecha y la hora](#)

Soluciones para cuando no puede acceder al proyector por medio de un navegador web

Si no puede acceder al proyector por medio de un navegador web, compruebe que esté utilizando el nombre de usuario y la contraseña correctos, ya que se distinguen mayúsculas de minúsculas.

Nota: No puede cambiar el nombre de usuario.

- Para el nombre de usuario, introduzca **EPSONWEB**. (No puede cambiar el nombre de usuario). Para la contraseña, ingrese la contraseña que estableció en el menú **Red** del proyector. Por defecto, el producto no tiene una contraseña predeterminada.

- No conecte el proyector a través de un servidor proxy.
- Compruebe que tiene acceso a la red en la que está el proyector.
- Revise la dirección IP en el proyector, luego vuelva a introducir la dirección IP en la barra de búsqueda del navegador.
- Si el ajuste **Modo en espera** está configurado en **Comunic. activ.** en el menú Operación del proyector, asegure que el dispositivo de red esté encendido. Después de encender el dispositivo de red, encienda el proyector.

Nota: Si el nombre de usuario y la contraseña contienen letras mayúsculas o minúsculas, es importante que las ingrese correctamente.

Tema principal: [Solución de problemas de red](#)

Soluciones para cuando no recibe avisos por correo electrónico de la red

Si no recibe un correo electrónico avisándole de los problemas con el proyector a través de la red, pruebe las siguientes soluciones:

- Asegúrese de que el proyector esté encendido y conectado a la red correctamente. (Si un error apaga el proyector, éste no podrá enviar un correo electrónico).
- Configure los ajustes de aviso por correo electrónico del proyector correctamente en el menú Notificación Mail del menú Red o en el software de red.
- Configure el ajuste **Modo en espera** en **Comunic. activ.** para que el software de red pueda controlar el proyector en modo de espera. Cambie el ajuste **Puerto** de acuerdo a su entorno de red.

Tema principal: [Solución de problemas de red](#)

Referencias relacionadas

[Mensajes de aviso por correo electrónico del proyector en red](#)

[Ajustes de funciones - menú Operación](#)

Tareas relacionadas

[Configuración de avisos por correo electrónico del proyector a través de la red](#)

Soluciones para cuando la imagen contiene estática durante la proyección a través de una red

Si la imagen proyectada contiene estática durante la proyección a través de una red, pruebe las siguientes soluciones.

- Revise si existe algún obstáculo entre el punto de acceso, la computadora, el dispositivo móvil y el proyector. Si es necesario, cambie sus posiciones para mejorar la comunicación. También confirme que no estén muy separados; acérquelos e intente realizar la conexión de nuevo.
- Si la conexión inalámbrica es lenta o la imagen proyectada contiene ruido, revise si hay interferencia proveniente de otro equipo, tal como un dispositivo Bluetooth o un microondas. Aleje el dispositivo que está causando la interferencia o aumente el ancho de banda inalámbrica.
- Si la velocidad de la conexión disminuye, reduzca el número de dispositivos conectados.

Tema principal: [Solución de problemas de red](#)

Soluciones para cuando no puede conectarse utilizando la función Screen Mirroring

Si no puede conectarse al proyector utilizando la función Screen Mirroring, pruebe las siguientes soluciones:

- Seleccione **On** como el ajuste **Screen Mirroring** en el menú Red del proyector.
- Seleccione **On** como el ajuste **Punto de acceso sencillo** en el menú Red del proyector.
- Seleccione **Off** como el ajuste **Screen Mirroring**, luego seleccione **On** de nuevo.
- Asegure que los ajustes del dispositivo móvil estén configurados correctamente y reinicie el dispositivo.
- Es posible que no pueda conectarse inmediatamente después de desconectarse del proyector. Espere un momento y luego vuelva a intentar a conectarse.
- Si se había conectado al proyector anteriormente utilizando la función Screen Mirroring, es posible que el dispositivo haya guardado la información de la conexión previa. Borre la información guardada y conecte el dispositivo al proyector seleccionándolo de la lista de dispositivos disponibles.
- Si no puede utilizar dos fuentes de Screen Mirroring al mismo tiempo, configure el ajuste **Interrumpir conexión** en **Off**.

Tema principal: [Solución de problemas de red](#)

Referencias relacionadas

[Ajustes de red: menú Red](#)

Soluciones para cuando la imagen o el sonido contiene estática cuando está utilizando la función Screen Mirroring

Si la imagen o el sonido proyectado contiene estática cuando se conecta utilizando la función Screen Mirroring, pruebe las siguientes soluciones:

- No cubra la antena Wi-Fi del dispositivo móvil.
- Si utiliza una conexión de Screen Mirroring y una conexión de Internet al mismo tiempo, la imagen se puede congelar o contener ruido. Desactive la conexión a Internet para mejorar la velocidad de la conexión del dispositivo móvil.
- Compruebe que el contenido de proyección cumpla con los requisitos de la función Screen Mirroring.
- Dependiendo de los ajustes del dispositivo móvil, se puede perder la conexión cuando el dispositivo entra en modo de ahorro de energía. Revise los ajustes de ahorro de energía del dispositivo móvil.
- Compruebe que el dispositivo móvil tenga la última versión de su driver inalámbrico y firmware instalados.

Tema principal: [Solución de problemas de red](#)

Soluciones para cuando no puede recibir imágenes compartidas

Si no puede recibir las imágenes compartidas desde otros proyectores, pruebe las siguientes soluciones:

- Conecte el proyector a la misma red que el proyector que está compartiendo imágenes.
- Compruebe que el proyector no esté en modo Reprod. de contenido (EB-L260F/EB-L265F).
- Compruebe que el ajuste Pantalla compartida esté configurado en **On**.
- Asegúrese de que no haya ningún otro dispositivo conectado al proyector con el software Epson iProjection.
- Si la versión de firmware entre los proyectores compartiendo la pantalla no es igual, es posible que tenga que actualizar el firmware del proyector para compartir su pantalla.

Tema principal: [Solución de problemas de red](#)

Soluciones a problemas con la función Enlace HDMI

Si no puede controlar un dispositivo HDMI utilizando la función Enlace HDMI, pruebe las siguientes soluciones:

- Asegúrese de que todos los cables necesarios estén bien conectados y que el proyector y las fuentes de video conectadas estén encendidos.

- Compruebe que los cables cumplan con el estándar de HDMI CEC.
- Compruebe que el dispositivo conectado cumpla con el estándar de HDMI CEC. Consulte la documentación proporcionada con el dispositivo para obtener más información.
- Verifique que el dispositivo esté disponible en la lista **Conex. dispositivos** del menú E/S de señal. Si el dispositivo no aparece en la lista, significa que no cumple con el estándar de HDMI CEC. Conecte otro dispositivo.
- Compruebe que los dispositivos conectados estén encendidos y en modo de espera. Consulte la documentación proporcionada con el dispositivo para obtener más información.
- Si conectó un dispositivo nuevo o cambió alguna de las conexiones, asegure que la función CEC esté configurada para el dispositivo conectado. Es posible que tenga que reiniciar el dispositivo.
- No conecte más de tres dispositivos compatibles con la función HDMI CEC al mismo tiempo.
- Si tiene un altavoz o receptor conectado, configure la salida a PCM.

Tema principal: [Solución de problemas](#)

Referencias relacionadas

[Ajustes de la señal de entrada: menú E/S de señal](#)

Dónde obtener ayuda (EE. UU. y Canadá)

Si necesita comunicarse con Epson para obtener servicios de soporte técnico, utilice las siguientes opciones de soporte.

Soporte por Internet

Visite la página de soporte de Epson en epson.com/support (EE. UU.) o epson.ca/support (Canadá) y seleccione su producto para obtener soluciones a los problemas más comunes con su proyector. Puede descargar utilidades y los manuales, obtener respuestas a preguntas frecuentes y soluciones de problemas o enviar un correo electrónico a Epson con sus preguntas.

Hable con un representante de soporte técnico

Para utilizar el servicio Epson PrivateLine Support, llame al (800) 637-7661. Este servicio está disponible por la duración del período de garantía. También puede hablar con un especialista de soporte técnico de proyectores llamando al (562) 276-4394 (EE. UU.) o al (905) 709-3839 (Canadá).

El horario de soporte es de lunes a viernes, de 7:00 h a 16:00 h, hora del Pacífico.

Los días y las horas de soporte están sujetos a cambios sin previo aviso. Puede incurrir en costos de llamada interurbana o de larga distancia.

Antes de llamar, tenga a la mano la siguiente información:

- Nombre del producto
- Número de serie del producto (ubicado en la parte inferior o posterior del proyector o en el sistema de menús)
- Prueba de compra (como el recibo de la tienda) y fecha de adquisición
- Configuración de la computadora o del video
- Descripción del problema

Compra de suministros y accesorios

Puede comprar pantallas, accesorios opcionales y piezas de repuesto de un distribuidor de productos Epson autorizado. Para encontrar el más cercano, llame al 800-GO-EPSON (800-463-7766) en los EE. UU. o al 800-807-7766 en Canadá. O bien, puede comprarlos en línea a través de la página web epsonstore.com (ventas en EE. UU.) o epsonstore.ca (ventas en Canadá).

Puede comprar un control remoto de repuesto de un distribuidor de productos Epson [aquí](#) (ventas en EE. UU.) o [aquí](#) (ventas en Canadá).

Tema principal: [Solución de problemas](#)

Dónde obtener ayuda (América Latina)

Si necesita comunicarse con Epson para obtener servicios de soporte técnico, utilice las siguientes opciones de soporte.

Soporte por Internet

Visite la página de soporte de Epson en latin.epson.com/soporte y seleccione su producto para obtener soluciones a los problemas más comunes con su proyector. Puede descargar utilidades y los manuales, obtener respuestas a preguntas frecuentes y soluciones de problemas o enviar un correo electrónico a Epson con sus preguntas.

Hable con un representante de soporte técnico

Antes de llamar para obtener asistencia, tenga a la mano la siguiente información:

- Nombre del producto
- Número de serie del producto (ubicado en la parte inferior o posterior del proyector o en el sistema de menús)
- Prueba de compra (como el recibo de la tienda) y fecha de adquisición
- Configuración de la computadora o del video

- Descripción del problema

Luego, marque uno de los siguientes números de teléfono:

País	Teléfono
Argentina	(54 11) 5167-0300 0800-288-37766
Bolivia*	800-100-116
Brasil	Capitales de estados y áreas metropolitanas: 3004-6627 Otras áreas: 0800-377-6627 / 0800-EPSONBR
Chile	(56 2) 2484-3400
Colombia	Bogotá: (57 1) 602-4751 Resto del país: 01-8000-915235
Costa Rica	800-377-6627
Ecuador*	1-800-000-044
El Salvador*	800-6570
Guatemala*	1-800-835-0358
México	Ciudad de México: (52 55) 1323-2052 Resto del país: 800-087-1080
Nicaragua*	00-1-800-226-0368
Panamá*	00-800-052-1376
Paraguay	009-800-521-0019
Perú	Lima: (51 1) 418-0210 Resto del país: 0800-10126
República Dominicana*	1-888-760-0068
Uruguay	00040-5210067
Venezuela	(58 212) 240-1111

* Para llamar desde teléfonos móviles a estos números gratuitos, póngase en contacto con su operador telefónico local.

Nota: Puede incurrir en costos de llamada interurbana o de larga distancia. Si su país no figura en la lista, comuníquese con la oficina de ventas de Epson del país más cercano.

Compra de suministros y accesorios

Puede comprar accesorios opcionales y piezas de repuesto de un distribuidor de productos Epson autorizado. Para encontrar el distribuidor más cercano, visite la página latin.epson.com. O bien, puede comunicarse con la oficina de ventas más cercana, tal como se describe en la sección "Dónde obtener ayuda".

Tema principal: [Solución de problemas](#)

Especificaciones técnicas

En las siguientes secciones se enumeran las especificaciones técnicas del proyector.

[Especificaciones generales del proyector](#)

[Especificaciones de la fuente de luz del proyector](#)

[Especificaciones del control remoto](#)

[Especificaciones de las dimensiones del proyector](#)

[Especificaciones eléctricas del proyector](#)

[Especificaciones ambientales del proyector](#)

[Especificaciones de seguridad y homologaciones del proyector \(EE. UU. y Canadá\)](#)

[Especificaciones de seguridad y homologaciones \(América Latina\)](#)

[Formatos de pantalla de video compatibles](#)

[Requisitos de sistema de USB Display](#)

Especificaciones generales del proyector

Tipo de pantalla	Matriz activa TFT de polisilicio
Resolución	EB-L210W: 1280 × 800 píxeles (WXGA) EB-L260F/EB-L265F: 1920 × 1080 píxeles (Full HD)
Lente	F=1,51 a 1,77 Distancia focal: 18,2 a 29,1 mm
Reproducción de color	Color completo, hasta 1,07 mil millones de colores

Brillo

EB-L210W:

Modo de consumo eléctrico Normal:

Emisión de luz blanca y de luz de color de 4500 lúmenes (estándar ISO 21118)

Modo de consumo eléctrico ECO:

Emisión de luz blanca de 3100 lúmenes (estándar ISO 21118)

Nota: La luminosidad de color (emisión de luz de color) y la luminosidad blanca (emisión de luz blanca) varían según las condiciones de uso. La emisión de luz de color se calcula de acuerdo con el estándar IDMS 15.4; la emisión de luz blanca se calcula de acuerdo con el estándar ISO 21118.

EB-L260F/EB-L265F:

Modo de consumo eléctrico Normal:

Emisión de luz blanca y de luz de color de 4600 lúmenes (estándar ISO 21118)

Modo de consumo eléctrico ECO:

Emisión de luz blanca de 3200 lúmenes (estándar ISO 21118)

Nota: La luminosidad de color (emisión de luz de color) y la luminosidad blanca (emisión de luz blanca) varían según las condiciones de uso. La emisión de luz de color se calcula de acuerdo con el estándar IDMS 15.4; la emisión de luz blanca se calcula de acuerdo con el estándar ISO 21118.

Relación de contraste

Superior a 2 500 000:1 con modo de color Dinámico, modo de consumo eléctrico Normal y zoom Ancho

Tamaño de imagen

(en relación de aspecto nativa)

EB-L210W:

30 pulg. (0,76 m) a 300 pulg. (7,62 m)

EB-L260F/EB-L265F:

31 pulg. (0,79 m) a 310 pulg. (8,1 m)

Distancia de proyección (en relación de aspecto nativa)	EB-L210W: 35 pulg. (0,89 m) a 576 pulg. (14,63 m) EB-L260F/EB-L265F: 35 pulg. (0,89 m) a 574 pulg. (14,58 m)
Métodos de proyección	Frontal, posterior, montaje en pared, montaje en mesa, montaje en techo
Relación de aspecto óptico (ancho a altura)	EB-L210W: 16:10 EB-L260F/EB-L265F: 16:9
Ajuste de enfoque	Manual
Ajuste de zoom	Manual
Relación de zoom (Tele a Ancho)	1,0 a 1,62
Sistema de sonido interno	16 W monaural
Nivel de ruido	37 dB (modo Consumo eléctrico Normal) 27 dB (Modo Consumo eléctrico ECO)
Ángulo de corrección trapezoidal	Vertical: ± 30° Horizontal: ± 30°
Compatibilidad del puerto USB tipo B	Un puerto compatible con USB 2.0 para USB Display, actualizaciones del firmware o para copiar los ajustes de menús
Compatibilidad del puerto USB tipo A	Un puerto compatible con USB 1.1 y 2.0 para entrada de un dispositivo USB, una cámara de documentos Epson compatible, un módulo LAN inalámbrico, actualizaciones de firmware o para copiar los ajustes de menús

Tema principal: [Especificaciones técnicas](#)

Especificaciones de la fuente de luz del proyector

Tipo	Diodo láser
Potencia de salida de la fuente de luz	Hasta 88,0 W
Longitud de onda	449 a 461 nm
Vida útil de la fuente de luz (aproximado)	Modo luz Normal o Silencioso: Hasta aproximadamente 20.000 horas Modo luz Extendido: Hasta aproximadamente 30.000 horas

Nota: Para prolongar la vida útil del proyector, apáguelo cuando no lo esté usando. La vida útil del láser puede variar dependiendo del modo seleccionado, las condiciones ambientales y el uso que se le dé al producto. La luminosidad disminuye con el tiempo.

Tema principal: [Especificaciones técnicas](#)

Especificaciones del control remoto

Alcance de recepción	19,7 pies (6 m)
Pilas	Dos pilas AA alcalinas o de manganeso

Tema principal: [Especificaciones técnicas](#)

Especificaciones de las dimensiones del proyector

Altura (sin incluir las patas)	3,5 pulg. (90 mm)
Anchura	12,8 pulg. (325 mm)
Profundidad	11,8 pulg. (299 mm)
Peso	9,5 lb (4,2 kg)

Tema principal: [Especificaciones técnicas](#)

Especificaciones eléctricas del proyector

Frecuencia nominal	50/60 Hz
Fuente de alimentación	100 a 240 V CA \pm 10% 1,3 a 2,8 A
Consumo eléctrico (100 a 120 V)	En funcionamiento: Modo de consumo eléctrico Normal: 272 W Modo de consumo eléctrico Silencioso: 208 W Modo de consumo eléctrico Extendido o Silencioso: 199 W En espera: 0,5 W (Comunic. desact.), 2,0 W (Comunic. activ.)
Consumo eléctrico (220 a 240 V)	En funcionamiento: Modo de consumo eléctrico Normal: 260 W Modo de consumo eléctrico Silencioso: 199 W Modo de consumo eléctrico Extendido o Silencioso: 191 W En espera: 0,5 W (Comunic. desact.), 2,0 W (Comunic. activ.)

Tema principal: [Especificaciones técnicas](#)

Especificaciones ambientales del proyector

Temperatura	En funcionamiento - un solo proyector: 32 a 104 °F (0 a 40 °C) En funcionamiento - varios proyectores: 32 a 95 °F (0 a 35 °C) Almacenado: 14 a 140 °F (-10 a 60 °C)
Humedad (relativa, sin condensación)	En funcionamiento: 20 % a 80 % Almacenado: 10 % a 90 %
Altitud de funcionamiento	Hasta 7500 pies (2286 m) Hasta 10000 pies (3048 m) con el Modo alta altitud activado

Tema principal: [Especificaciones técnicas](#)

Especificaciones de seguridad y homologaciones del proyector (EE. UU. y Canadá)

Estados Unidos	FCC Parte 15 Clase B (DoC) UL62368-1 Tercera edición (Marca cTUVus)
Canadá	ICES-003 Clase B CSA C22.2 No.62368-1-19 (Marca cTUVus)

Tema principal: [Especificaciones técnicas](#)

Especificaciones de seguridad y homologaciones (América Latina)

Aviso para Argentina

Modelo del producto: EB-L210W/EB-L260F/EB-L265F

Modelo del módulo WLAN/Bluetooth: WLU5630B-D101(RoHS)

Marca: EPSON

CONTIENE  RAMATEL C-23113

Aviso para México



La operación de este equipo está sujeta a las siguientes dos condiciones: (1) es posible que este equipo o dispositivo no cause interferencia perjudicial y (2) este equipo o dispositivo debe aceptar cualquier interferencia, incluyendo la que pueda causar su operación no deseada.

Modelo del producto: EB-L210W (HA70A)/EB-L260F (HA69A)/EB-L265F (HA72A)

Modelo del módulo WLAN/Bluetooth: WLU5630B-D101(RoHS)

Marca: EPSON

Nº de homologación IFT: RCPEPWL19-0590

Aviso para Paraguay

Importado por:

Fastrax, S.A., Av. Perú esq. Río de Janeiro, Barrios Las Mercedes, Asunción, Paraguay, Sol Control S.R.L., Av. Gral. Bernardino Caballero 810 esq. Celsa Speratti, Asunción, Paraguay

Aviso para Perú

Modelo del producto: EB-L210W (HA70A)/EB-L260F (HA69A)/EB-L265F (HA72A)

Marca: EPSON

Este producto contiene el siguiente módulo WLAN/Bluetooth:

Modelo del módulo WLAN/Bluetooth: WLU5630B-D101(RoHS)

ID de FCC: BKMAE-WLU5630

Fabricante del producto: Seiko Epson Corporation

Domicilio: 3-3-5 Owa Suwa-shi, Nagano-Ken 392-8502, Japón

Tema principal: [Especificaciones técnicas](#)

Formatos de pantalla de video compatibles

Para obtener los mejores resultados, la resolución del puerto de monitor o de la tarjeta de video de su computadora debe estar configurada para mostrar imágenes en la resolución nativa del proyector. Sin embargo, el proyector incluye un chip con tecnología SizeWise de Epson compatible con otras resoluciones de pantalla de computadora, de modo que la imagen cambia de tamaño para ajustarse automáticamente.

La frecuencia de actualización (frecuencia vertical) del puerto de monitor o de la tarjeta de video de su computadora debe ser compatible con el proyector. (Consulte el manual de su computadora o tarjeta de video para obtener detalles).

La siguiente tabla muestra la frecuencia de actualización y la resolución que son compatibles para cada formato de pantalla de video compatible.

Formato de pantalla	Frecuencia de actualización (en Hz)	Resolución (en píxeles)
Señales de computadora (RGB analógica)		
VGA	59,94/72/75/85	640 × 480
SVGA	60,32/72/75/85	800 × 600
XGA	60/70/75/85	1024 × 768

Formato de pantalla	Frecuencia de actualización (en Hz)	Resolución (en píxeles)
WXGA	60	1280 × 768
	59,79	1366 × 768
	59,81/75/85	1280 × 800
WXGA+	59,89/75/85	1440 × 900
WXGA++	60	1600 × 900
SXGA	70/75/85	1152 × 864
	60/75/85	1280 × 960
	60,02/75/85	1280 × 1024
SXGA+	59,98/75	1400 × 1050
WSXGA+	59,95	1680 × 1050
UXGA	60	1600 × 1200
WUXGA (Blanqueo reducido)	59,95	1920 × 1080
1920 × 1200	59,95	1920 × 1200
Video compuesto		
TV (480i)	60	720 × 480
TV (576i)	50/60	720 × 576
Video componente		
SDTV (480p)	59,94	720 × 480
SDTV (576p)	50	720 × 576
HDTV (720p)	50/59,94/60	1280 × 720
HDTV (1080p)	50/59,94/60	1920 × 1080
Señales de entrada HDMI		
VGA	59,94	640 × 480
SVGA	60,32	800 × 600
XGA	60	1024 × 768

Formato de pantalla	Frecuencia de actualización (en Hz)	Resolución (en píxeles)
WXGA	59,81	1280 × 800
	59,79	1366 × 768
WXGA+	59,89	1440 × 900
WXGA++	60	1600 × 900
WSXGA+	59,95	1680 × 1050
SXGA	60	1280 × 960
	60,02	1280 × 1024
SXGA+	59,98	1400 × 1050
UXGA	60	1600 × 1200
WSXGA+	59,95	1680 × 1050
1920 × 810*	60	1920 × 810
WUXGA (Blanqueo reducido)	59,95	1920 × 1200
QXGA	59,95	2048 × 1536
WQHD	59,95	2560 × 1440
WXQGA (Blanqueo reducido)	59,97	2560 × 1600
SDTV (480i/480p)	59,94	720 × 480
SDTV (576i/576p)	50	720 × 576
HDTV (720p)	50/59,94/60	1280 × 720
HDTV (1080i)	50/59,94/60	1920 × 1080
HDTV (1080p)	23,98/24/29,97/30/50/59,94/60	1920 × 1080
2560 × 1080	50/59,94/60	2560 × 1080
4K	23,98/24/25/29,97/30/50/59,94/60	3840 × 2160
4K (SMPTE)	23,98/24/50/59,94/60	4096 × 2160

* EB-L260F/EB-L265F solamente

Tema principal: [Especificaciones técnicas](#)

Requisitos de sistema de USB Display

Su sistema informático debe cumplir con los requisitos de sistema indicados aquí para utilizar el software USB Display del proyector.

Requisito	Windows	Mac
Sistema operativo	Windows 8.1 <ul style="list-style-type: none">• Windows 8.1 (de 32 y 64 bits)• Windows 8.1 Pro (de 32 y 64 bits)• Windows 8.1 Enterprise (de 32 y 64 bits)	macOS <ul style="list-style-type: none">• macOS 10.13.x (de 64 bits)• macOS 10.14.x (de 64 bits)• macOS 10.15.x (de 64 bits)• macOS 11.0.x (de 64 bits)• macOS 12.0.x (de 64 bits)
	Windows 10 <ul style="list-style-type: none">• Windows 10 Home (de 32 y 64 bits)• Windows 10 Pro (de 32 y 64 bits)• Windows 10 Enterprise (de 32 y 64 bits)• Windows 11	
Procesador	Intel Core2 Duo o superior (se recomienda Intel Core i3 o superior)	Intel Core2 Duo o superior (se recomienda Intel Core i5 o superior)
Memoria	2 GB o más (se recomienda 4 GB o más)	
Espacio en el disco duro	20 MB o más	
Pantalla	Resolución entre 640 × 480 y 1920 × 1200, color de 16 bits o superior	

Tema principal: [Especificaciones técnicas](#)

Avisos

Consulte las siguientes secciones para conocer avisos importantes acerca de su proyector.

[Residuos de Aparatos Eléctricos y Electrónicos \(RAEE\) para América Latina](#)

[Información de seguridad importante](#)

[Información de seguridad del láser](#)

[Instrucciones importantes de seguridad](#)

[Lista de símbolos de seguridad \(corresponde a la norma IEC60950-1 A2\)](#)

[FCC Compliance Statement](#)

[Arbitraje vinculante y renuncia a acciones colectivas](#)

[Marcas comerciales](#)

[Aviso de derechos reservados](#)

Residuos de Aparatos Eléctricos y Electrónicos (RAEE) para América Latina

La etiqueta de un contenedor tachado que hallará en su producto indica que este producto no se puede tirar con la basura doméstica normal. Para impedir posibles daños medioambientales o para la salud, separe este producto de otros canales de desecho para garantizar que se recicle de una forma segura para el medio ambiente. Para más información sobre las instalaciones de recolección disponibles, diríjase a las autoridades locales o al punto de venta donde adquirió este producto.



Nota: Esta información solo aplica a los usuarios de la provincia de Buenos Aires, Argentina, en concordancia con la Ley Nro. 14321 de la provincia de Buenos Aires sobre gestión de Residuos de Aparatos Eléctricos y Electrónicos (RAEE).

Esta información se aplica para la República del Perú, en cumplimiento con el reglamento RAEE DS-001-2012 MINAM sobre la gestión de Residuos de Aparatos Eléctricos y Electrónicos (RAEE). Para más información sobre los puntos de acopio, contacte con nuestra línea de atención al cliente 0800-10-126 ó 418-0210.

Para otros países y localidades, por favor contáctese con su gobierno local para investigar la posibilidad de reciclar su producto.

Tema principal: [Avisos](#)

Información de seguridad importante

Precaución: Nunca mire directamente a la lente del proyector mientras esté encendido el láser; la luz brillante le puede lastimar la vista. No permita que los niños miren a la lente cuando esté encendida. No abra ninguna tapa del proyector, excepto la del filtro de aire. El voltaje eléctrico dentro del proyector es peligroso y puede causar lesiones graves. No intente reparar este producto usted mismo salvo cuando se indique específicamente en este *Manual del usuario*. Deje las reparaciones en manos de personal técnico.

Advertencia: El proyector y sus accesorios se suministran embalados en bolsas de plástico. Mantenga las bolsas de plástico fuera del alcance de niños pequeños para evitar riesgos de asfixia.

Tema principal: [Avisos](#)

Información de seguridad del láser

Este proyector es un producto láser de Clase 1 que cumple con la norma internacional IEC/EN60825-1:2014 sobre láseres. Siga estas instrucciones de seguridad cuando utilice el proyector:

Advertencia: Este producto emite radiación óptica posiblemente peligrosa. No mire a la fuente de luz en funcionamiento. Se pueden producir lesiones oculares.

- Si se produce un error en el proyector, apague la corriente eléctrica y desconecte el proyector inmediatamente. Si sigue utilizando el proyector, podría provocar descargas eléctricas, incendios o problemas de visión. Póngase en contacto con Epson para obtener asistencia.
- No intente desmontar o modificar el proyector. El proyector contiene un componente láser de alta potencia. Esto podría provocar lesiones graves.
- No mire directamente a la lente durante la proyección. Tampoco mire por la lente con dispositivos ópticos, por ejemplo, una lupa o un telescopio. Esto podría provocar problemas de visión.
- No coloque objetos inflamables enfrente de la lente. Los objetos podrían incendiarse.
- Cuando encienda el proyector a distancia con el control remoto, asegure que no haya nadie mirando dentro de la lente.

- No permita que los niños operen el proyector. Los niños deben estar acompañados por un adulto.
- No aplique ningún dispositivo óptico, por ejemplo, una lupa o un reflector, a la imagen proyectada. De lo contrario, podría provocar lesiones, incendios o accidentes.
- No bloquee la luz de la lente durante la proyección. La alta temperatura de esta área podría causar quemaduras, incendios u otros daños. La lente se puede sobrecalentar debido a la luz reflejada y podría causar que el proyector deje de funcionar correctamente.
- Antes de utilizar el proyector, compruebe que no haya nada cerca que pueda reflejar la imagen proyectada.
- Cuando descarte el proyector, no lo desmonte. Deséchelo según su legislación y normativa local o nacional.

Se colocan etiquetas en el proyector para indicar que es un producto láser de Clase 1 y cumple con las normas de rendimiento de la Administración de Medicamentos y Alimentos (FDA, por sus siglas en inglés) para productos láser, con excepción de la conformidad como un proyector con iluminación láser (LIP, por sus siglas en inglés) del Grupo de riesgo 2, según se define en la norma IEC 62471-5: Ed. 1.0 (para obtener más información, consulte el Aviso de láser N° 50 del 8 de mayo de 2019):

- **Superior**

Como con cualquier fuente de luz brillante, no mire directamente al haz de luz (RG2 IEC/EN 62471-5:2015).

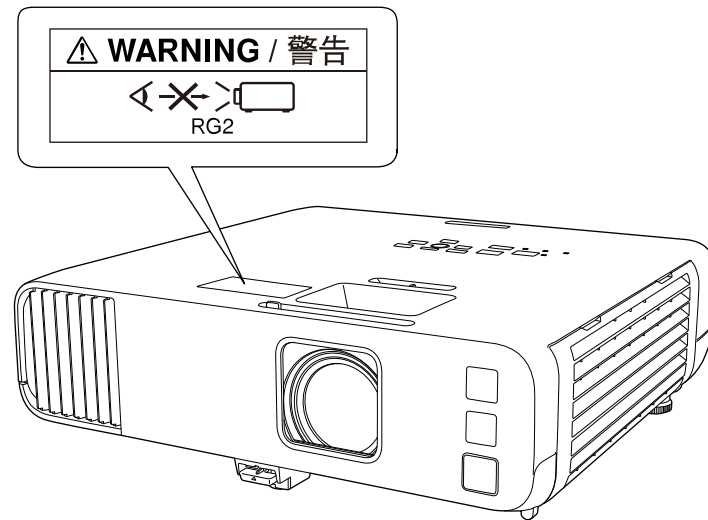

- Interior



Tema principal: [Avisos](#)

Instrucciones importantes de seguridad

Siga estas instrucciones de seguridad cuando configure y utilice el proyector:

- No mire directamente a la lente mientras esté encendido el proyector. La luz brillante le puede lastimar la vista. Evite pararse frente al proyector para no bloquear la imagen proyectada y para que la luz brillante no le encandile los ojos. Tenga mucho cuidado si hay niños cerca. No mire por la lente con una lupa o un telescopio.
- Cuando encienda el proyector a distancia con el control remoto, asegure que no haya nadie mirando dentro de la lente.
- No coloque objetos inflamables en frente de la lente del proyector, de lo contrario, podría causar un incendio.
- No toque la lente con las manos desprotegidas.

- No coloque el proyector sobre una mesa, una base o un carrito inestable, y tampoco lo coloque sobre una superficie que no pueda sostener el peso del proyector. De lo contrario, el proyector se podría caer y causar un accidente y lesiones.
- Si el proyector está montado en el techo o en una pared, debe ser instalado por técnicos cualificados utilizando el hardware de montaje diseñado para uso con este proyector. Al instalar el proyector en una posición alta, tome las medidas necesarias para prevenir que se caiga utilizando cables para garantizar la seguridad en caso de una emergencia, tal como un temblor, y para prevenir accidentes. Si el proyector no se instala correctamente, se podría caer. Esto podría resultar en lesiones o accidentes. Póngase en contacto con su distribuidor para que se encarguen de la instalación.
- Al instalar el proyector en una posición alta, tome las medidas necesarias para prevenir que se caiga utilizando cables para garantizar la seguridad en caso de una emergencia, tal como un temblor, y para prevenir accidentes. Si el proyector no se instala correctamente, se podría caer. Esto podría resultar en lesiones o accidentes.
- No instale el proyector en lugares en los que podría sufrir daños por la sal o en lugares expuestos a gases corrosivos, por ejemplo, el gas sulfúrico de las fuentes termales. De lo contrario, la corrosión podría causar que el proyector se caiga. También podría provocar el mal funcionamiento del proyector.
- Cuando instale o ajuste un soporte para montaje en techo o en pared, no utilice adhesivos para evitar que los tornillos se aflojen y no utilice aceites o lubricantes. Dichos materiales pueden causar que el exterior del proyector se rompa y que el proyector se desprenda del soporte para montaje en techo. Esto puede causar heridas graves a cualquier persona que esté debajo del soporte y podría dañar al proyector.
- No instale el proyector en lugares expuestos a altos niveles de humedad o polvo, tal como en una cocina o cerca de un humidificador; tampoco lo instale en lugares expuestos al humo de aceite o vapor. Podría provocar un incendio o descargas eléctricas. Además, el contenido del aceite puede causar que se deteriore el exterior del proyector y podría causar que el proyector se caiga del techo donde está instalado.

Ejemplos de entornos que podrían provocar la caída del proyector debido al deterioro del exterior del proyector:

- Lugares donde haya humo excesivo o partículas de aceite en suspensión, como fábricas o cocinas.
- Lugares que contengan disolventes volátiles o productos químicos, como fábricas o laboratorios.
- Lugares donde el proyector podría estar sujeto a detergentes o productos químicos, como fábricas o cocinas.
- Lugares en las que a menudo se usan aceites aromáticos, como salas de relajación.
- Cerca de dispositivos que producen humo excesivo, partículas de aceite en suspensión o espuma en eventos.

- Lugares donde el proyector podría estar sujeto a rayos ultravioleta, como en una habitación soleada.
- Lugares cerca de humidificadores.
- No utilice el proyector cerca de agua, fuentes de calor, alambres eléctricos de alto voltaje o fuentes de campos magnéticos.
- No utilice el equipo cerca de aparatos médicos o aparatos controlados automáticamente, tales como puertas automáticas o alarmas de incendios. Las interferencias electromagnéticas del dispositivo pueden afectar el funcionamiento de dichos aparatos y podrían provocar accidentes.
- Utilice el tipo de fuente de alimentación indicado en el proyector. El uso de una fuente de alimentación diferente podría provocar un incendio o descargas eléctricas. Si no está seguro de la electricidad disponible, consulte a su distribuidor o compañía eléctrica.
- Coloque el proyector cerca de una toma de corriente donde se pueda conectar fácilmente.
- Tome las siguientes precauciones con respecto al enchufe: No toque el enchufe con las manos mojadas. No introduzca el enchufe en una toma de corriente que tenga polvo. Introduzca el enchufe firmemente en la toma. No tire del cable de alimentación para desconectar el enchufe; siempre sujete el enchufe al desconectarlo. No sobrecargue las conexiones de pared, los cables de extensión o el interruptor de corriente. El incumplimiento de estas precauciones podría provocar un incendio o descargas eléctricas.
- No coloque el proyector en un lugar donde se pueda pisar el cable. Esto puede romper o dañar el enchufe.
- Desconecte el proyector de la toma de corriente y deje que se enfríe antes de limpiarlo. Utilice un paño seco (o, para suciedad o manchas difíciles, puede utilizar un paño húmedo que se haya escurrido) para limpiar el proyector. No utilice productos de limpieza líquidos o en aerosol que contengan gas inflamable y tampoco utilice solventes, tal como alcohol, diluyente de pintura o benceno.
- No obstruya las ranuras o las aperturas del exterior del proyector. Éstas proporcionan ventilación y evitan que el proyector se sobrecaliente. Si las ranuras de ventilación están bloqueadas, la temperatura interna podría subir y causar un incendio. No coloque el proyector en lugares sujetos a temperaturas elevadas, como, por ejemplo, cerca de un equipo de calefacción. No opere el proyector sobre un sofá, una alfombra u otra superficie blanda, y no lo coloque sobre papeles sueltos. No cubra el proyector con una cobija, una cortina o un mantel. Si va a instalar el proyector cerca de una pared, deje una distancia mínima de 7,9 pulg. (20 cm) entre la pared y el proyector.
- No utilice el proyector en una cabina cerrada a menos que tenga buena ventilación.
- No introduzca objetos de ningún tipo en las aperturas del proyector. No deje objetos, especialmente objetos inflamables, cerca del proyector. No derrame líquidos de ningún tipo en el proyector.

- Si está utilizando dos o más proyectores que estén juntos, deje suficiente espacio entre los proyectores para permitir una ventilación adecuada.
- Es posible que necesite limpiar el filtro de aire y la salida de aire. Un filtro de aire o salida de aire obstruido puede bloquear la ventilación necesaria para enfriar el proyector. No utilice aire comprimido en lata, ya que los gases pueden dejar residuos.
- No utilice o guarde el proyector en lugares donde puede estar expuesto a polvo o suciedad. De lo contrario, la calidad de la imagen proyectada puede disminuir o el filtro de aire puede obstruirse y provocar un mal funcionamiento o un incendio.
- No guarde el proyector al aire libre durante un periodo prolongado.
- No intente reparar este producto usted mismo salvo cuando se indique específicamente en este manual. Deje todas las reparaciones oportunas en manos de personal cualificado. Al abrir y quitar las tapas, puede verse expuesto a voltajes perjudiciales y otros peligros.
- Nunca abra las tapas del proyector a menos que así se especifique en este manual. Nunca intente desmontar o modificar el proyector. Deje las reparaciones en manos de personal técnico. El voltaje dentro del proyector podría causar lesiones graves.
- Desconecte el proyector de la toma de corriente y consulte personal de servicio especializado en cualquiera de estas circunstancias: si no funciona con normalidad después de seguir las instrucciones de funcionamiento o si muestra un rendimiento muy distinto; si el proyector expulsa humo, olores o ruidos extraños; si el cable de alimentación o el enchufe está dañado o roto; si se ha derramado líquido o se han introducido objetos extraños en el proyector o si ha estado expuesto a lluvia o agua; si se ha caído o se ha dañado el exterior del proyector. El uso continuo del proyector bajo estas condiciones podría causar incendios o descargas eléctricas.
- No toque el enchufe durante una tormenta eléctrica. De lo contrario, podría recibir una descarga eléctrica.
- Desconecte el proyector cuando no lo vaya a utilizar durante un periodo prolongado.
- No use el proyector donde pueda estar expuesto a lluvia, agua o excesiva humedad.
- No use o guarde el proyector donde pueda estar expuesto a humo, vapor, gases corrosivos, polvo excesivo, vibraciones o golpes. De lo contrario, podría resultar en un fallo, descargas eléctricas e incendios.
- No utilice el proyector en lugares donde pueda estar expuesto a gases inflamables o explosivos.
- No use o almacene el proyector o el control remoto en un lugar caliente, como, por ejemplo, cerca de una unidad de calefacción, bajo la luz solar directa o en un vehículo cerrado.
- Revise las especificaciones del cable de alimentación. El uso de un cable de alimentación inadecuado podría causar incendios o descargas eléctricas. El cable de alimentación suministrado con el proyector está preparado para cumplir con los requisitos de suministro de alimentación del país

de compra. Si utiliza el proyector en el mismo país en el que lo compró, solo utilice el cable de alimentación suministrado con el proyector.

- Si utiliza el proyector en un país distinto al país donde lo compró, utilice el cable de alimentación correcto para ese país.
- No pise el proyector o coloque objetos pesados encima de él.
- No use el proyector fuera del rango de temperatura requerida que se indica a continuación:
32 a 104 °F (0 a 40 °C) a una altitud de 7500 pies (2286 m) o inferior, o 32 a 95 °F (0 a 35 °C) a una altitud de 7500 a 10000 pies (2286 m a 3048 m)
Cuando utilice múltiples proyectores al mismo tiempo:
32 a 95 °F (0 a 35 °C) a una altitud de 7500 pies (2286 m) o inferior, o 32 a 86 °F (0 a 30 °C) a una altitud de 7500 a 10000 pies (2286 m a 3048 m)
La proyección puede ser inestable en temperaturas superiores o inferiores a las mencionadas y el proyector se puede averiar. No use o guarde el proyector en lugares donde pueda estar expuesto a cambios repentinos de temperatura.
- Guarde el proyector en un entorno donde la temperatura esté entre los 14 a 140 °F (-10 a 60 °C) y evite lugares donde esté expuesto a la luz solar directa durante periodos largos. De lo contrario, podría dañarse el exterior del proyector.
- No coloque ningún objeto que se pueda deformar o dañar cerca de las salidas de aire. No ponga las manos o la cara cerca de las salidas de aire mientras esté realizando una proyección. No ponga la cara cerca del proyector cuando esté en funcionamiento.
- Antes de mover el proyector, asegúrese de que el proyector esté apagado, que el enchufe esté desconectado de la toma de corriente y que todos los cables estén desconectados.
- No coloque la fuente de una llama, tal como una vela encendida, encima o cerca del proyector.
- Durante la proyección, no bloquee la luz del proyector con un libro u otro objeto. Si bloquea la luz del proyector con un objeto, el área iluminada por la luz se calentará y esto podría derretir o quemar el objeto, o causar un incendio. Además, la lente se puede sobrecalentar debido a la luz reflejada y podría causar que el proyector deje de funcionar correctamente. Para detener la proyección, utilice la función de pausa A/V o apague el proyector.
- No modifique el cable de alimentación. No coloque objetos pesados encima del cable de alimentación y no doble, tuerza o tire demasiado del cable. Mantenga el cable de alimentación alejado de aparatos electrónicos calientes. No ate el cable de alimentación a los otros cables.
- Siempre baje el volumen antes de encender el proyector. Si el volumen está demasiado alto cuando enciende el proyector, puede dañar sus oídos.

- Cuando se proyecta una imagen fija por mucho tiempo, puede producir una retención de imágenes en la pantalla. No proyecte imágenes en la misma posición por largos periodos de tiempo.

[Restricción de uso](#)

Tema principal: [Avisos](#)

Restricción de uso



Cuando este producto se usa en aplicaciones que requieren un alto nivel de fiabilidad/seguridad, tales como dispositivos aéreos, ferroviarios, navales o automotrices, dispositivos de prevención de desastres, varios dispositivos de seguridad o dispositivos funcionales/de precisión, solamente utilice este producto después de considerar la inclusión de mecanismos de seguridad y las redundancias en su diseño para mantener la seguridad y la fiabilidad total del sistema.







Debido a que este producto no fue diseñado para ser utilizado en aplicaciones que requieren un elevado nivel de fiabilidad/seguridad, tales como equipos aeroespaciales, equipos de comunicación principales, equipos de control de energía nuclear o equipo médico relacionado con la atención médica, considere la idoneidad de este producto después de una evaluación completa.







Tema principal: [Instrucciones importantes de seguridad](#)







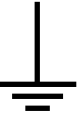

Lista de símbolos de seguridad (corresponde a la norma IEC60950-1 A2)







La siguiente tabla enumera el significado de los símbolos de seguridad que aparecen en las etiquetas en el equipo.

Nº	Símbolo	Normas aprobadas	Descripción
1		IEC60417 Nº 5007	"Encendido" (alimentación) Para indicar que el producto está conectado a la corriente.
2		IEC60417 Nº 5008	"Apagado" (alimentación) Para indicar que el producto está desconectado de la corriente.

Nº	Símbolo	Normas aprobadas	Descripción
3		IEC60417 Nº 5009	En espera Para identificar el interruptor o la posición del interruptor por la cual parte del equipo está encendido para ponerlo en modo de espera.
4		ISO7000 Nº 0434B IEC3864-B3.1	Precaución Para identificar que se deben tomar precauciones generales cuando utilice el producto.
5		IEC60417 Nº 5041	Precaución, superficie caliente Para indicar que el lugar marcado puede estar caliente y no se debería tocar sin tener cuidado para no quemarse.
6		IEC60417 Nº 6042 ISO3864-B3.6	Precaución, riesgo de descarga eléctrica Para identificar un equipo que puede provocar un riesgo de descarga eléctrica.
7		IEC60417 Nº 5957	Únicamente para uso en interiores Para identificar un equipo eléctrico diseñado principalmente para uso en interiores.
8		IEC60417 Nº 5926	Polaridad del conector de alimentación de CC Para identificar las conexiones positiva y negativa (la polaridad) en una pieza del equipo a la que puede conectar una fuente de alimentación de CC.
9		—	Polaridad del conector de alimentación de CC Para identificar las conexiones positiva y negativa (la polaridad) en una pieza del equipo a la que puede conectar una fuente de alimentación de CC.

Nº	Símbolo	Normas aprobadas	Descripción
10		IEC60417 Nº 5001B	Pilas, general En equipos alimentados por pilas. Para identificar un dispositivo, por ejemplo, la tapa del compartimiento de las pilas o los terminales del conector.
11		IEC60417 Nº 5002	Colocación de las pilas Para identificar el soporte de pilas y para indicar la colocación de las pilas dentro del soporte.
12		—	Colocación de las pilas Para identificar el soporte de pilas y para indicar la colocación de las pilas dentro del soporte.
13		IEC60417 Nº 5019	Toma de tierra protectora Para identificar cualquier terminal que esté diseñado para ser conectado a un conductor externo para la protección contra descargas eléctricas en caso de algún fallo o el terminal de un electrodo de toma de tierra protectora.
14		IEC60417 Nº 5017	Toma de tierra Para identificar un terminal de toma de tierra en los casos donde el símbolo Nº 13 no se requiera explícitamente.
15		IEC60417 Nº 5032	Corriente alterna Para indicar en la placa de especificaciones que el equipo es apto únicamente para corriente alterna y para identificar terminales relevantes.

Nº	Símbolo	Normas aprobadas	Descripción
16		IEC60417 Nº 5031	Corriente continua Para indicar en la placa de especificaciones que el equipo es apto únicamente para corriente continua y para identificar terminales relevantes.
17		IEC60417 Nº 5172	Equipo de clase II Para identificar un equipo que cumple los requisitos de seguridad especificados para ser un equipo de clase II conforme a IEC 61140.
18		ISO 3864	Prohibición general Para identificar acciones u operaciones que están prohibidas.
19		ISO 3864	Prohibición de contacto Para indicar que se podrían producir lesiones si toca una parte específica del equipo.
20		—	No mire directamente a la lente óptica cuando el proyector esté encendido.
21		—	Para indicar que no se debe colocar ningún objeto encima del proyector.
22		ISO3864 IEC60825-1	Precaución, radiación láser Para indicar que el equipo tiene una pieza que emite radiación láser.
23		ISO 3864	Prohibición de desmontaje Para indicar que existe un riesgo de sufrir lesiones, tales como descargas eléctricas, si se desmonta el equipo.

Nº	Símbolo	Normas aprobadas	Descripción
24		IEC60417 Nº 5266	En espera, en espera parcial Para indicar que parte del equipo está en estado preparado.
25		ISO3864 IEC60417 Nº 5057	Precaución, piezas móviles Para indicar que debe mantenerse alejado de las piezas móviles conforme a las normas de protección.
26		IEC 60417-6056	Precaución (aspas móviles del ventilador) Para indicar que debe mantenerse alejado de las aspas del ventilador móvil conforme a las normas de protección.
27		IEC 60417-6043	Precaución (esquinas afiladas) Para indicar que no debe tocar las esquinas afiladas del producto conforme a las normas de protección.
28		—	No mire directamente a la lente de proyección cuando el proyector esté encendido.
29		ISO7010 Nº W027 ISO3864	Advertencia, emisión de luz (ultravioleta, luz visible, infrarrojo, etc.) Para indicar que debe tener cuidado de no lastimarse la vista o la piel cuando esté cerca de secciones de emisión de luz.
30		IEC60417 Nº 5109	No se debe utilizar en áreas residenciales. Para indicar que el dispositivo/equipo eléctrico no es adecuado para uso en un área residencial.

Tema principal: [Avisos](#)

FCC Compliance Statement

For United States Users

This device complies with part 15 of the FCC Rules. Operation is subject to the following two conditions: (1) This device may not cause harmful interference, and (2) this device must accept any interference received, including interference that may cause undesired operation.

This equipment has been tested and found to comply with the limits for a Class B digital device, pursuant to Part 15 of the FCC Rules. These limits are designed to provide reasonable protection against harmful interference in a residential installation. This equipment generates, uses, and can radiate radio frequency energy and, if not installed and used in accordance with the instructions, may cause harmful interference to radio communications. However, there is no guarantee that interference will not occur in a particular installation. If this equipment does cause interference to radio and television reception, which can be determined by turning the equipment off and on, the user is encouraged to try to correct the interference by one or more of the following measures:

- Reorient or relocate the receiving antenna.
- Increase the separation between the equipment and receiver.
- Connect the equipment into an outlet on a circuit different from that to which the receiver is connected.
- Consult the dealer or an experienced radio/TV technician for help.

WARNING

The connection of a non-shielded equipment interface cable to this equipment will invalidate the FCC Certification or Declaration of this device and may cause interference levels which exceed the limits established by the FCC for this equipment. It is the responsibility of the user to obtain and use a shielded equipment interface cable with this device. If this equipment has more than one interface connector, do not leave cables connected to unused interfaces. Changes or modifications not expressly approved by the manufacturer could void the user's authority to operate the equipment.

Tema principal: [Avisos](#)

Arbitraje vinculante y renuncia a acciones colectivas

1. CONFLICTOS, ARBITRAJE VINCULANTE INDIVIDUAL Y RENUNCIA A ACCIONES COLECTIVAS Y ARBITRAJES COLECTIVOS

1.1 **Conflictos.** Los términos de la Sección 1 se aplicarán a todos los Conflictos entre usted y Epson. El término "Conflicto " tiene la aceptación más amplia permisible por ley e incluye todo conflicto, reclamación, controversia o acción entre usted y Epson que surja o se relacione con el presente Contrato, los productos de la marca Epson (hardware e incluido todo software relacionado), u otra

transacción que los involucre a usted y a Epson, sea por contrato, garantía, declaración dolosa, fraude, responsabilidad extracontractual, ilícito intencional, estatutos, reglamentos, ordenanzas o cualquier otro fundamento jurídico o de equidad. "CONFLICTO" NO INCLUYE LAS RECLAMACIONES DE PI, o más específicamente, una reclamación o causa de acción por (a) una violación o dilución de la marca comercial, (b) violación de patente, (c) violación o uso indebido de derechos de autor, o (d) apropiación indebida de secretos comerciales (una "Reclamación de PI"). Usted y Epson también acuerdan, independientemente de la Sección 1.6, que un tribunal, no un árbitro podrá decidir si una reclamación o causa de acción corresponde a una Reclamación de PI.

1.2 Arbitraje vinculante. Usted y Epson aceptan que todos los Conflictos se resolverán mediante arbitraje vinculante de acuerdo con este Contrato. **EL ARBITRAJE SIGNIFICA QUE USTED RENUNCIA A SU DERECHO A UN JUEZ O JURADO EN UN PROCESO JUDICIAL Y SUS BASES PARA UNA APELACIÓN SON LIMITADAS.** Conforme a este Contrato, el arbitraje vinculante será administrado por JAMS, una autoridad de arbitraje reconocida a nivel nacional, conforme a su código de procedimientos vigente en ese momento para los conflictos que involucren a consumidores, pero con la exclusión de cualquier norma que permita la acumulación de procesos o acciones colectivas en el arbitraje (para conocer más detalles del procedimiento, consulte la Sección 1.6 más abajo). Usted y Epson entienden y aceptan que (a) la Ley Federal de Arbitraje (9 U.S.C. §1, et seq.) rige la interpretación y la aplicación de la presente Sección 1, (b) este Contrato reconoce una transacción de comercio interestatal y (c) la presente Sección 1 seguirá vigente después de la rescisión de este Contrato.

1.3 Pasos previos al arbitraje y aviso. Antes de someter un reclamo a arbitraje, usted y Epson aceptan intentar resolver, de manera informal, todo Conflicto durante sesenta (60) días. Si Epson y usted no llegan a un acuerdo para resolver el Conflicto en un plazo de sesenta (60) días, usted o Epson podrán iniciar un arbitraje. El aviso a Epson se debe enviar a: Epson America, Inc., ATTN: Legal Department, 3131 Katella Ave., Los Alamitos, CA 90720 (la "Dirección de Epson"). El Aviso de conflicto dirigido a usted se enviará a la dirección más reciente que Epson tenga registrada. Por este motivo, es importante que nos informe si cambia de dirección por correo electrónico a EAILEgal@ea.epson.com o puede enviar una carta a la Dirección de Epson antes mencionada. El Aviso de conflicto deberá incluir el nombre, la dirección y la información de contacto, los hechos que provocaron el Conflicto y la compensación solicitada (el "Aviso de conflicto"). Con posterioridad al recibo del Aviso de conflicto, Epson y usted aceptan actuar de buena fe para resolver el Conflicto antes de iniciar el arbitraje.

1.4 Tribunal con jurisdicción sobre controversias de menor cuantía. No obstante lo anterior, usted puede presentar una acción individual en el tribunal con jurisdicción sobre controversias de menor cuantía de su estado o municipio si la acción compete a la jurisdicción de dicho tribunal y está en proceso únicamente en dicho tribunal.

1.5 RENUNCIA A ACCIONES COLECTIVAS Y ARBITRAJES COLECTIVOS. USTED Y EPSON ACEPTAN QUE CADA UNA DE LAS PARTES PUEDE PRESENTAR CONFLICTOS CONTRA LA OTRA PARTE SOLAMENTE A TÍTULO PERSONAL, NO COMO DEMANDANTE O MIEMBRO DE UN PROCESO COLECTIVO O DE REPRESENTACIÓN, LO QUE INCLUYE, DE FORMA TAXATIVA, LAS

ACCIONES COLECTIVAS FEDERALES O ESTATALES O LOS ARBITRAJES COLECTIVOS. NO SE PERMITEN LAS DEMANDAS COLECTIVAS, LOS ARBITRAJES DE TIPO COLECTIVO, LAS ACCIONES DE INTERÉS PÚBLICO POR PARTE DE ABOGADOS PRIVADOS NI OTROS PROCESOS EN LOS QUE ALGUIEN ACTÚA EN CALIDAD DE REPRESENTANTE. POR CONSIGUIENTE, CONFORME A LOS TRÁMITES DE ARBITRAJE DESCRITOS EN ESTA SECCIÓN, UN ÁRBITRO NO COMBINARÁ NI CONSOLIDARÁ EN UN PROCEDIMIENTO DE ARBITRAJE LAS RECLAMACIONES DE MÁS DE UNA PARTE SIN EL CONSENTIMIENTO POR ESCRITO DE TODAS LAS PARTES AFECTADAS.

1.6 **Procedimiento de arbitraje.** Si usted o Epson inician un arbitraje, este se regirá por las normas de JAMS que estén vigentes cuando se solicite el arbitraje, excluidas las normas que permitan el arbitraje colectivo o representativo (las "Normas de JAMS"), disponibles en <http://www.jamsadr.com> o llamando al 1-800-352-5267 (EE. UU. o Canadá) y en <https://www.jamsadr.com/about/> o llamando al +1-949-224-1810 (América Latina) y conforme a las normas establecidas en este Contrato. Todos los Conflictos se resolverán con un único árbitro y ambas partes tendrán la oportunidad razonable de participar en la selección del árbitro. El árbitro está obligado por los términos de este Contrato. El árbitro, y no algún tribunal u organismo federal, estatal o local, tendrá la autoridad exclusiva de resolver todos los conflictos que surjan o se relacionen con la interpretación, aplicabilidad, exigibilidad o formación de este Contrato, lo que incluye cualquier afirmación de que la totalidad o una parte de este Contrato es nula o no válida. No obstante, esta amplia delegación de autoridad al árbitro, un tribunal puede decidir la cuestión limitada de si una reclamación o causa de acción corresponde a una Reclamación de PI, que está excluida de la definición de "Conflictos" en la Sección 1.1 anterior. El árbitro estará facultado para otorgar cualquier compensación que esté disponible en un tribunal en virtud de la ley o en equidad. El árbitro puede otorgarle la misma indemnización por daños y perjuicios que un tribunal y puede dictar un laudo declarativo o cautelar únicamente a favor de la parte individual que busca compensación y solo en la medida necesaria para proporcionar la compensación justificada por la reclamación individual de esa parte. En algunos casos, los costos del arbitraje pueden superar los costos de un litigio y el derecho de exhibición de pruebas puede estar más limitado en un arbitraje que en tribunales. El laudo del árbitro es vinculante y puede presentarse como sentencia ante cualquier tribunal de jurisdicción competente.

Puede elegir participar por teléfono en las audiencias de arbitraje. Las audiencias de arbitraje que no se realizan por teléfono se llevarán a cabo en una ubicación razonablemente accesible desde su residencia principal o en el Condado de Orange, California, según prefiera.

a) Inicio del procedimiento de arbitraje. Si usted o Epson deciden someter un Conflicto a arbitraje, ambas partes aceptan el siguiente procedimiento:

(i) Escribir una solicitud de arbitraje. La solicitud debe incluir una descripción del Conflicto y el importe de la indemnización por daños y perjuicios que se quiere recuperar. Puede obtener una copia de una Solicitud de arbitraje en <http://www.jamsadr.com> ("Solicitud de arbitraje").

(ii) Enviar tres copias de la Solicitud de arbitraje, además de la tarifa de tramitación correspondiente, a: JAMS, 500 North State College Blvd., Suite 600 Orange, CA 92868, U.S.A.

(iii) Enviar una copia de la Solicitud de arbitraje a la otra parte (a la misma dirección del Aviso de conflicto), o según lo que acuerden las partes.

b) Formato de las audiencias. Durante el arbitraje, el importe de cualquier oferta de acuerdo conciliatorio no se revelará al árbitro hasta después de que el árbitro determine el importe, si lo hubiera, al que usted o Epson tienen derecho. Puede permitirse la exhibición o el intercambio de información no privilegiada pertinente al Conflicto durante el arbitraje.

c) Honorarios de arbitraje. Epson pagará o (si corresponde) reembolsará todos los costos de procesamiento y honorarios del árbitro de JAMS de todo arbitraje iniciado (por usted o Epson) conforme a las disposiciones del presente Contrato.

d) Laudo a su favor. En el caso de los Conflictos en que usted o Epson soliciten \$75.000 o menos de indemnización por daños y perjuicios excluidos los honorarios y costos de abogados, si la decisión del árbitro implica un laudo a su favor por un importe mayor que la última oferta por escrito de Epson, si la hubiere, para resolver el Conflicto, Epson: (i) le pagará \$1.000 o el importe del laudo, lo que sea mayor; (ii) le pagará el doble del importe de los honorarios razonables de sus abogados, si los hubiere; y (iii) le reembolsará cualquier gasto (incluidos los honorarios y costos de peritos) que su abogado acumule por la investigación, la preparación y procesamiento del Conflicto sometido a arbitraje. Salvo según lo acordado por usted y Epson por escrito, el árbitro determinará el importe de los honorarios, costos y gastos que deberá pagar Epson conforme a la presente Sección 1.6d).

e) Honorarios de abogados. Epson no solicitará los honorarios y gastos de sus abogados por cualquier arbitraje iniciado que involucre un Conflicto conforme a este Contrato. Su derecho a honorarios y gastos de abogados conforme a la sección 1.6d) anterior no limita sus derechos a honorarios y gastos de abogados conforme a la legislación aplicable; sin perjuicio de lo anterior, el árbitro no podrá otorgar laudos duplicados de honorarios y gastos de abogados.

1.7 Exclusión. Puede elegir excluirse del procedimiento de arbitraje individual vinculante y definitivo y de la renuncia a procedimientos colectivos y de representación especificados en este Contrato mediante el envío de una carta por escrito a la Dirección de Epson en un plazo de treinta (30) días de su consentimiento de este Contrato (lo que incluye sin limitación la compra, descarga e instalación del Software u otro uso aplicable de Hardware, productos y servicios de Epson) que especifique (i) su nombre, (ii) su dirección postal y (iii) su solicitud de ser excluido del procedimiento de arbitraje individual vinculante y definitivo y de la renuncia a procedimientos colectivos y de representación especificados en la presente Sección 1. En el caso de que se excluya conforme al procedimiento establecido arriba, seguirán aplicándose todos los demás términos, lo que incluye el requisito de dar aviso antes de un litigio.

1.8 Modificaciones a la Sección 1. No obstante lo estipulado en sentido contrario en este Contrato, Epson acepta que si en el futuro Epson realiza modificaciones a las disposiciones relativas al procedimiento de resolución de conflictos y las cláusulas de renuncia a las acciones colectivas (que no sea el cambio de la dirección de Epson) de este Contrato, Epson obtendrá su consentimiento afirmativo a la modificación aplicable. Si usted no consiente afirmativamente a la modificación aplicable, usted

acepta que someterá a arbitraje todo Conflicto entre las partes de acuerdo con el lenguaje de la presente Sección 1 (o resolverá los conflictos tal como se dispone en la Sección 1.7, si eligió excluirse oportunamente cuando dio su consentimiento inicial a este Contrato).

1.9 Divisibilidad. Si se determina que cualquier disposición en la presente Sección 1 es inexigible, se excluirá dicha disposición y el resto de este Contrato mantendrá su fuerza y vigencia. **Lo anterior no se aplicará a la prohibición contra acciones colectivas o de representación según se estipula en la Sección 1.5. Esto significa que si se determina que la Sección 1.5 es inexigible, toda la Sección 1 (pero solo la Sección 1) quedará nula y sin efecto.**

Tema principal: [Avisos](#)

Marcas comerciales

EPSON®, Instant Off®, PowerLite® y Quick Corner® son marcas registradas, el logo de EPSON es un logotipo registrado y Epson iProjection es una marca comercial de Seiko Epson Corporation.

PrivateLine® es una marca registrada y SizeWise™ es una marca comercial de Epson America, Inc.

Microsoft y Windows son marcas comerciales del grupo de compañías de Microsoft.

App Store, Mac, macOS y OS X son marcas comerciales de Apple Inc., registradas en EE.UU. y en otros países.

Google® es una marca registrada y Android™, Chromebook™, Google Chrome™ y Google Play™ son marcas comerciales de Google LLC.

Miracast® y Wi-Fi® son marcas registradas de Wi-Fi Alliance®.

HDMI y High-Definition Multimedia Interface son marcas comerciales o marcas registradas de HDMI Licensing LLC.  HIGH DEFINITION MULTIMEDIA INTERFACE

Aviso general: El resto de los productos que se mencionan en esta publicación aparecen únicamente con fines de identificación y pueden ser marcas comerciales de sus respectivos propietarios. Epson renuncia a todos los derechos sobre dichas marcas.

EPSON®

Tema principal: [Avisos](#)

Aviso de derechos reservados

Quedan reservados todos los derechos. Ninguna parte de esta publicación podrá ser reproducida, almacenada en un sistema de recuperación, transmitida bajo ninguna forma por ningún medio, ya sea electrónico, mecánico, de fotocopiado, grabación o cualquier otro, sin el previo consentimiento por escrito de Seiko Epson Corporation. La información contenida en el presente aplica solamente a este producto Epson. Epson no se hace responsable si esta información es utilizada en otros productos.

Ni Seiko Epson Corporation ni sus filiales asumirán responsabilidad ante el comprador de este producto o ante terceros por daños, pérdidas, costos o gastos en que incurrieren los usuarios como consecuencia de: accidente, uso inadecuado o abuso de este producto o modificaciones, reparaciones o alteraciones no autorizadas al mismo, o (excluidos los EE. UU.) por no seguir rigurosamente las instrucciones de operación y mantenimiento de Seiko Epson Corporation.

Seiko Epson Corporation no se hace responsable por ningún daño o problemas causados por el uso de diferentes accesorios o productos consumibles que no sean Productos originales Epson o Productos aprobados Epson ratificados por Seiko Epson Corporation.

La información que se incluye en el presente está sujeta a cambios sin previo aviso.

[Una nota sobre el uso responsable de los materiales con derechos de autor](#)

[Atribución de derechos reservados](#)

Tema principal: [Avisos](#)

Una nota sobre el uso responsable de los materiales con derechos de autor

Epson pide a todos los usuarios a ser responsables y respetuosos de las leyes de derechos de autor cuando utilicen cualquier producto Epson. Aunque las leyes de algunos países permiten la copia limitada o la reutilización de material con derechos de autor en ciertas circunstancias, estas circunstancias pueden no ser tan amplias como algunos suponen. Póngase en contacto con su asesor legal si tiene alguna pregunta acerca de la ley de derechos de autor.

Tema principal: [Aviso de derechos reservados](#)

Atribución de derechos reservados

© 2023 Epson America, Inc.

8/23

CPD-63081R1

Tema principal: [Aviso de derechos reservados](#)