

EPSON®

Manual del usuario DS-C330/DS-C490

Contenido

Manual del usuario DS-C330/DS-C490	7
Características generales del producto	8
Funciones del producto	8
Ubicación de los componentes del producto	10
Piezas del producto - Frontal	11
Piezas del producto - Posterior	13
Piezas del producto - Interior	14
Accesorios opcionales y piezas de repuesto	14
Posición del escáner	15
Uso del panel de control	19
Botones e indicadores del panel de control	19
Cómo cambiar los ajustes del temporizador de apagado y de reposo	23
Software disponible	24
Cómo cargar originales	26
Posiciones del escáner	26
Cómo cargar originales en la bandeja de entrada	28
Cómo cargar originales grandes	42
Cómo cargar papel largo	48
Cómo cargar folletos (DS-C490)	55
Cómo cargar pasaportes	59
Cómo cargar originales de diferentes tamaños en la bandeja de entrada	67
Especificaciones de documentos originales	73
Cómo cargar tarjetas de plástico y laminadas en la bandeja de entrada	78
Especificaciones de tarjetas de plástico y laminadas	81
Cómo cargar originales especiales	82
Especificaciones de originales especiales	90
Cómo escanear	93
Cómo iniciar un escaneo	93
Cómo iniciar un escaneo con un botón del escáner	93
Cómo añadir y asignar trabajos de escaneo con Document Capture Pro - Windows	94

Cómo añadir y asignar trabajos de escaneo con Document Capture - Mac.....	97
Cómo escanear utilizando el icono Epson Scan 2.....	98
Cómo escanear desde un programa de escaneo.....	100
Cómo escanear con Document Capture Pro o Document Capture.....	102
Cómo escanear con Escaneo simple en Document Capture Pro - Windows.....	102
Cómo escanear con Escaneo de trabajo en Document Capture Pro - Windows.....	104
Cómo escanear con Document Capture - Mac.....	105
Cómo escanear con Epson Scan 2.....	108
Ajustes de escaneo adicionales - ficha Ajustes principales.....	112
Ajustes de escaneo adicionales - ficha Ajustes avanzados.....	113
Ajustes de escaneo para documentos especiales.....	114
Opciones de formato de imagen.....	115
Directrices para determinar la resolución de escaneo.....	116
Cómo escanear proyectos especiales.....	117
Cómo escanear dos originales en una hoja (Juntar imágenes) - Windows.....	117
Cómo escanear originales de varias páginas como archivos separados - Windows.....	120
Cómo guardar documentos escaneados como un PDF con capacidad de búsqueda utilizando Epson Scan 2.....	122
Cómo guardar un escaneo como un archivo de formato Office - Windows.....	124
Cómo guardar un escaneo como un archivo de formato Office - Mac.....	126
Cómo escanear a un servidor SharePoint o a un servicio en la nube - Windows.....	129
Cómo escanear a un servidor SharePoint o a un servicio en la nube - Mac.....	131
Cómo limpiar y transportar el producto.....	133
Cómo limpiar el producto.....	133
Cómo limpiar el interior del producto.....	133
Cómo reiniciar el número de escaneos después de realizar una limpieza.....	144
Cómo reemplazar los rodillos.....	146
Cómo reiniciar el contador de los rodillos.....	156
Cómo transportar el producto.....	157
Solución de problemas.....	160
Estado del indicador luminoso del escáner.....	160
Solución de problemas de escaneo.....	162
El producto no se enciende o se apaga inesperadamente.....	162

El botón del escáner no funciona como se esperaba	162
El software de escaneo no funciona correctamente	163
No puede iniciar el programa Epson Scan 2.....	164
No puede iniciar Document Capture Pro (Windows) o Document Capture (Mac OS)	165
Problemas con la alimentación del papel	165
Problemas de obstrucción de papel	168
La función Protección del papel no funciona correctamente	176
El escaneo se tarda mucho	176
Solución de problemas con la calidad de la imagen escaneada	177
La parte posterior de la imagen original aparece en la imagen escaneada	178
Los caracteres escaneados están borrosos	178
Los caracteres no se reconocen durante la conversión a texto editable (OCR)	179
Aparecen patrones ondulados en una imagen	180
Aparecen colores irregulares en la imagen escaneada	180
Aparecen manchas o líneas en todas las imágenes escaneadas	181
La imagen escaneada está recortada	181
No puede resolver problemas en la imagen escaneada	182
Cómo actualizar las aplicaciones y el firmware	183
Cómo restablecer los ajustes de Epson Scan 2	184
Cómo desinstalar el software del producto.....	184
Cómo desinstalar el software del producto - Windows	184
Cómo desinstalar el software del producto - Mac	185
Dónde obtener ayuda (EE. UU. y Canadá)	186
Dónde obtener ayuda (América Latina).....	187
Especificaciones técnicas.....	190
Requisitos de sistema para Windows.....	190
Requisitos de sistema para Mac	190
Especificaciones generales.....	191
Especificaciones de las dimensiones.....	192
Especificaciones eléctricas	193
Especificaciones ambientales	194
Especificaciones de seguridad y homologaciones	194

Avisos.....	196
Residuos de Aparatos Eléctricos y Electrónicos (RAEE) para América Latina	196
Instrucciones importantes de seguridad.....	197
Restricciones de copiado	199
Lapso de tiempo predeterminado para la gestión de energía de los productos Epson	200
Arbitraje vinculante y renuncia a acciones colectivas.....	200
Marcas comerciales	203
Aviso de derechos reservados	204
libTIFF Software Acknowledgment.....	205
Una nota sobre el uso responsable de los materiales con derechos de autor	205
Atribución de derechos reservados	205

Manual del usuario DS-C330/DS-C490

Bienvenido al *Manual del usuario* de los escáneres DS-C330/DS-C490.

Para una versión PDF imprimible de esta guía, haga clic [aquí](#).

Nota: Las ilustraciones usadas en este manual son solo para referencia. Aunque pueden diferir ligeramente del producto real, los métodos de funcionamiento son los mismos, a menos que se indique lo contrario.

Nota: La disponibilidad de los productos mencionados en este manual varía según el país.

Características generales del producto

Consulte las siguientes secciones para conocer las características generales de su producto.

[Funciones del producto](#)

[Ubicación de los componentes del producto](#)

[Posición del escáner](#)

[Uso del panel de control](#)

[Cómo cambiar los ajustes del temporizador de apagado y de reposo](#)

[Software disponible](#)

Funciones del producto

Su producto cuenta con las siguientes funciones especiales:

- **Escaneo de pasaportes y folletos**

Puede escanear originales, como pasaportes o folletos (DS-C490 solamente), utilizando la posición de recorrido recto.

Nota: Para los modelos DS-C330, se requiere una hoja de soporte para pasaportes (no incluida) para escanear pasaportes.

Con el software de escaneo, tiene la opción de guardar solo las páginas de identificación de su pasaporte (Windows solamente). Consulte la ayuda del software para obtener más información.

El software Document Capture Pro le permite leer la zona de lectura mecánica (MRZ, por sus siglas en inglés) de un pasaporte y convertir la información como el nombre, la nacionalidad y el número de pasaporte en datos de texto, los cuales se pueden exportar a formato CSV o XML (Windows solamente). Consulte la documentación de Document Capture Pro para obtener detalles.

- **Detección de manchas en la superficie de cristal**

Cuando el ajuste **Detectar la suciedad en la superficie de cristal** está activado (**Epson Scan 2 Utility** > ficha **Ajuste del escáner** > **Detectar la suciedad en la superficie de cristal**), el escáner detecta las manchas en la superficie de cristal dentro del escáner y muestra una notificación en la pantalla de su computadora. Cuando vea esta notificación, limpie la superficie de cristal dentro del escáner con el kit de limpieza genuino Epson o con un paño suave.

Nota: Es posible que algunas manchas no se detecten bien. Si la detección no funciona correctamente, cambie los ajustes. Si no detecta ninguna mancha, seleccione **Activado - Alto**. Si las manchas se detectan incorrectamente, seleccione **Activado - Bajo** o **Desactivado**.

- **Mejora del texto**

Puede utilizar los ajustes de Mejora del texto (**Epson Scan 2 > ficha Ajustes avanzados > Mejora del texto > Ajustes**) para resaltar letras claras y eliminar patrones de puntos en el fondo de originales difíciles de leer. También puede corregir las imágenes escaneadas cuando las esquinas o los bordes del original están doblados o rotos, o cuando aparezca una sombra alrededor de la imagen escaneada. Los bordes o esquinas que falten en la imagen escaneada se rellenarán con el color del documento original.

Nota: Cuando utiliza Document Capture Pro, puede abrir la ventana Epson Scan 2 haciendo clic en el botón **Ajustes detallados** en la pantalla **Ajustes de escaneo**.

- **Protección del documento**

Cuando el ajuste **Protección del papel** está activado (**Epson Scan 2 Utility > ficha Ajuste del escáner > Protección del papel**), el escaneo se detiene automáticamente cuando se detectan las siguientes condiciones:

- Se ha producido un error con la alimentación del papel
- Un original se introduce en ángulo
- La combinación del original y la posición del escáner no coinciden

Nota: Es posible que algunos errores de alimentación no se detecten bien. Si la detección no funciona correctamente, cambie los ajustes. Si no detectan los errores, seleccione **Activado - Alto** para aumentar la sensibilidad. Si los errores se detectan incorrectamente, seleccione **Activado - Bajo** para reducir la sensibilidad. Seleccione **Activado - Mediano** para detectar originales grapados y originales inclinados que no se pudieron detectar con el ajuste más bajo.

- **Detección de alimentación doble**

Configure cuándo desea detener el funcionamiento del escáner si se detecta una alimentación doble (**Epson Scan 2 Utility > ficha Ajuste del escáner > Parar en caso de alimentación doble**).

Seleccione **Inmediatamente** para detener el escaneo inmediatamente después de detectar una alimentación doble. Seleccione **Después de expulsar** para detener el escaneo antes de escanear el siguiente documento.

Tema principal: [Características generales del producto](#)

Referencias relacionadas

[Posición del escáner](#)

Tareas relacionadas

[Cómo cargar pasaportes](#)

[Cómo cargar folletos \(DS-C490\)](#)

[Cómo escanear con Epson Scan 2](#)

Temas relacionados

[Cómo escanear con Document Capture Pro o Document Capture](#)

Ubicación de los componentes del producto

Consulte las siguientes secciones para identificar los componentes de su producto.

[Piezas del producto - Frontal](#)

[Piezas del producto - Posterior](#)

[Piezas del producto - Interior](#)

[Accesorios opcionales y piezas de repuesto](#)

Tema principal: [Características generales del producto](#)

Piezas del producto - Frontal

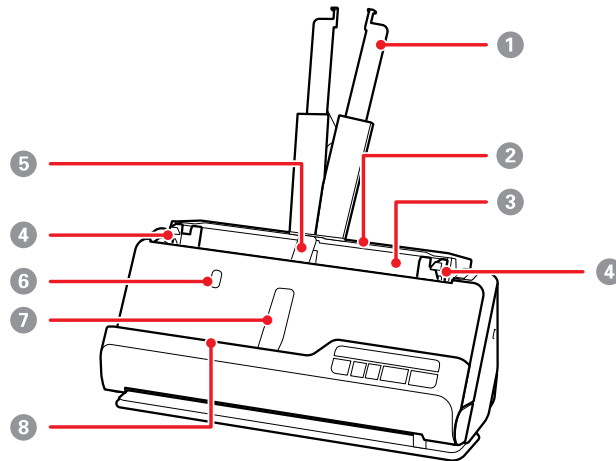

- 1 Extensión de la bandeja de entrada
- 2 Bandeja de entrada
- 3 Alimentador automático de documentos
- 4 Guías laterales
- 5 Soporte del papel de la bandeja de entrada (sujeta los originales expulsados por el lado de la bandeja de entrada)
- 6 Botón del soporte del papel de la bandeja de entrada
- 7 Soporte del papel de la bandeja de salida (sujeta los originales expulsados por el lado de la bandeja de salida)
- 8

- 8 Botón del soporte del papel de la bandeja de salida; pulse este botón para levantar el soporte del papel de la bandeja de salida

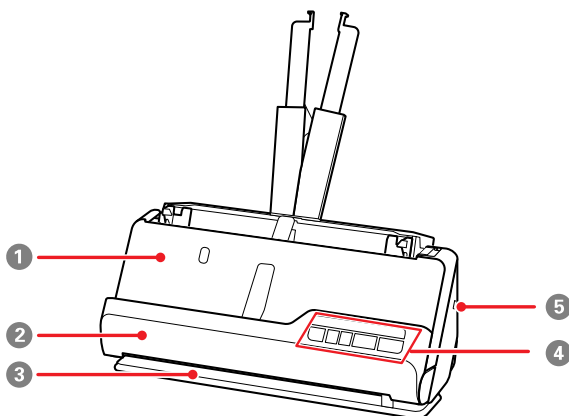

- 1 Bandeja de salida; los originales escaneados en la posición de recorrido vertical se expulsan aquí
- 2 Cubierta del recorrido vertical
- 3 Ranura de salida; los originales escaneados en la posición de recorrido rector se expulsan aquí
- 4 Panel de control
- 5 Ranura para dispositivo de seguridad

Tema principal: [Ubicación de los componentes del producto](#)

Piezas del producto - Posterior

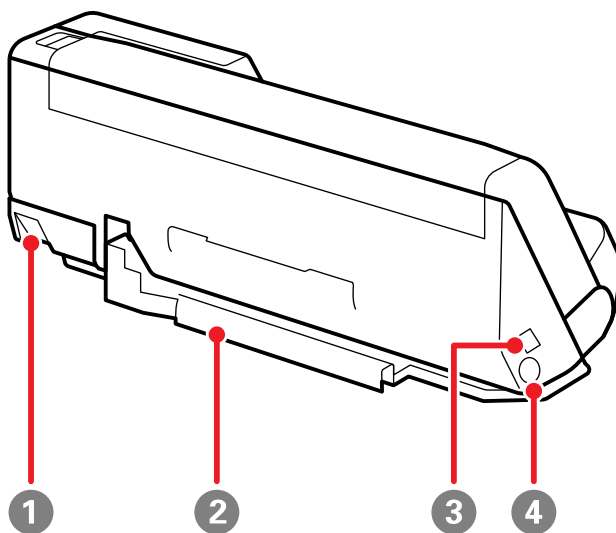

- 1 Selector de posición del escáner
Utilízelo para cambiar la posición del escáner entre el recorrido vertical y el recorrido recto.
- 2 Soporte para cables (asegura los cables de forma ordenada en la parte inferior del escáner)

Precaución: No fije el cable del adaptador de CA y el cable USB al soporte si los cables están torcidos, doblados, enredados o dañados.

- 3 Puerto USB
- 4 Entrada de CC

Tema principal: [Ubicación de los componentes del producto](#)

Piezas del producto - Interior

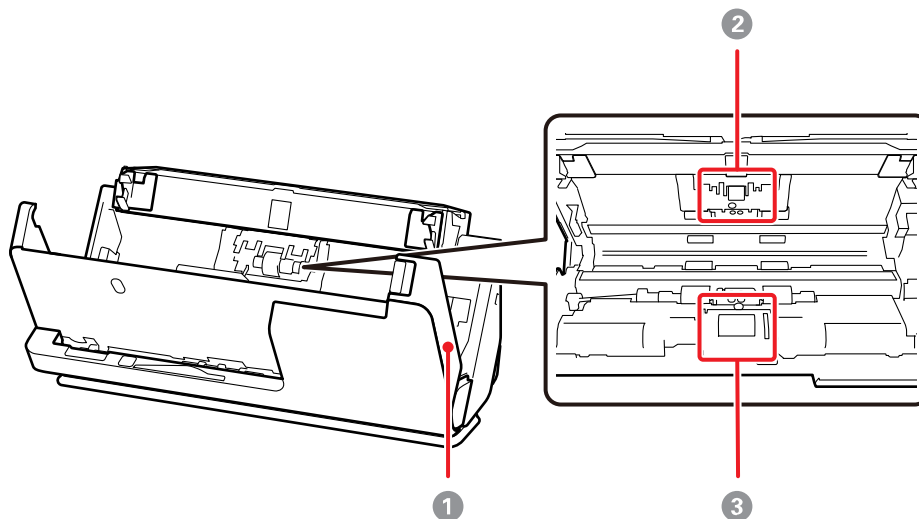

- 1 Cubierta del escáner
- 2 Rodillo de separación
- 3 Rodillo de recogida

Tema principal: [Ubicación de los componentes del producto](#)

Accesorios opcionales y piezas de repuesto

EE. UU. y Canadá: Puede comprar accesorios opcionales y piezas de repuesto en epson.com (ventas es EE. UU.) o epson.ca (ventas en Canadá). También puede comprar accesorios de un distribuidor de productos Epson autorizado. Para encontrar el distribuidor más cercano, llame al 800-GO-EPSON (800-463-7766) en EE. UU. o al 800-807-7766 en Canadá.

América Latina: Puede comprar accesorios opcionales y piezas de repuesto de un distribuidor de productos Epson autorizado. Para encontrar el distribuidor más cercano, visite la página latin.epson.com. O bien, puede comunicarse con la oficina de ventas más cercana, tal como se describe en la sección "Dónde obtener ayuda".

Nota: La disponibilidad de los accesorios varía según el país.

Pieza	Número de pieza
Hoja de soporte (5)	B12B819051
Hoja de soporte para pasaportes (DS-C330)	B12B819651
Kit de rodillos	B12B819731
Kit de limpieza	B12B819291

Usar una hoja de soporte le permite escanear originales de forma irregular u originales que se puedan rayar fácilmente Solo puede cargar una hoja de soporte en la posición de recorrido recto.

Con el escáner DS-C490, puede escanear pasaportes tal cual, pero si desea protegerlos durante el escaneo, utilice una hoja de soporte para pasaportes. Con el escáner DS-C330, se requiere una hoja de soporte para pasaportes para escanear pasaportes.

Nota: Solo utilice las hojas de soporte especificadas arriba. No utilice una hoja de soporte si está rayada.

Tema principal: [Ubicación de los componentes del producto](#)

Posición del escáner

Puede cambiar la posición del escáner entre posición de recorrido vertical y posición de recorrido recto dependiendo de los tipos de originales que desea escanear. Consulte el enlace que aparece al final de esta sección para obtener más información sobre las posiciones del escáner utilizadas para diferentes tipos de originales.

Precaución: Tenga cuidado de no pillarse los dedos o algún cable cuando cambie la posición del escáner; de lo contrario, podrían producirse lesiones o daños.

Posición de recorrido vertical

Cuando escanee varias hojas de originales de tamaño estándar, papel fino o recibos, tire del selector de posición del escáner localizado en la parte posterior del producto e incline el escáner hacia adelante hasta colocarlo en la posición de recorrido vertical.

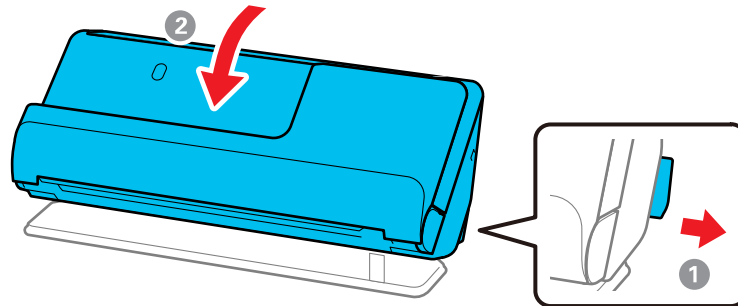

Nota: Cuando el escáner está en la posición de recorrido vertical, se apaga el indicador  de posición en el panel de control.

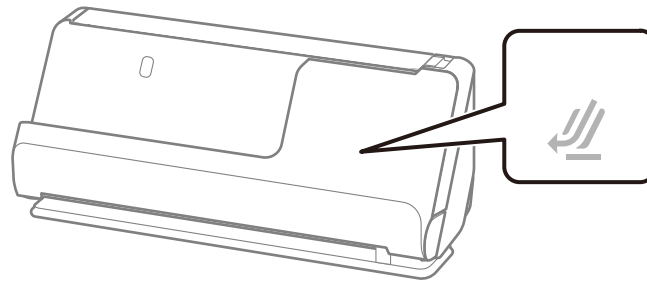

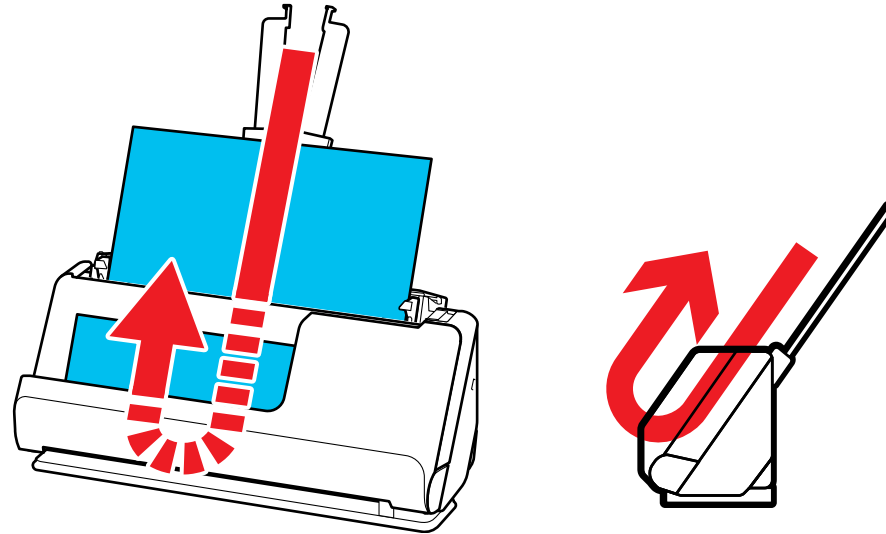

En la posición de recorrido vertical, los originales cargados en la bandeja de entrada se expulsan a la bandeja de salida situada en la parte superior del escáner.

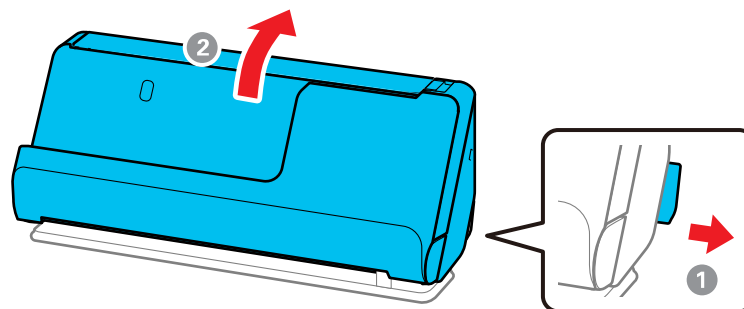

Posición de recorrido recto

Cuando escanee originales gruesos como pasaportes, tire del selector de posición del escáner localizado en la parte posterior del producto e incline el escáner hacia atrás hasta colocarlo en la posición de recorrido recto.



Nota: Cuando el escáner está en la posición de recorrido recto, se enciende el indicador  de posición en el panel de control.

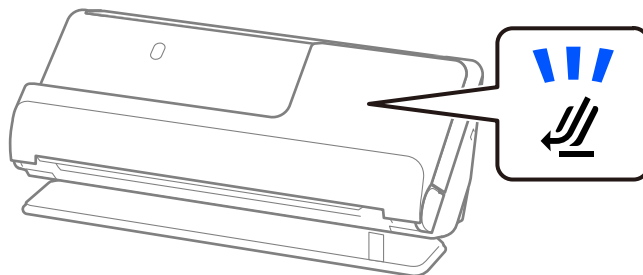

En la posición de recorrido recto, los originales cargados en la bandeja de entrada se expulsan a la ranura de salida situada en la parte frontal del escáner.

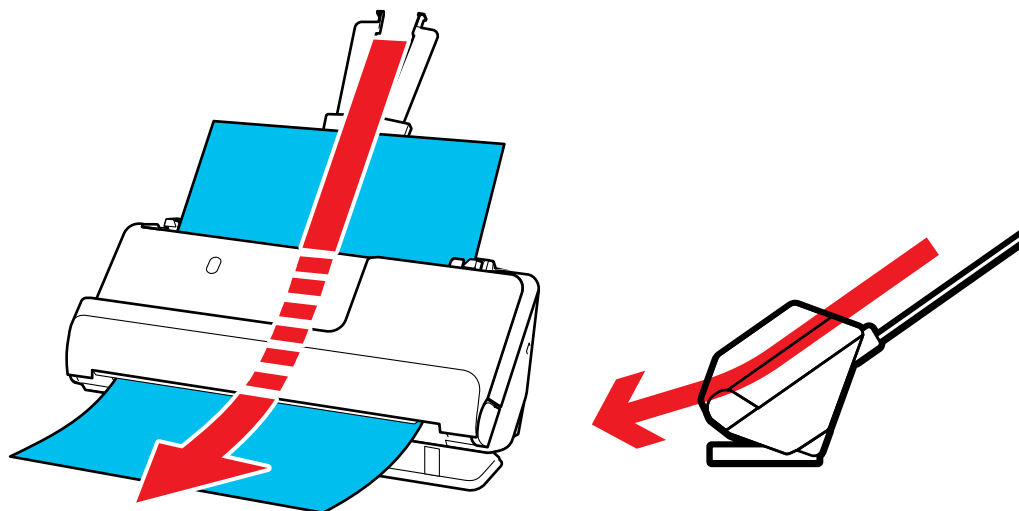

Tema principal: [Características generales del producto](#)

Referencias relacionadas

[Posiciones del escáner](#)

Uso del panel de control

Consulte las siguientes secciones para aprender acerca del panel de control y cómo seleccionar los ajustes del panel de control.

[Botones e indicadores del panel de control](#)



Tema principal: [Características generales del producto](#)

Botones e indicadores del panel de control

Botones

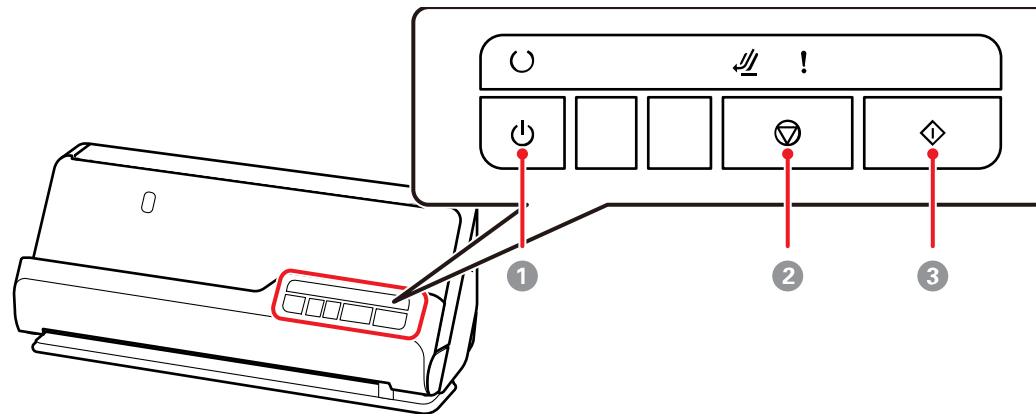



DS-C330

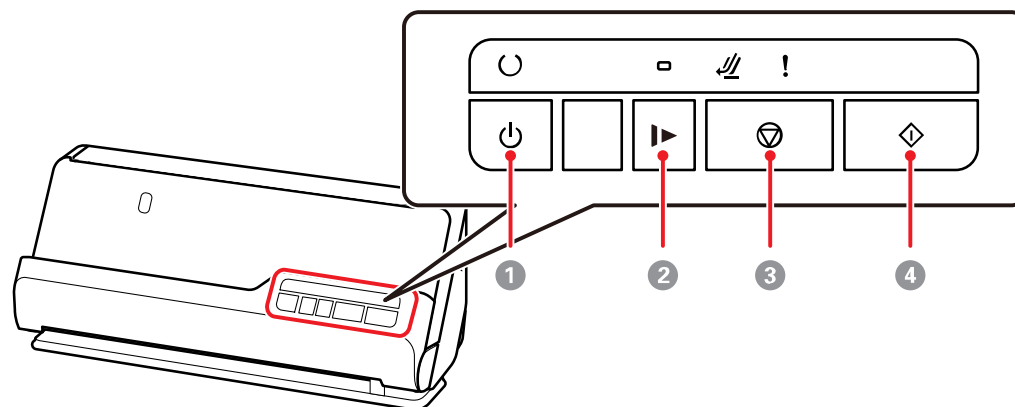

- 1 Botón  de encendido
- 2 Botón  de cancelar
- 3 Botón  de iniciar



DS-C490



- 1 Botón  de encendido
- 2 Botón  de modo lento
- 3 Botón  de cancelar
- 4 Botón  de iniciar

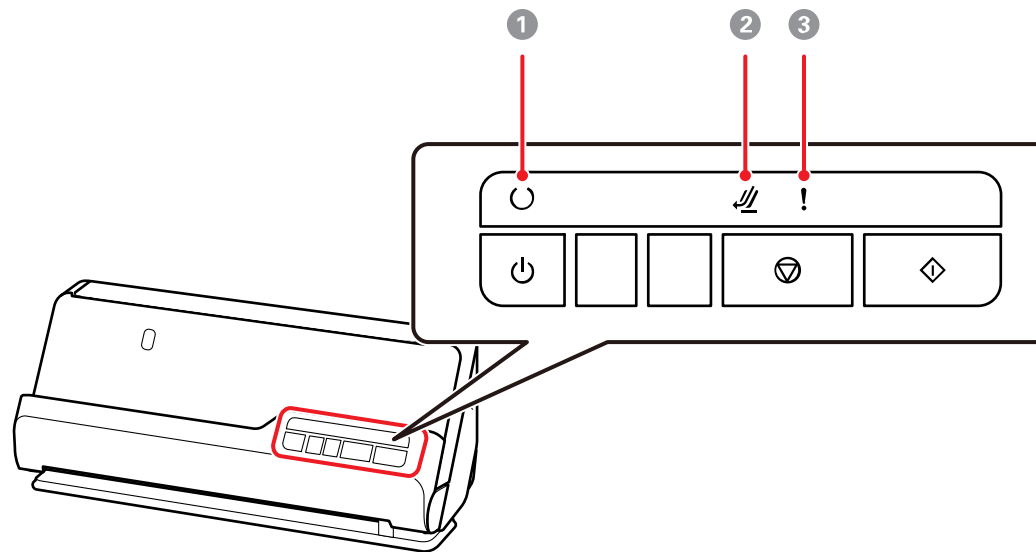



Indicadores DS-C330

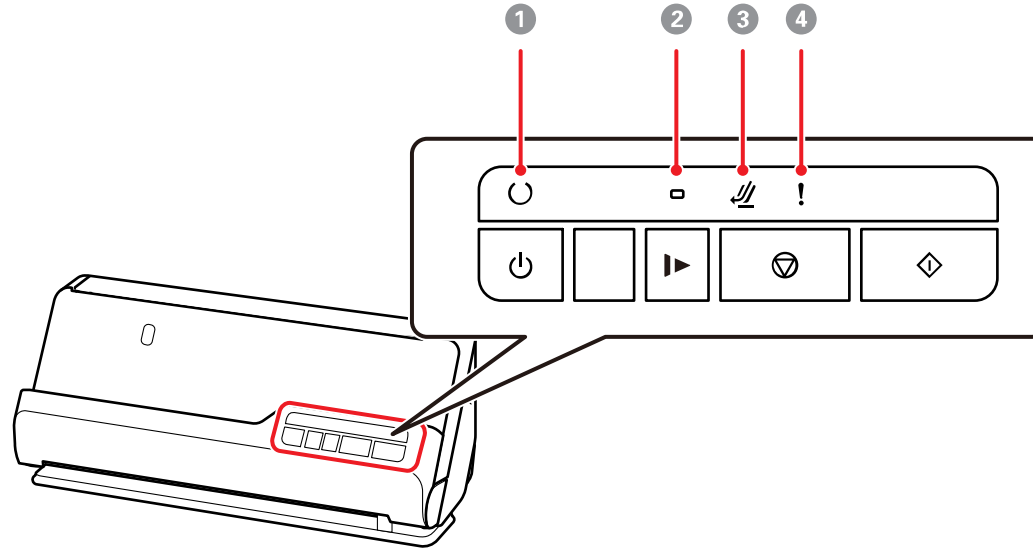

- 1 Indicador  de preparado
Encendido: El escáner ya está en uso.
Parpadeando: El escáner está escaneando, esperando a escanear, procesando un escaneo o en reposo.
Apagado: El escáner está apagado u ocurrió un error.
- 2 Indicador  de posición del escáner (se ilumina cuando el escáner está en la posición de recorrido recto)
- 3 Indicador  de error

DS-C490





- 1 Indicador  de preparado
Encendido: El escáner ya está en uso.
Parpadeando: El escáner está escaneando, esperando a escanear, procesando un escaneo o en reposo.
Apagado: El escáner está apagado u ocurrió un error.
- 2 Indicador  de modo lento
- 3 Indicador  de posición del escáner (se ilumina cuando el escáner está en la posición de recorrido recto)
- 4 Indicador  de error

Tema principal: [Uso del panel de control](#)

Cómo cambiar los ajustes del temporizador de apagado y de reposo

Puede usar la utilidad Epson Scan 2 Utility para establecer cuánto tiempo tiene que estar inactivo el escáner antes de que entre en modo de reposo o se apague automáticamente.

1. Realice una de las siguientes acciones para acceder a la utilidad Epson Scan 2 Utility:
 - **Windows 11:** Haga clic en , luego busque la utilidad **Epson Scan 2 Utility** y selecciónela.
 - **Windows 10:** Haga clic en  y seleccione **EPSON > Epson Scan 2 Utility**.
 - **Windows 8.x:** Navegue a la pantalla **Aplicaciones** y seleccione **Epson Scan 2 Utility**.
 - **Windows (otras versiones):** Haga clic en  o en **Inicio**, luego seleccione **Todos los programas** o **Programas**. Seleccione **EPSON > Epson Scan 2 > Epson Scan 2 Utility**.
 - **Mac:** Abra la carpeta **Aplicaciones**, abra la carpeta **Epson Software** y seleccione **Epson Scan 2 Utility**.
2. Haga clic en la ficha **Ahorro de energía**.

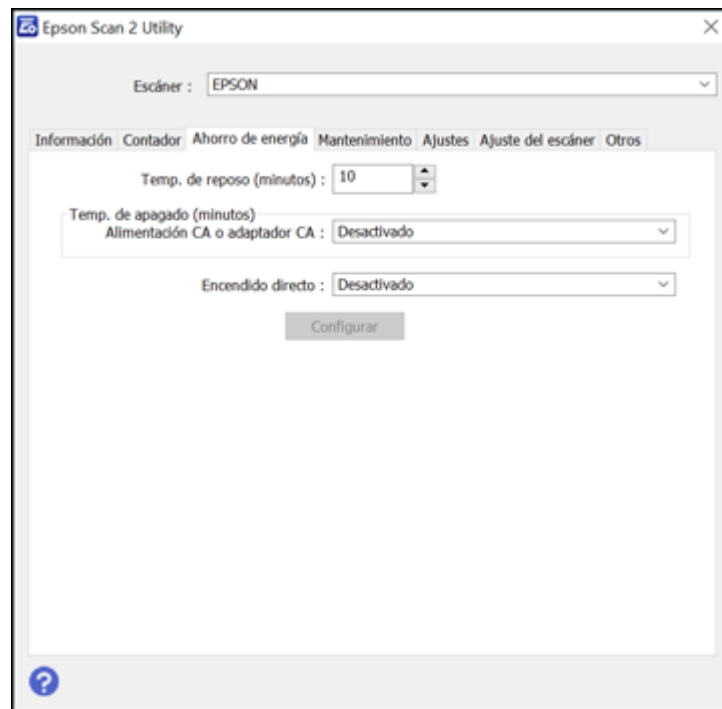

3. Seleccione cuánto tiempo tiene que pasar antes de que el escáner entre en modo de reposo como el ajuste **Temp. de reposo**.
4. Seleccione cuánto tiempo tiene que estar inactivo el escáner antes de que se apague automáticamente como el ajuste **Alimentación CA o adaptador CA**. También puede seleccionar **Apagar si está desconectado** para desactivar el temporizador.
5. Active el ajuste **Encendido directo** si desea que el escáner se encienda cuando se conecta a la fuente de alimentación sin tener que pulsar el botón de encendido.
6. Haga clic en **Configurar** para guardar los ajustes.
7. Cierre la utilidad Epson Scan 2 Utility.

Tema principal: [Características generales del producto](#)

Software disponible

La siguiente tabla proporciona un resumen del software disponible para su producto.

Puede descargar el software necesario de la página web de Epson e instalarlo utilizando las instrucciones en la *Guía de instalación*.

Nota: Se requiere una conexión a Internet para obtener el software del producto.

Software	Descripción
Document Capture Pro (Windows) o Document Capture (Mac)	Le permite digitalizar sus originales de manera fácil y eficiente si desea guardar los datos escaneados en su computadora. Puede registrar un conjunto de operaciones, tal como Escanear - Guardar - Enviar, como un "trabajo" y asignar el trabajo al panel de control del escáner para que pueda realizar las operaciones simplemente pulsando el botón. Consulte la ayuda del software para obtener información detallada sobre cómo utilizar la aplicación.
Epson Scan 2	El driver del escáner le permite controlar el escáner. Puede ajustar el tamaño, la resolución, el brillo, el contraste y la calidad de la imagen escaneada. Consulte la ayuda del software para obtener más información sobre cómo utilizar la aplicación. Nota: En los sistemas operativos Windows Server, asegure que la función Experiencia de escritorio esté instalada.

Software	Descripción
Epson Software Updater	Periódicamente busca actualizaciones del software y luego le avisa e instala el software si hay una versión actualizada disponible. Puede seleccionar el intervalo para la búsqueda de actualizaciones y seleccionar ajustes para recibir avisos de actualizaciones. Además de actualizaciones de drivers, también le permite actualizar el firmware del producto y las aplicaciones instaladas previamente, e instalar el software adicional que sea compatible con su producto.

Tema principal: [Características generales del producto](#)

Cómo cargar originales

Siga las siguientes instrucciones para cargar originales en el producto.

Nota: Las ilustraciones son solo para referencia. Aunque pueden diferir ligeramente del producto real, los pasos son los mismos, a menos que se indique lo contrario.

[Posiciones del escáner](#)

[Cómo cargar originales en la bandeja de entrada](#)

[Cómo cargar originales grandes](#)

[Cómo cargar papel largo](#)

[Cómo cargar folletos \(DS-C490\)](#)

[Cómo cargar pasaportes](#)

[Cómo cargar originales de diferentes tamaños en la bandeja de entrada](#)



[Cómo cargar tarjetas de plástico y laminadas en la bandeja de entrada](#)

[Cómo cargar originales especiales](#)

Posiciones del escáner

Su producto utiliza dos posiciones diferentes para escanear, dependiendo del tipo de original que va a escanear. La siguiente tabla muestra la posición del escáner utilizada para varios tipos de originales.

Para obtener detalles sobre cómo cambiar la posición del escáner, consulte el enlace que aparece al final de esta sección.

Posición del escáner	Descripción	Originales compatibles
<p data-bbox="474 224 720 285">Posición de recorrido vertical</p> 	<p data-bbox="747 224 1241 318">Utilice la posición de recorrido vertical para escanear papel fino, recibos o varios originales de tamaño estándar.</p> <p data-bbox="747 334 1255 428">Los originales escaneados se expulsan desde la bandeja de salida en la parte superior del escáner.</p>	<ul data-bbox="1285 240 1793 581" style="list-style-type: none"> • Originales de tamaño estándar de hasta estos tamaños: Carta (8,5 × 11 pulg. [216 × 279 mm]) o A4 (8,3 × 11,7 pulg. [210 × 297 mm]) • Papel fino (40 g/m2) • Recibos de menos de 15,5 pulg. (393,7 mm) de longitud • Tarjetas de presentación • Mezcla de originales
<p data-bbox="474 600 688 662">Posición de recorrido recto</p> 	<p data-bbox="747 600 1241 727">Utilice la posición de recorrido recto para escanear documentos gruesos o largos, sobre, pasaportes, tarjetas y otros originales de tamaño irregular.</p> <p data-bbox="747 743 1255 837">Los originales escaneados se expulsan desde la ranura de salida en la parte frontal del escáner.</p> <p data-bbox="747 854 1266 1169">Cuando escanea en la posición de recorrido recto, asegúrese de tener suficiente espacio enfrente del escáner para los originales expulsados. Si la imagen escaneada es afectada porque los originales se están expulsando debajo del producto, coloque el producto en la orilla de una mesa donde los originales expulsados puedan caer libremente.</p>	<ul data-bbox="1285 617 1793 1299" style="list-style-type: none"> • Originales de tamaño grande (para el escáner DS-C330, utilice una hoja de soporte) • Papel largo • Recibos superiores a 15,5 pulg. (393,7 mm) de longitud • Tarjetas de plástico • Tarjetas laminadas • Folletos (DS-C490 solamente) • Pasaportes (para el escáner DS-C330, utilice una hoja de soporte) • Postales con imágenes • Originales importantes o esenciales (en una hoja de soporte) • Sobres • Originales de tamaño irregular (en una hoja de soporte)

Tema principal: [Cómo cargar originales](#)

Referencias relacionadas

[Posición del escáner](#)

Cómo cargar originales en la bandeja de entrada

Puede cargar originales en la bandeja de entrada que cumplan con las especificaciones de documentos.

Precaución: No cargue documentos originales u obras de arte valiosos directamente en la bandeja de entrada. Esto puede arrugar o dañar el original. Cargue estos originales utilizando una hoja de soporte (no incluida).

Los pasos a continuación describen cómo cargar originales del mismo tamaño. Para cargar originales de diferentes tamaños al mismo tiempo, consulte el enlace que aparece al final de esta sección.

1. Asegure que el indicador  de posición del escáner esté apagado.

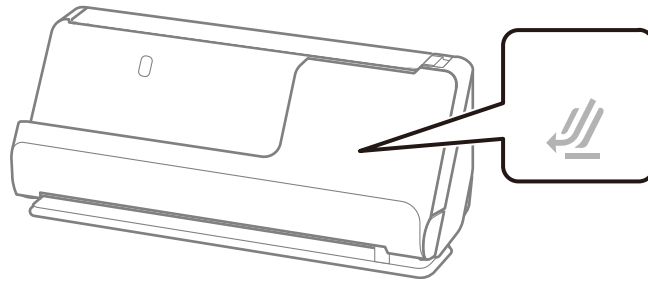

Nota: Si el ícono  de posición del escáner está iluminado, tire del selector de posición hacia la derecha e incline el escáner hacia adelante.

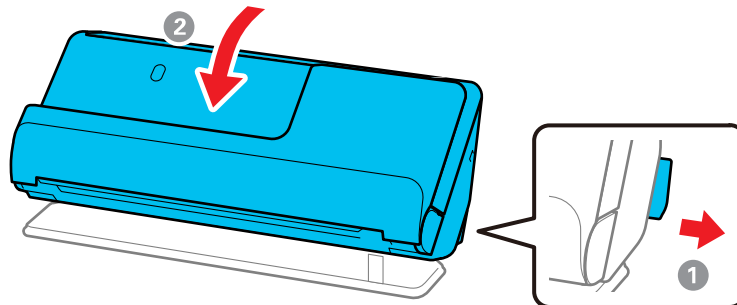

2. Abra la bandeja de entrada.

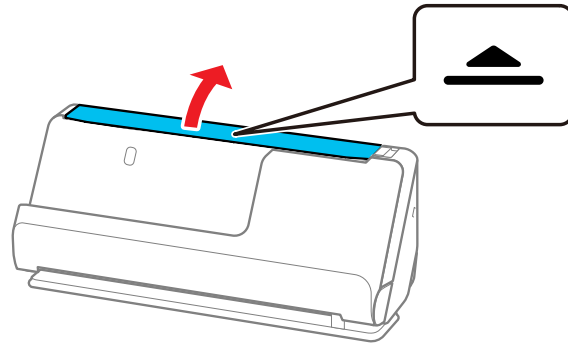

3. Extienda la bandeja de entrada.

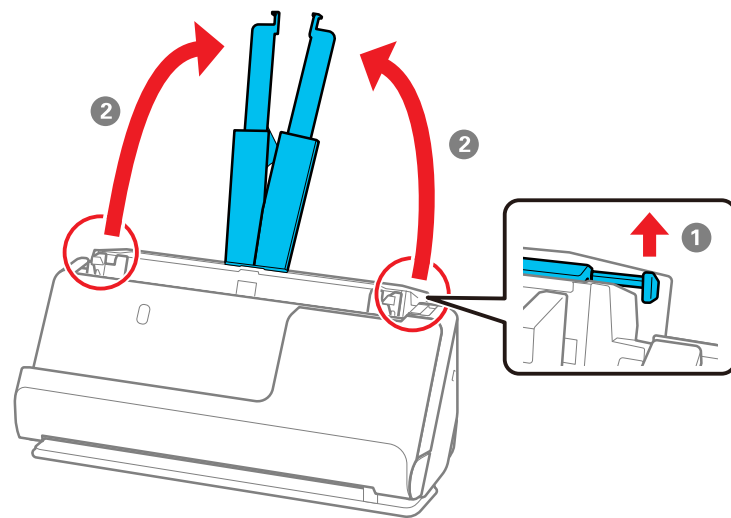

4. Deslice las guías laterales de la bandeja de entrada completamente hacia las orillas.

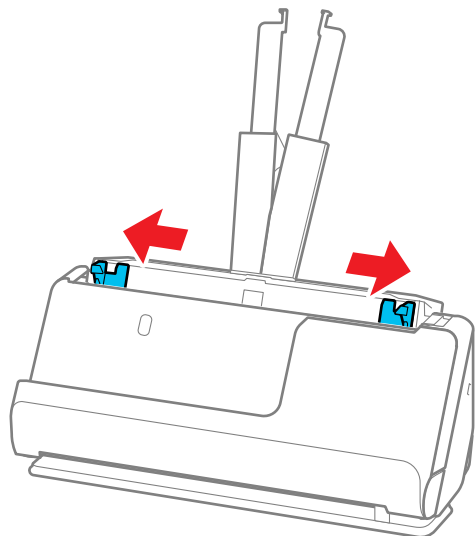

5. Si va a cargar un documento original de múltiples páginas, airee la pila de originales.

Nota: Si va a cargar un original que mide 15,5 pulg. (393,8 mm) o más largo, solo cargue una hoja a la vez.

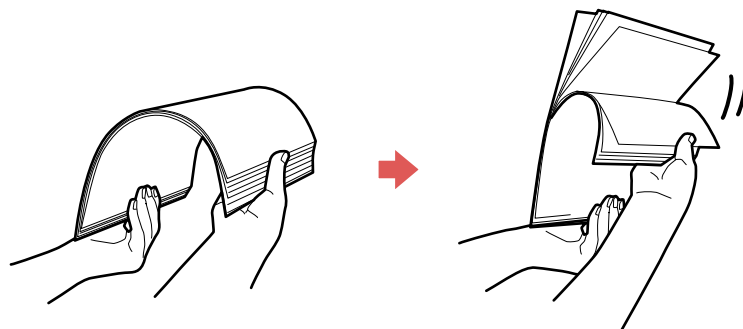

6. Apile los originales con la cara impresa hacia arriba y deslice los bordes delanteros para que queden en ángulo, tal como se muestra a continuación.

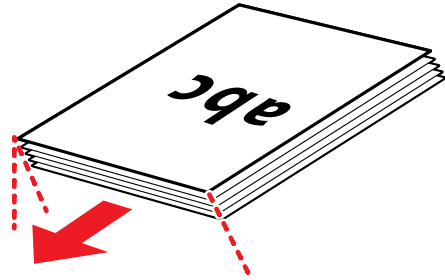

7. Realice una de las siguientes acciones para cargar los originales:

- Cargue originales estándares en la bandeja de entrada con la cara impresa hacia arriba y por el borde superior, luego diríjalos hacia adentro hasta que encuentren resistencia.

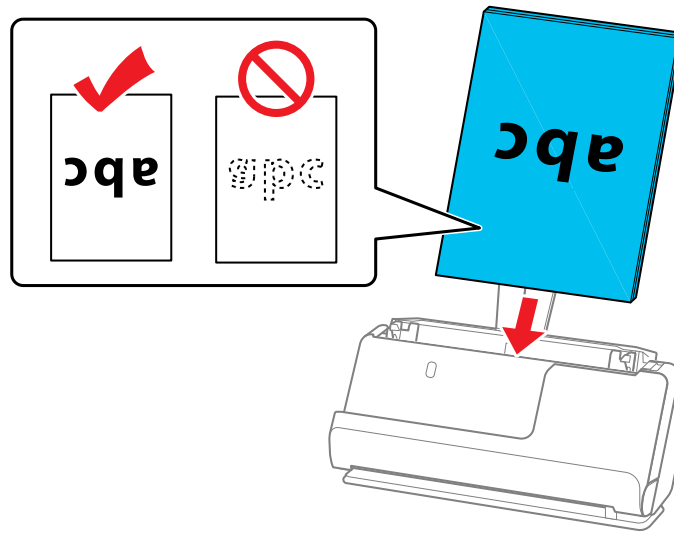

- Si va a cargar originales perforados, cárguelos con los agujeros hacia abajo o a los lados, tal como se muestra a continuación. Los agujeros deben estar dentro de 1,2 pulg. (30 mm) del borde de los originales.

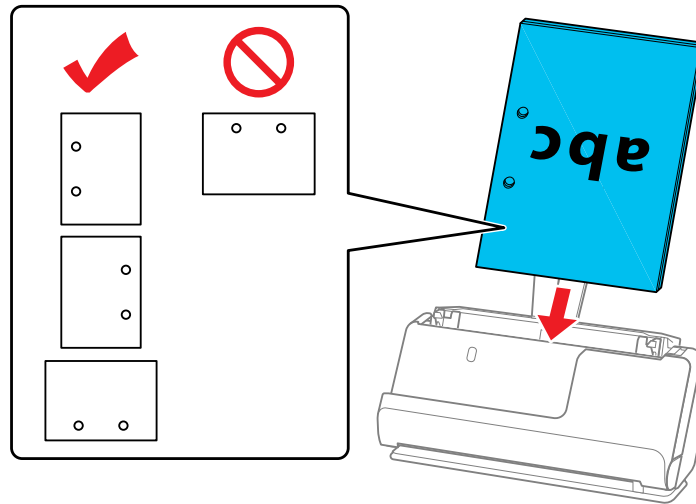

- Cuando cargue originales doblados, colóquelos de tal modo que el pliegue en valle (la línea punteada) quede en la parte frontal del escáner y en el lado del alimentador automático de documentos, tal como se muestra a continuación. Puede cargar hasta 10 hojas. Es posible que los originales con una línea de pliegue fuerte no avancen correctamente. Para originales como

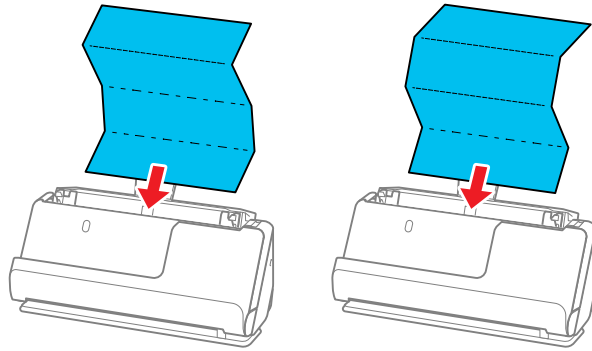

estos, aplánelos de modo que la altura del pliegue sea de 0,2 pulg. (5 mm) o menos antes de cargarlo.

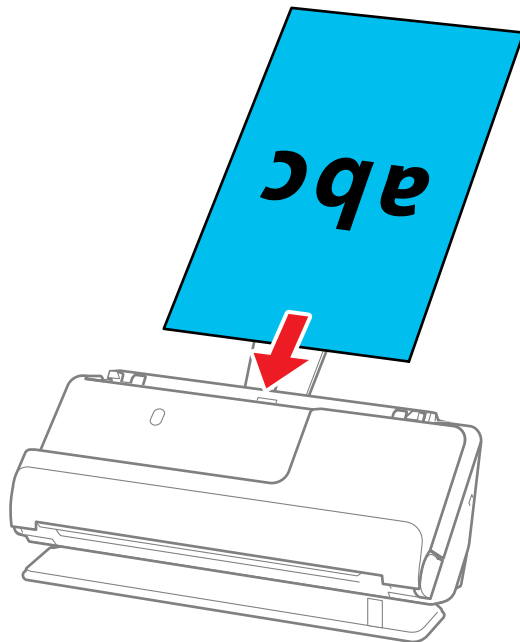

- Cuando cargue originales gruesos (127 g/m² o más), coloque el escáner en la posición de recorrido recto y cargue solo un original a la vez. Si el papel grueso no se expulsa correctamente,

coloque el producto en la orilla de una mesa donde los originales expulsados puedan caer libremente.



Nota: Puede revisar la posición del escáner en el panel de control. Si el icono  de posición del escáner está iluminado, el escáner está en la posición correcta. Si el icono  de posición del escáner está apagado, tire de la palanca en la parte posterior para inclinar el escáner hacia atrás.

- Cuando cargue originales de forma irregular, coloque el escáner en la posición de recorrido recto y cargue el original en una hoja de soporte (no incluida) con la parte posterior del original orientada hacia arriba.

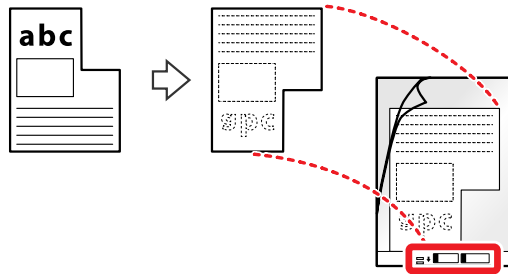

Voltee la hoja de soporte antes de cargarla en la bandeja de entrada.

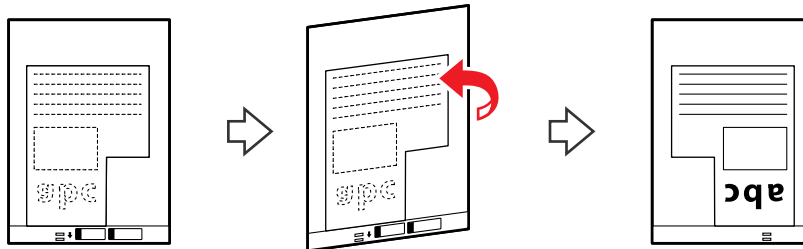

Cargue el original en la bandeja de entrada, tal como se muestra a continuación.

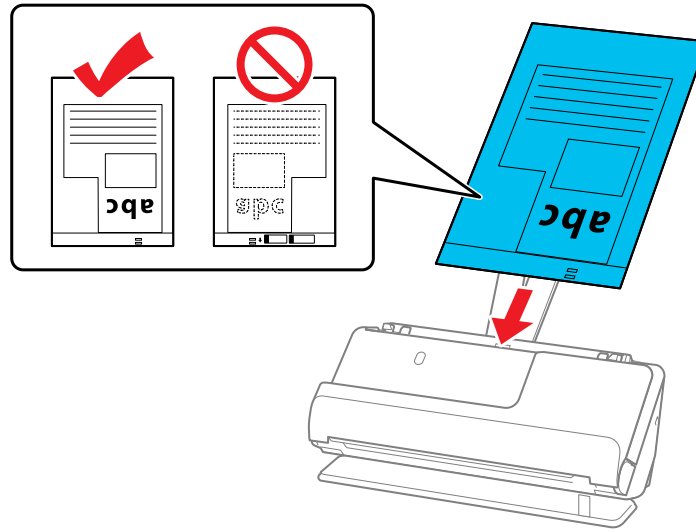

Nota: Utilice únicamente la hoja de soporte diseñada para su producto. El producto reconoce la hoja de soporte automáticamente por los dos orificios rectangulares en el borde delantero.

Asegúrese de mantener los orificios limpios y que no estén tapados. No cargue una hoja de soporte que esté rayada o una que se haya utilizado más de 3000 veces para escanear.

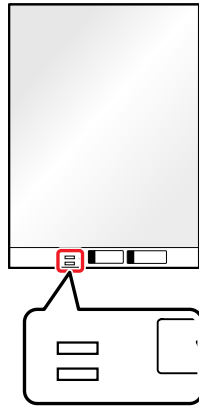

- Cuando cargue sobres, coloque el escáner en la posición de recorrido recto y cargue el sobre por el borde corto y con el lado que desea escanear hacia arriba. Para sobres que tienen la solapa en

el lado más corto, puede cargar el sobre con la solapa hacia arriba. Introduzca el sobre en el alimentador automático de documentos hasta que encuentre resistencia.

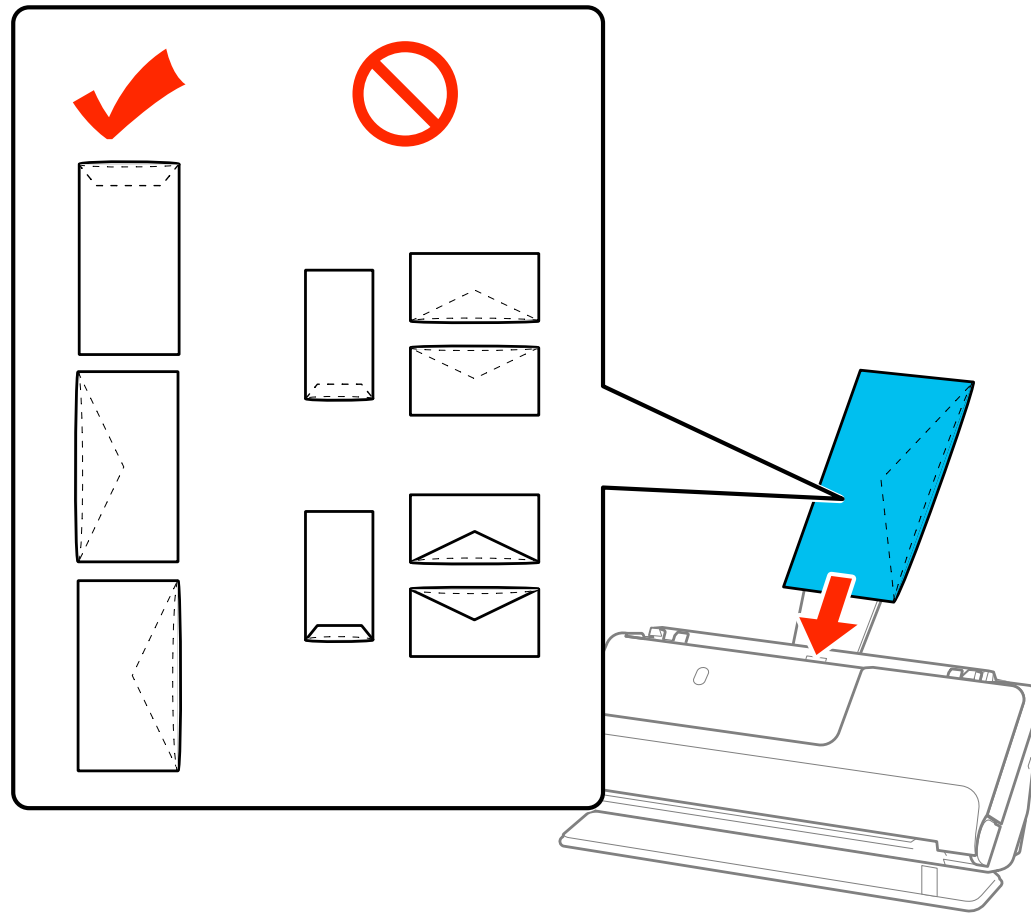

8. Ajuste las guías laterales contra los bordes del original para que no queden huecos. De lo contrario, el original podría entrar torcido.

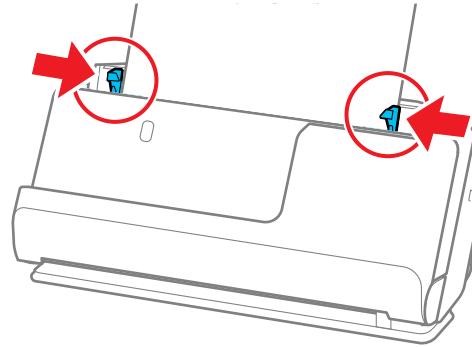

Si el documento se extiende más allá de la extensión de la bandeja de entrada, sujete el original a medida que entra y sale del producto para que no se tuerce. Cuando escanea originales finos u originales que tienden a doblarse después de escanearlos, se recomienda extender los soportes de papel de las bandejas de salida y entrada. Después de cargar el original, pulse los dos botones para levantar los soportes.

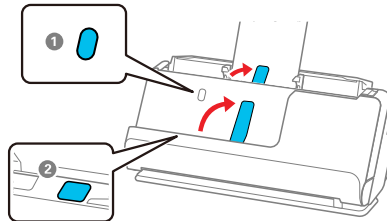

Tema principal: [Cómo cargar originales](#)

Referencias relacionadas

[Especificaciones de documentos originales](#)

[Especificaciones de tarjetas de plástico y laminadas](#)

[Especificaciones de originales especiales](#)
[Posiciones del escáner](#)
[Accesorios opcionales y piezas de repuesto](#)

Tareas relacionadas

[Cómo cargar originales de diferentes tamaños en la bandeja de entrada](#)

Temas relacionados

[Cómo escanear](#)

Cómo cargar originales grandes

Puede cargar originales grandes de hasta este tamaño: A2 (16,5 × 23,4 pulg. [420 × 594 mm]). Asegure que el original cumpla con las especificaciones de carga antes de cargarlo. También asegúrese de tener suficiente espacio enfrente del escáner para los originales expulsados.

Nota: Los originales más grandes que A3 (11,7 × 16,5 pulg. [297 × 420 mm]) se deben doblar por la mitad. Puede escanear ambos lados del original y unir las imágenes usando el software Document Capture Pro o Epson Scan 2.

Nota: Para combinar las imágenes escaneadas, abra Document Capture Pro y haga clic en el botón **Ajustes detallados** en la pantalla **Ajustes de escaneo**. Luego, seleccione **Doble cara** como el ajuste **Cara de escaneo** y seleccione **Izquierda y derecha** como el ajuste **Juntar imágenes** en la ventana Epson Scan 2. Consulte la utilidad de ayuda del software para obtener detalles.

1. Asegure que el indicador  de posición del escáner esté encendido.

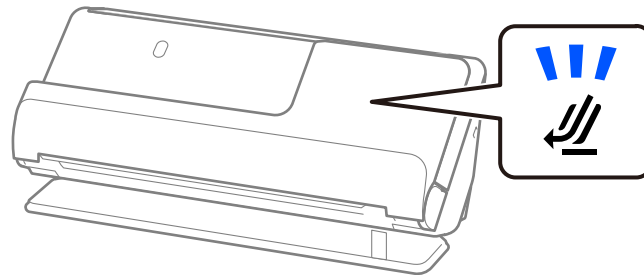

Nota: Si el icono  de posición del escáner está apagado, tire del selector de posición hacia la derecha e incline el escáner hacia atrás.

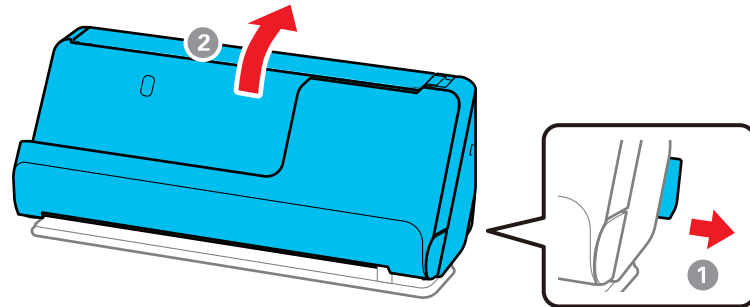

2. Abra la bandeja de entrada.

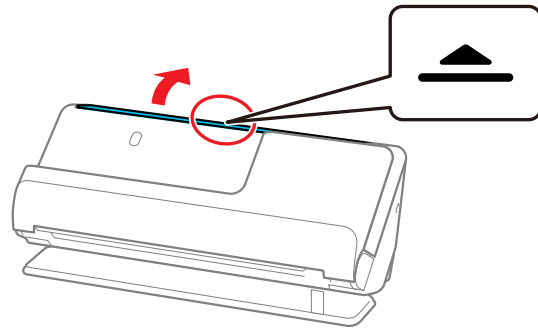

3. Extienda la bandeja de entrada.

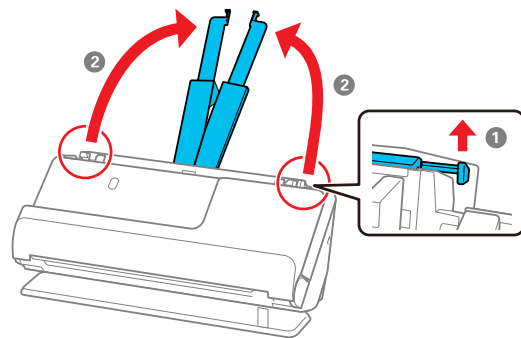

4. Deslice las guías laterales de la bandeja de entrada completamente hacia las orillas.

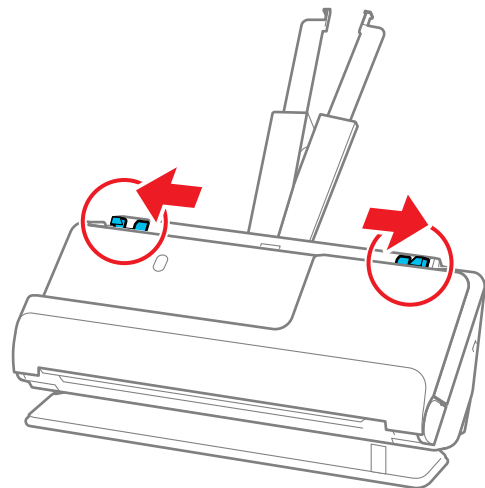

5. Realice una de las siguientes acciones:

- **DS-C330:** Doble el original por la mitad para que el lado que va a escanear quede hacia afuera, luego coloque el original en la hoja de soporte, tal como se muestra a continuación.

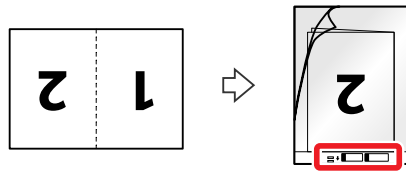

Voltee la hoja de soporte antes de cargarla en la bandeja de entrada.

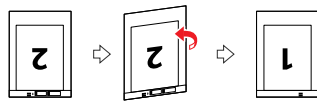

- **DS-C490:** Doble el original por la mitad para que el lado que va a escanear quede hacia afuera.

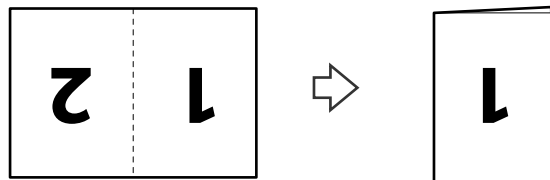

6. Cargue el original doblado o la hoja de soporte (DS-C330) en la bandeja de entrada con la página 1 orientada hacia arriba, tal como se muestra a continuación, luego diríjalo hacia adentro hasta que encuentre resistencia.

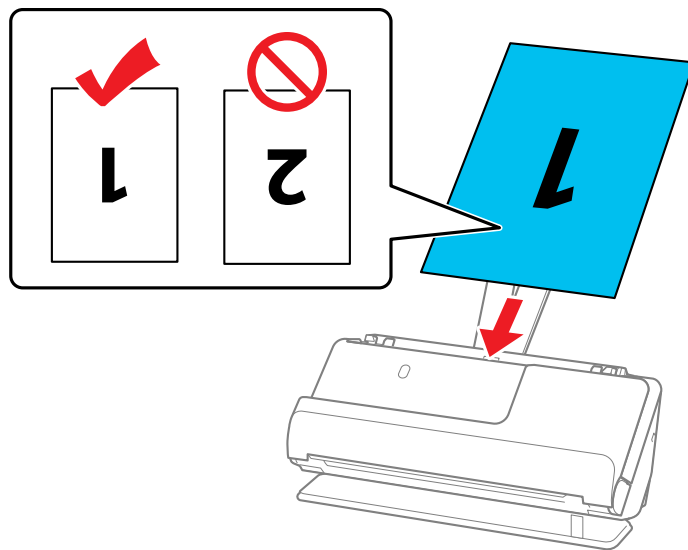

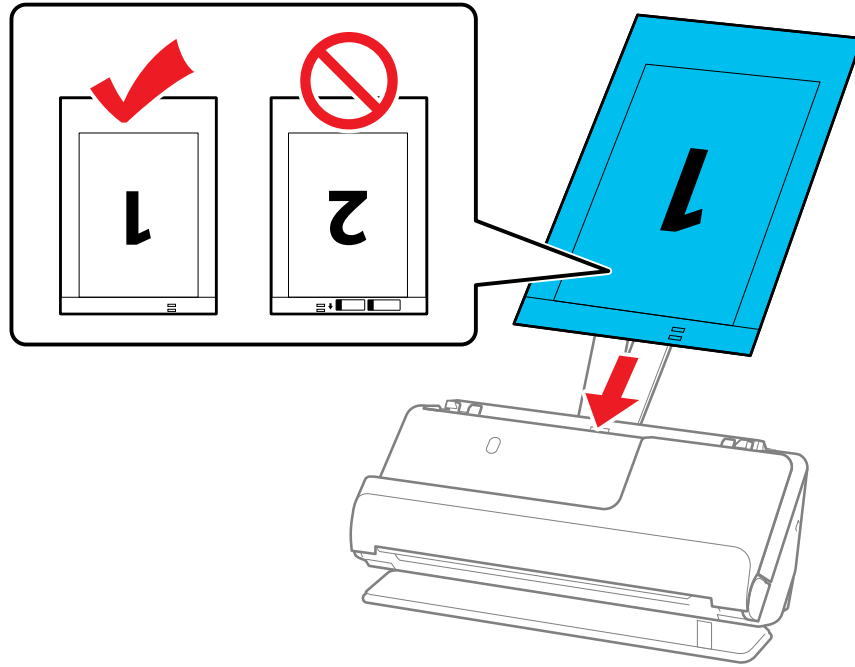

7. Ajuste las guías laterales contra los bordes del original o de la hoja de soporte (DS-C330) para que no queden huecos. De lo contrario, el original podría entrar torcido.

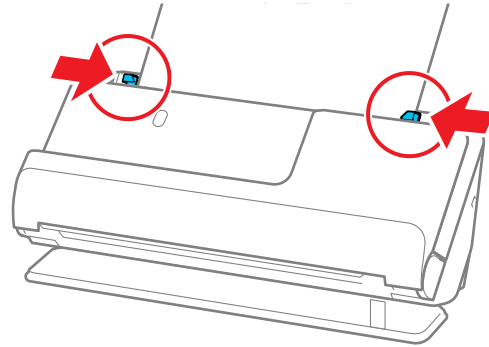

8. Desactive el ajuste **Detectar alimentación doble** en la ficha Ajustes principales de Epson Scan 2.

Nota: Cuando utiliza Document Capture Pro, puede abrir la ventana Epson Scan 2 haciendo clic en el botón **Ajustes detallados** en la pantalla **Ajustes de escaneo**.

Cuando escanea con una hoja de soporte (DS-C330), seleccione **Detección automática** como el ajuste **Tamaño de documento** en Epson Scan 2 y **Sesgado del papel** como el ajuste **Corrección de sesgo**.

El borde delantero del original se debe colocar en la parte de encuadernación de la hoja de soporte cuando escanea un original que mide aproximadamente 11,7 pulg. (297 mm) de largo. De lo contrario, la longitud de la imagen escaneada puede ser más largo de lo deseado, ya que el escáner escanea hasta el borde extremo de la hoja de soporte cuando selecciona **Detección automática** como el ajuste Tamaño de documento en la ventana de Epson Scan 2.

Utilice únicamente una hoja de soporte diseñada para su producto. El producto automáticamente reconoce la hoja de soporte al detectar los dos agujeros rectangulares pequeños en el borde frontal. Mantenga los agujeros de la hoja de soporte limpios y no los cubra. No use una hoja de soporte que esté rayada o una que se haya utilizado más de 3000 veces para escanear.

Tema principal: [Cómo cargar originales](#)

Cómo cargar papel largo

Puede cargar papel largo de hasta 120 pulg. (3048 mm) (DS-C330) o 220 pulg. (5588 mm) (DS-C490) de longitud en la bandeja de entrada. Asegure que el original cumpla con las especificaciones de carga antes de cargarlo.

Nota: La velocidad de escaneo es más lento cuando escanea papel largo.

1. Asegure que el indicador  de posición del escáner esté encendido.

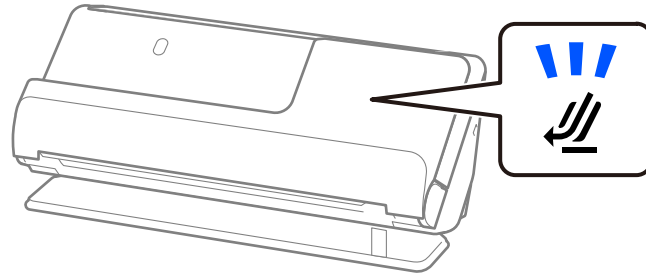

Nota: Si el icono  de posición del escáner está apagado, tire del selector de posición hacia la derecha e incline el escáner hacia atrás.

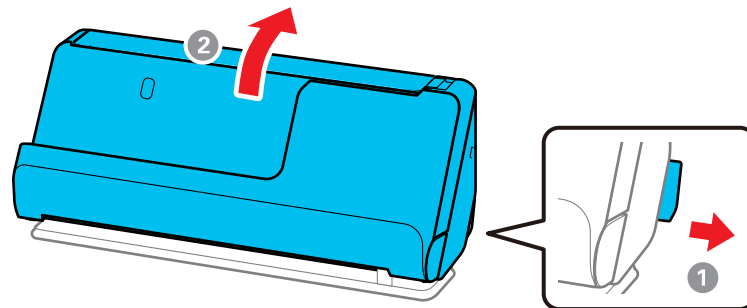

2. Abra la bandeja de entrada.

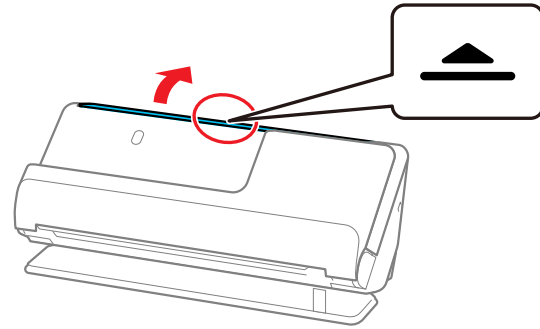

3. Extienda la bandeja de entrada.

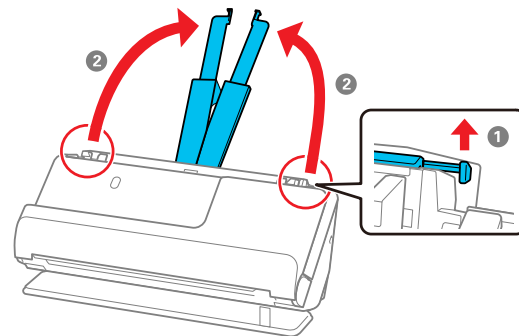

4. Deslice las guías laterales de la bandeja de entrada completamente hacia las orillas.

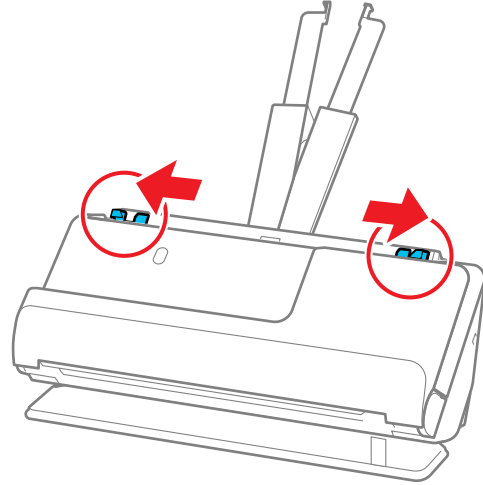

5. Cargue el original en la bandeja de entrada con la cara impresa hacia arriba y por el borde superior, luego diríjalo hacia adentro hasta que encuentre resistencia.

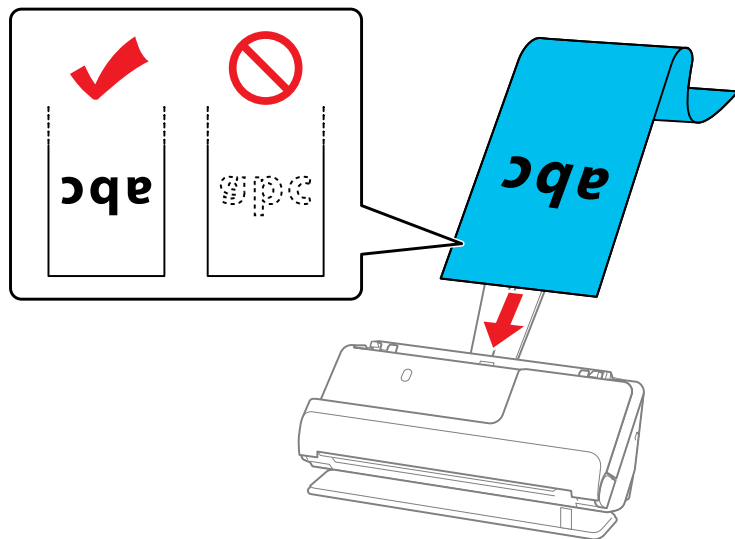

Cuando cargue papel largo, sujételo en el lado de entrada para que no se caiga del alimentador automático de documentos y sujételo en el lado de salida para que el papel expulsado no se quede atascado.

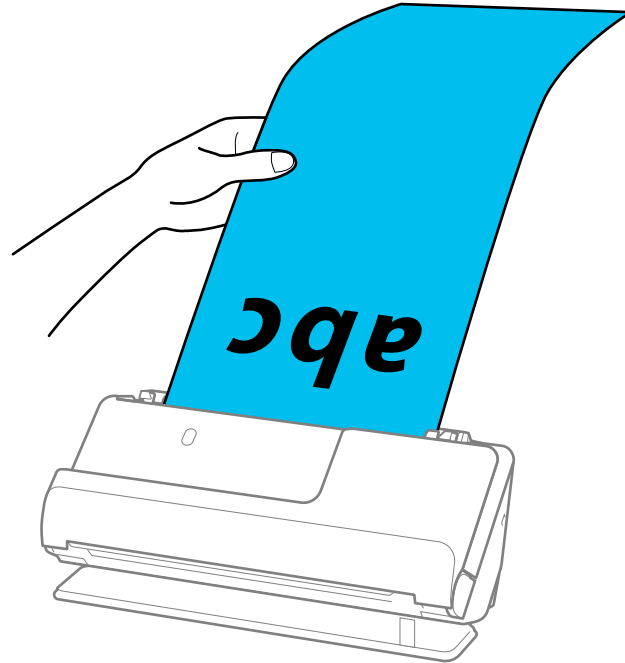

6. Ajuste las guías laterales contra los bordes del original o de la hoja de soporte (DS-C330) para que no queden huecos. De lo contrario, el original podría entrar torcido.

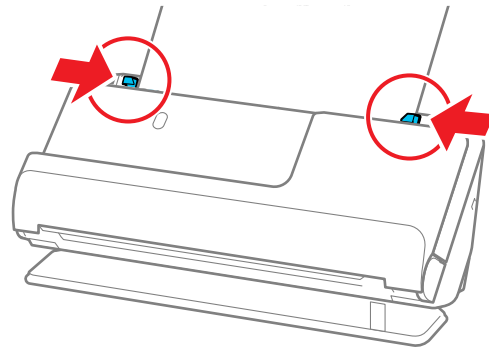

Nota: Sujete el original con ambas manos para que no se tuerce al escanear.

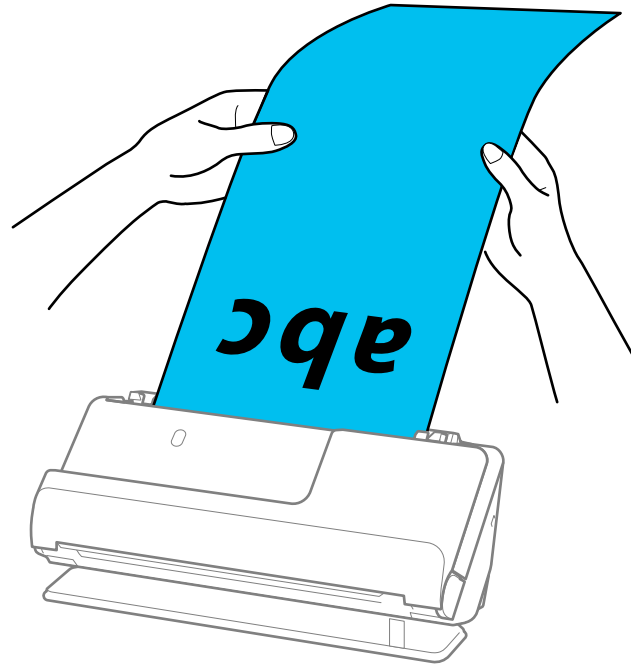

7. Especifique el tamaño del papel en la ventana Epson Scan 2.

Nota: Cuando utiliza Document Capture Pro, puede abrir la ventana Epson Scan 2 haciendo clic en el botón **Ajustes detallados** en la pantalla **Ajustes de escaneo**.

Puede escanear papel largo en las siguientes resoluciones:

DS-C330:

- 50 a 300 ppp: 15,5 a 120 pulg. (393,7 a 3048 mm)
- 301 a 600 ppp: 15,5 pulg. (393,7 mm) o menos

DS-C490:

- 50 a 200 ppp: 215 a 220 pulg. (5461 a 5588 mm)
- 201 a 300 ppp: 53 a 215 pulg. (1346 a 5461 mm)

- 301 a 600 ppp: 53 pulg. (1346 mm) o menos

Tema principal: [Cómo cargar originales](#)

Cómo cargar folletos (DS-C490)

Puede cargar folletos pequeños en el escáner. Asegure que el folleto cumpla con las especificaciones de carga antes de cargarlo.

Nota: Puede escanear folletos de tamaño A5 con un grosor inferior a 0,20 pulg. (5 mm) cuando están cerrados.

1. Asegure que el indicador  de posición del escáner esté encendido.

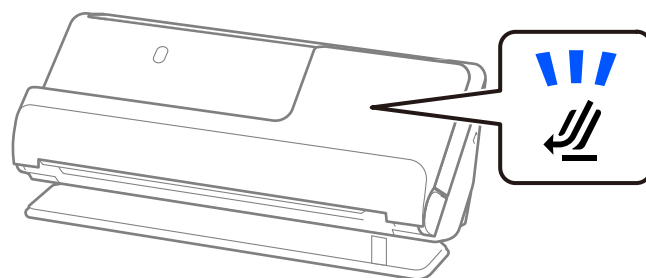

Nota: Si el icono  de posición del escáner está apagado, tire del selector de posición hacia la derecha e incline el escáner hacia atrás.

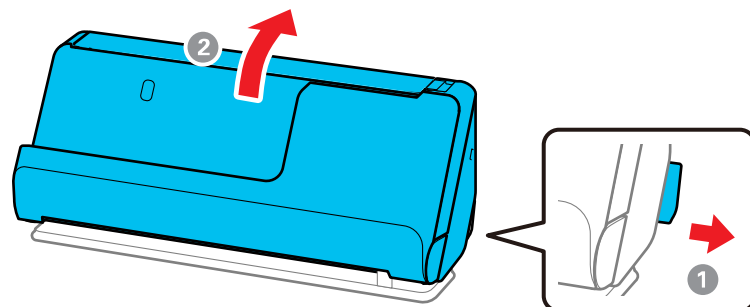

2. Abra la bandeja de entrada.

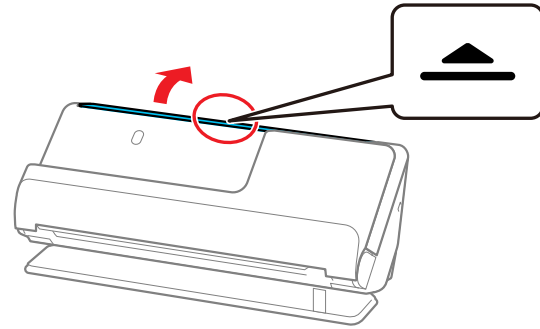

3. Extienda la bandeja de entrada.

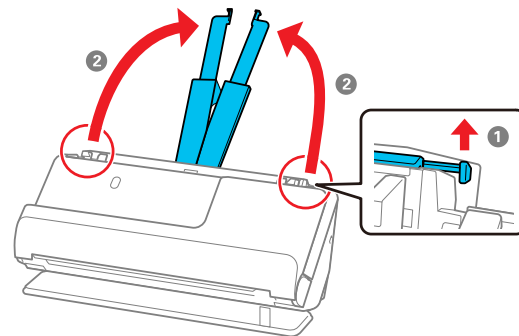

4. Deslice las guías laterales de la bandeja de entrada completamente hacia las orillas.

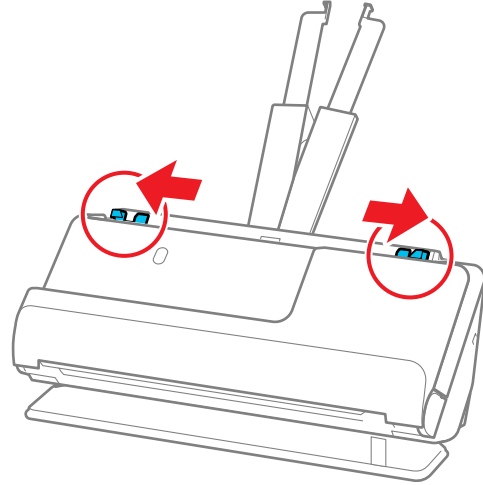

5. Cargue el original en la bandeja de entrada con la cara impresa hacia arriba y con el borde más grueso (el lado con más páginas) hacia enfrente, luego diríjalo hacia adentro hasta que encuentre resistencia.

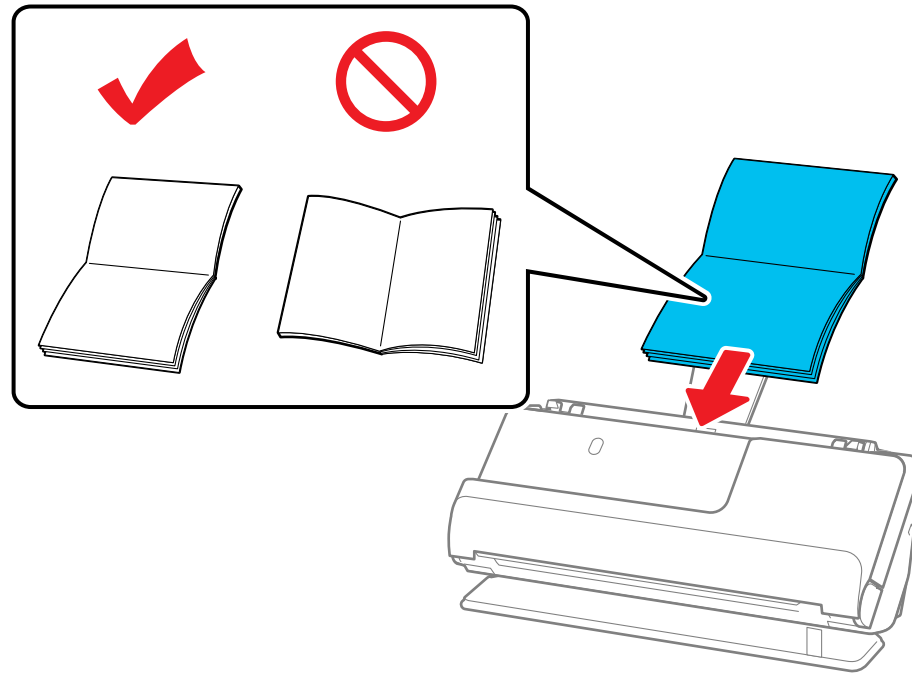

6. Ajuste las guías laterales contra los bordes del original para que no queden huecos. De lo contrario, el original podría entrar torcido.

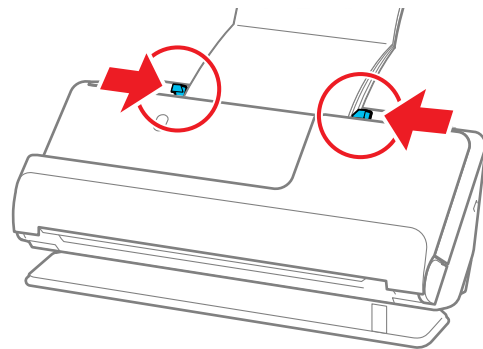

7. Sujete la parte superior del folleto con su mano para prevenir que se cierre o se caiga del alimentador automático de documentos. Si las imágenes escaneadas son afectadas porque los originales se están expulsando debajo del producto, coloque el producto en la orilla de una mesa donde los originales expulsados puedan caer libremente.

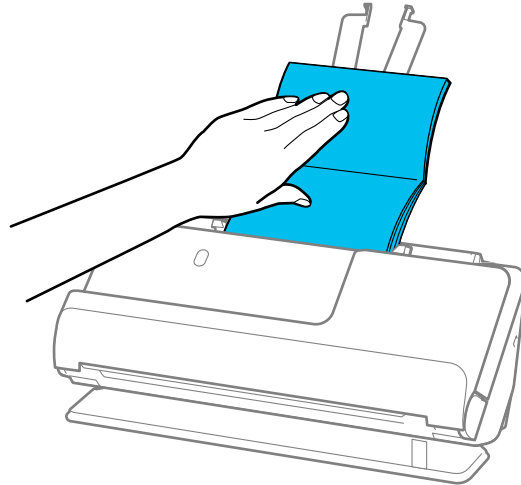

Nota: Cuando escanee folletos, seleccione **Folletos** como el **Tamaño de documento** y desactive el ajuste **Detectar alimentación doble** en la ficha Ajustes principales de Epson Scan 2.

Tema principal: [Cómo cargar originales](#)

Cómo cargar pasaportes

Puede cargar pasaportes de tamaño A5 con un grosor inferior a 0,20 pulg. (5 mm) en la bandeja de entrada. Para pasaportes más gruesos, utilice una hoja de soporte para pasaportes (no incluida). (El escáner DS-C330 requiere una hoja de soporte para pasaportes (no incluida) para todos los pasaportes). Asegure que el original cumpla con las especificaciones de carga antes de cargarlo.

1. Asegure que el indicador  de posición del escáner esté encendido.

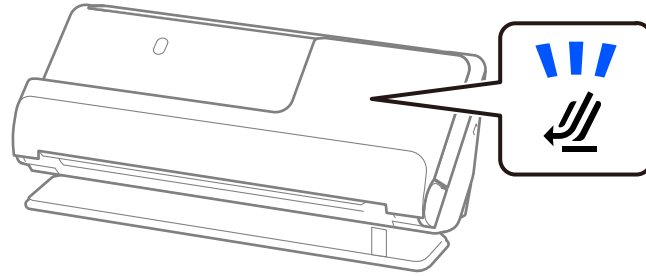

Nota: Si el icono  de posición del escáner está apagado, tire del selector de posición hacia la derecha e incline el escáner hacia atrás.

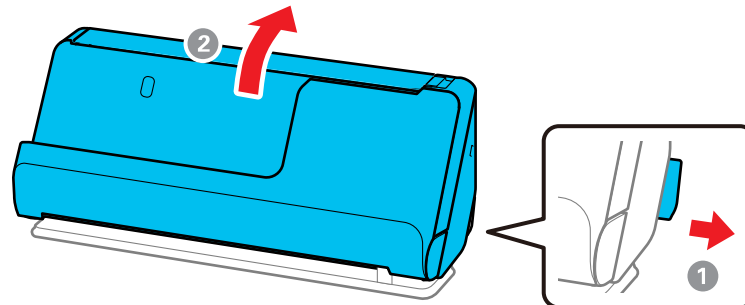

2. Abra la bandeja de entrada.

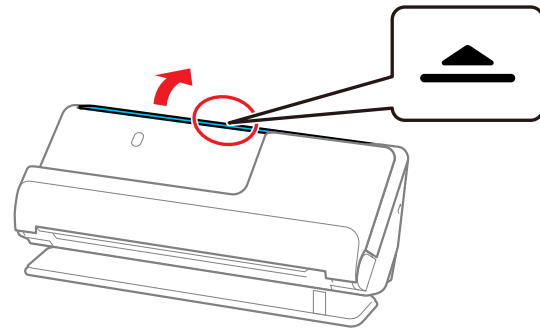

3. Extienda la bandeja de entrada.

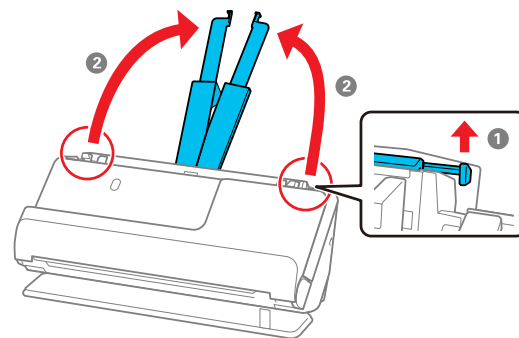

4. Deslice las guías laterales de la bandeja de entrada completamente hacia las orillas.

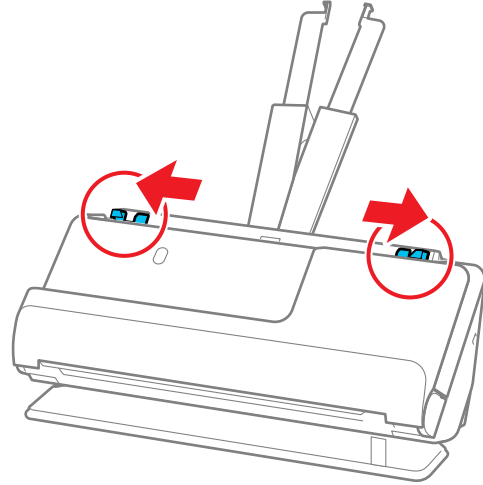

5. Cargue el pasaporte en la bandeja de entrada con la cara impresa hacia arriba y de modo que el borde más grueso (el lado con más páginas) entre primero, luego diríjalo hacia adentro hasta que encuentre resistencia (DS-C490).

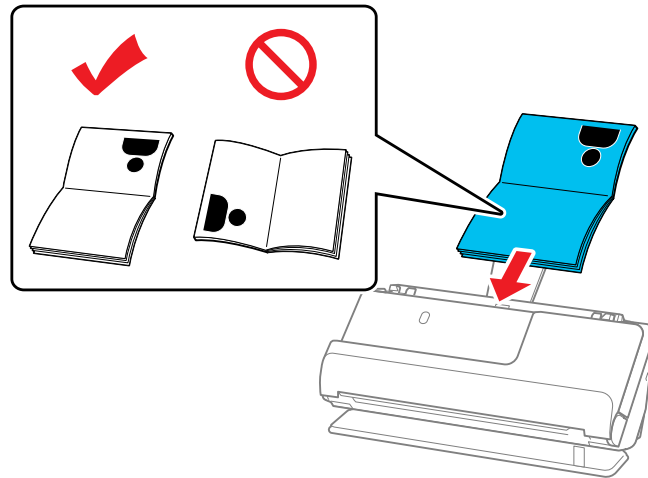

Si está utilizando una hoja de soporte para pasaportes opcional (requerida para el escáner DS-C330), coloque el pasaporte en la hoja de soporte con la cara impresa hacia arriba y de modo que el borde más grueso (el lado con más páginas) entre primero, luego cargue la hoja de soporte en la bandeja de entrada y diríjala hacia adentro hasta que encuentre resistencia.

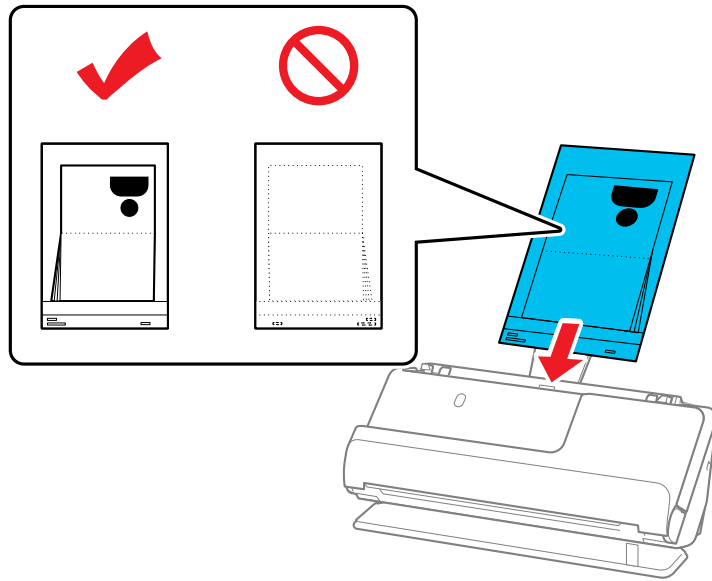
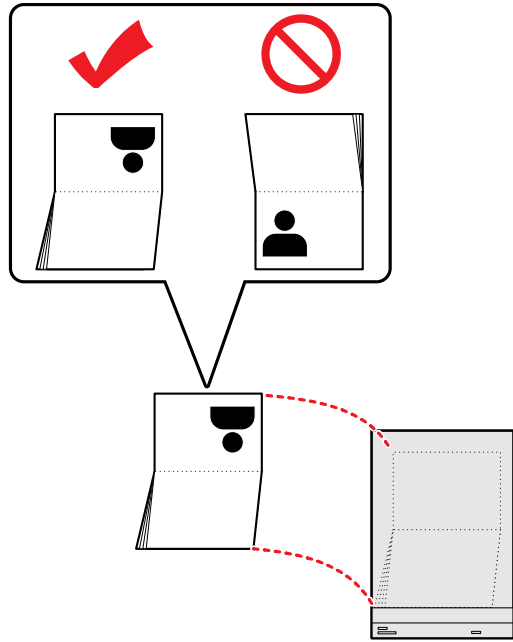

Nota: No use una hoja de soporte para pasaportes que esté rayada o una que se haya utilizado más de 3000 veces para escanear. Utilice únicamente la hoja de soporte para pasaportes diseñada para su producto.

6. Ajuste las guías laterales contra los bordes del original para que no queden huecos. De lo contrario, el original podría entrar torcido.

DS-C330:

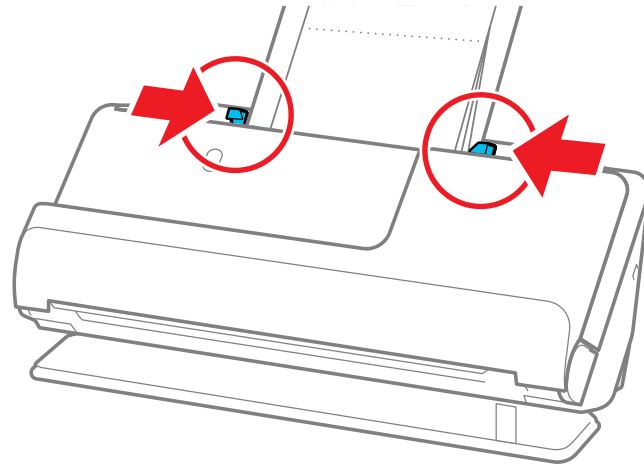

DS-C490:

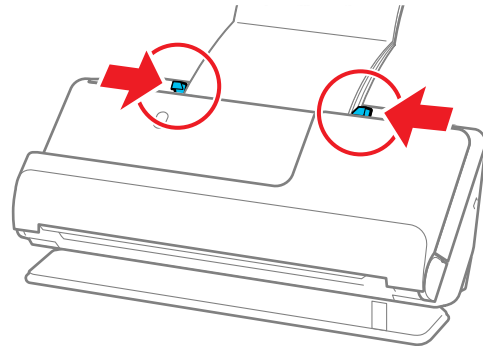

7. Sujete la parte superior del pasaporte con su mano para prevenir que se cierre o se caiga del alimentador automático de documentos. Si las imágenes escaneadas son afectadas porque los originales se están expulsando debajo del producto, coloque el producto en la orilla de una mesa donde los originales expulsados puedan caer libremente.

DS-C330:

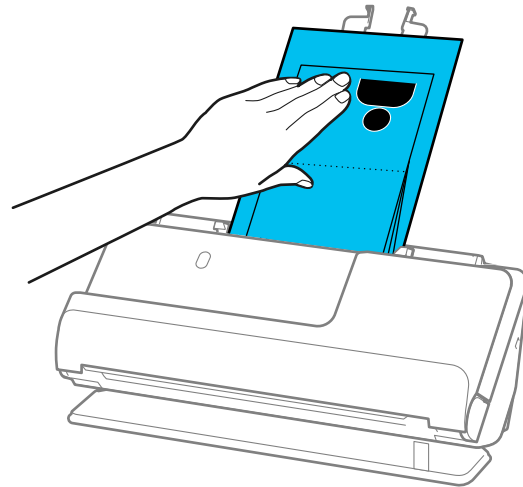

DS-C490:

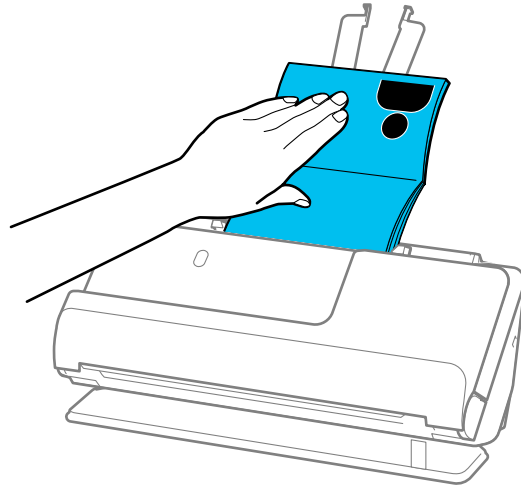

Nota: Cuando escanee pasaportes, seleccione **Pasaporte** como el **Tamaño de documento** y desactive el ajuste **Detectar alimentación doble** en la ficha Ajustes principales de Epson Scan 2.

Nota: Cuando utiliza Document Capture Pro, puede abrir la ventana Epson Scan 2 haciendo clic en el botón **Ajustes detallados** en la pantalla **Ajustes de escaneo**.

Tema principal: [Cómo cargar originales](#)

Cómo cargar originales de diferentes tamaños en la bandeja de entrada

Puede cargar originales de diferentes tamaños, tipos de papel y grosores al mismo tiempo en la bandeja de entrada. Simplemente asegure que cumplan con las especificaciones de documentos originales.

Precaución: No cargue documentos originales u obras de arte valiosos directamente en la bandeja de entrada. Esto puede arrugar o dañar el original. Cargue estos originales utilizando una hoja de soporte (no incluida). Si los originales entran torcidos, revise las imágenes escaneadas. Si la imagen está torcida, cargue menos originales y vuelva a escanear. Si los originales se obstruyen con frecuencia o no avanzan correctamente, pulse el botón  de modo lento (DS-C490) para ver si eso resuelve el problema.

Nota: También puede escanear originales de diferentes tipos de papel y grosores cargándolos uno por uno y seleccionando **Modo de alimentación automática** en la pantalla Ajustes principales de Epson Scan 2.

Nota: Cuando utiliza Document Capture Pro, puede abrir la ventana Epson Scan 2 haciendo clic en el botón **Ajustes detallados** en la pantalla **Ajustes de escaneo**.

1. Asegure que el indicador  de posición del escáner esté apagado.

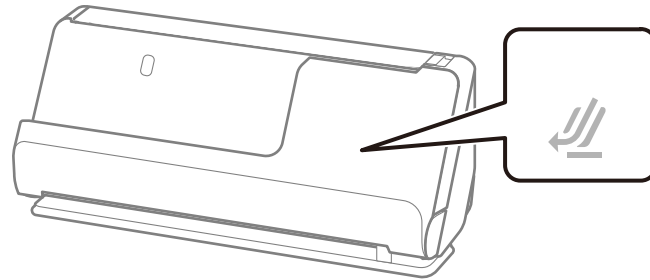

Nota: Si el icono  de posición del escáner está iluminado, tire del selector de posición hacia la derecha e incline el escáner hacia adelante.

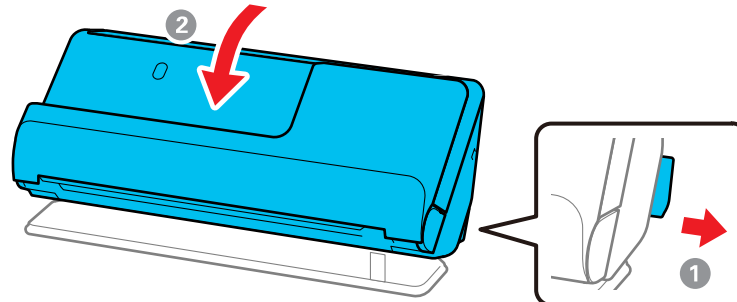

2. Abra la bandeja de entrada.

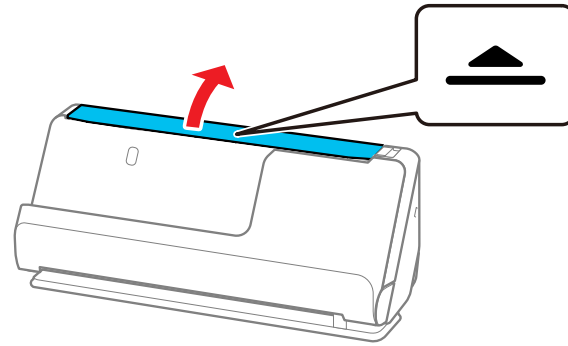

3. Extienda la bandeja de entrada.

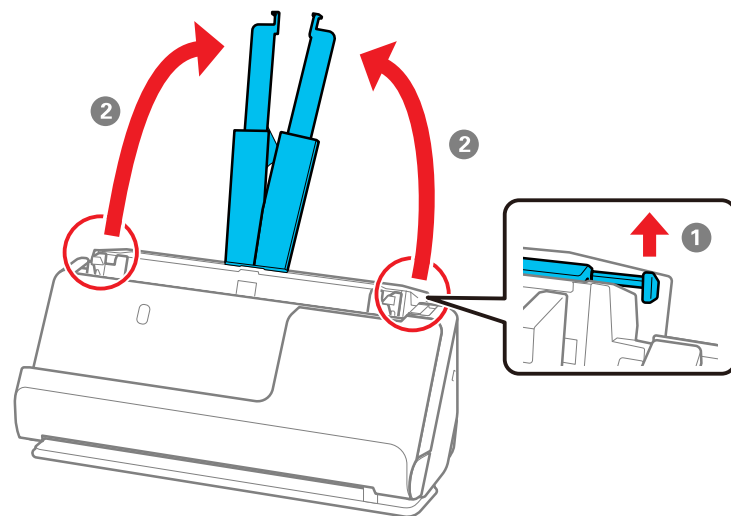

4. Deslice las guías laterales de la bandeja de entrada completamente hacia las orillas.

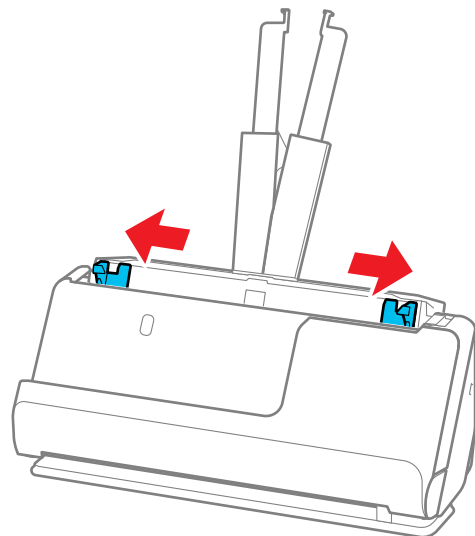

5. Cargue los originales en el centro de la bandeja de entrada en orden descendiente de tamaño, con el más ancho atrás y el más angosto en frente. Deslícelos hacia adentro hasta que encuentre resistencia. Asegure que las caras impresas estén orientadas hacia arriba y que los bordes

delanteros estén alineados en la bandeja de entrada (utilice el triángulo en el escáner como una guía).

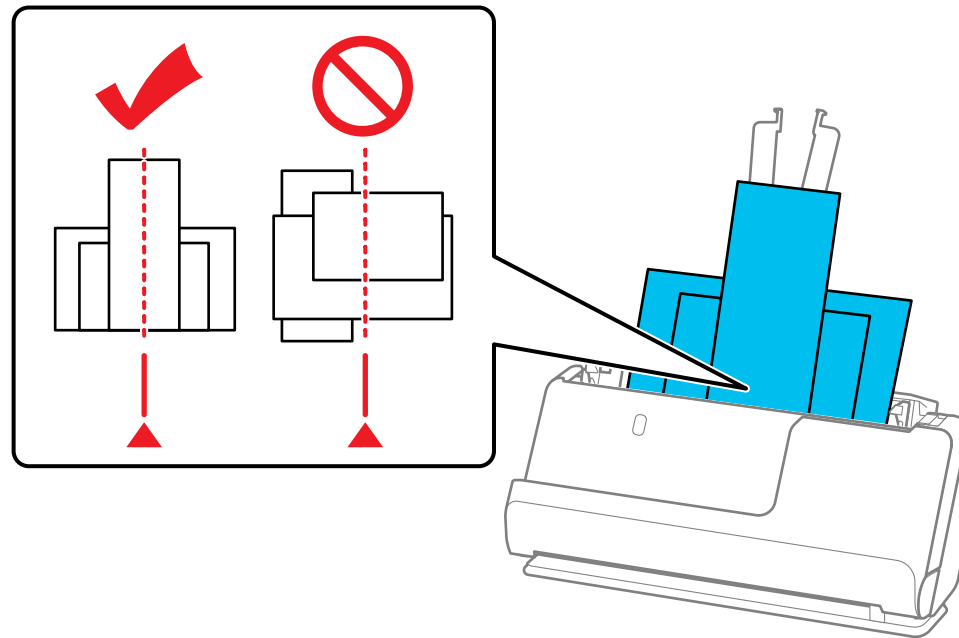

6. Deslice las guías laterales contra los bordes del original más ancho.

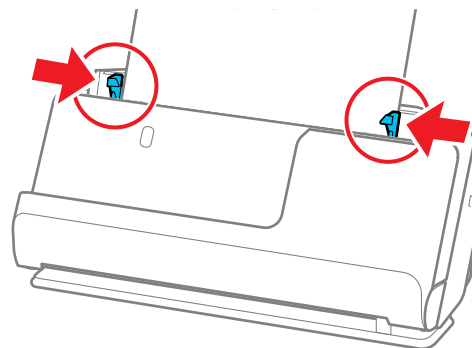

Epson Scan 2 le permite ver una vista previa del primer lado del original. Cargue solo el primer original en el alimentador automático de documentos y luego pulse el botón **Previsualización**. Se abre la ventana de previsualización, se muestra la imagen de previsualización y se expulsa el papel del escáner. Coloque el papel expulsado con el resto de los originales.

Cuando carga y previsualiza varios originales a la vez, o si cancela el proceso a mitad de escaneo de un grupo de originales, es posible que la siguiente página ya esté en posición para escanear cuando se detiene el escaneo. Abra la cubierta del escáner para retirar la página, luego vuelva a cargarla con la primera página y el resto de los originales.

[Especificaciones de documentos originales](#)

Tema principal: [Cómo cargar originales](#)

Referencias relacionadas

[Posiciones del escáner](#)

Temas relacionados

[Cómo escanear](#)

Especificaciones de documentos originales

Puede cargar documentos originales en el producto que cumplen con las siguientes especificaciones.

Tipo de papel	Tamaño de papel	Peso del papel	Capacidad de carga
Papel normal	Legal (8,5 × 14 pulg. [216 × 356 mm])	10,5 lb a 34 lb (40 a 127 g/m ²) (en la posición de recorrido vertical)	En la posición de recorrido vertical
Papel fino	Carta (8,5 × 11 pulg. [216 × 279 mm])		Grosor de la pila: inferior a 0,09 pulg. (2,4 mm)
Papel reciclado	A4 (8,3 × 11,7 pulg. [210 × 297 mm])	10,5 a 110 lb (40 a 413 g/m ²) (en la posición de recorrido recto)	10,5 lb (40 g/m ²): 20 hojas ¹
	B5 (7,2 × 10,1 pulg. [182 × 257 mm])		21 lb (80 g/m ²): 20 hojas
	A5 (5,8 × 8,2 pulg. [148 × 210 mm])		24 lb (90 g/m ²): 18 hojas
	B6 (5 × 7,2 pulg. [128 × 182 mm])		28 lb (104 g/m ²): 15 hojas
	A6 (4,1 × 5,8 pulg. [105 × 148 mm])		34 lb (127 g/m ²): 12 hojas
	B6 (5 × 7,2 pulg. [128 × 182 mm])		1 hoja (en la posición de recorrido recto)
	A6 (4,1 × 5,8 pulg. [105 × 148 mm])	10,5 a 55 lb (40 a 209 g/m ²) (en la posición de recorrido vertical)	La capacidad de carga varía según el tipo de papel.
	A8 (2,1 × 2,9 pulg. [52 × 74 mm])	10,5 a 110 lb (40 a 413 g/m ²) (en la posición de recorrido recto)	

Tipo de papel	Tamaño de papel	Peso del papel	Capacidad de carga
Papel largo	<p>Ancho: hasta 8,5 pulg. (215,9 mm)</p> <p>Longitud: 15,5 a 120 pulg. (393,7 a 3048 mm) (DS-C330)</p> <p>15,5 a 220 pulg. (393,7 a 5588 mm) (DS-C490)</p> <p>Longitud máxima según la resolución de escaneo:</p> <p>DS-C330:</p> <ul style="list-style-type: none"> • 50 a 300 ppp: 120 pulg. (3048 mm) • 301 a 600 ppp: 30 pulg. (762 mm) <p>DS-C490:</p> <ul style="list-style-type: none"> • 50 a 200 ppp: 220 pulg. (5588 mm) • 201 a 300 ppp: 215 pulg. (5461 mm) • 301 a 600 ppp: 53 pulg. (1346 mm) 	13 a 35 lb (50 a 130 g/m ²)	1 hoja
Tarjetas de presentación de papel	2,1 × 3,4 pulg. (55 × 89 mm)	Hasta 56 lb (210 g/m ²)	<p>Posición de recorrido vertical: 5 tarjetas</p> <p>Grosor de la pila: inferior a 0,09 pulg. (2,4 mm)</p> <p>Posición de recorrido recto: 1 tarjeta</p>

Tipo de papel	Tamaño de papel	Peso del papel	Capacidad de carga
Recibos	Ancho: 2,0 a 8,5 pulg. (50,8 a 215,9 mm) Longitud: 2,0 a 120 pulg. (50,8 a 3048 mm)	53 a 77 g/m ²	Posición de recorrido vertical: Grosor de la pila: inferior a 0,09 pulg. (2,4 mm) Posición de recorrido recto: 1 recibo

¹ Para originales finos, se recomienda extender los soportes de las bandejas de entrada y salida.

Advertencia: No cargue los siguientes tipos de originales directamente en el escáner, ya que se pueden dañar o pueden dañar el escáner:

- Fotos
- Folletos o pasaportes con un grosor superior a 0,19 pulg. (5 mm) cuando están cerrados
- Tela u otros originales que no sean de papel
- Originales con grapas o sujetapapeles
- Originales con tinta húmeda o pegamento
- Originales rotos
- Originales muy arrugados o enrollados
- Transparencias
- Originales con soporte de papel carbón
- Originales con notas adhesivas pegadas

Puede escanear originales que estén rotos, arrugados o enrollados usando una hoja de soporte (no incluida).

No cargue obras de arte valiosos o documentos originales importantes directamente en el escáner. Esto puede arrugar o dañar el original. Cuando escanee este tipo de originales, use una hoja de soporte (no incluida).

Para pasaportes gruesos y pasaportes con un borde de encuadernación ligeramente expandido, utilice una hoja de soporte para pasaportes (DS-C490).

Precaución: Tenga cuidado cuando escanee los siguientes tipos de originales, ya que se pueden dañar o se pueden escanear incorrectamente:

- Originales con una superficie irregular, como documentos estampados en relieve o membrete
- Papel recubierto
- Originales satinados
- Papel térmico
- Originales rotos, enrollados o arrugados
- Originales con rasgaduras o líneas de pliegue
- Originales perforados
- Originales con etiquetas o pegatinas
- Papel sin carbón
- Originales que se acaban de imprimir

Advertencia: El papel sin carbón contiene sustancias químicas que pueden dañar los rodillos dentro del escáner. Asegúrese de limpiar el rodillo de recogida y los rodillos de separación regularmente. Escanear papel sin carbón podría reducir la vida útil de los rodillos en comparación con el escaneo de papel normal.

Nota: Cuando intente escanear estos tipos de originales, tenga en cuenta lo siguiente:

- Cuando escanee originales arrugados, aplane las arrugas antes de cargarlos si es posible.
- Reduzca la velocidad de alimentación utilizando el botón  de modo lento (DS-C490) cuando escanee originales arrugados y aplane las arrugas antes de cargarlos si es posible.
- Use la hoja de soporte (no incluida) para escanear originales delicados o arrugados.
- Si se detecta incorrectamente una alimentación doble, seleccione **Desactivado** como el ajuste de **Detectar alimentación doble** en Epson Scan 2.
- Etiquetas y adhesivos deben estar firmemente pegadas al original sin nada de pegamento expuesto.
- Cuando escanee un original con etiquetas o pegatinas que puedan despegarse fácilmente, utilice una hoja de soporte (no incluida) y escanee el original en la posición de recorrido recto.
- Intente aplanar los originales enrollados lo máximo posible.
- Para originales con pliegues, aplane el original de modo que la altura del pliegue sea de 0,2 pulg. (5 mm) o menos antes de cargarlo.

Tema principal: [Cómo cargar originales de diferentes tamaños en la bandeja de entrada](#)

Cómo cargar tarjetas de plástico y laminadas en la bandeja de entrada

Puede cargar tarjetas de plástico y laminadas en la bandeja de entrada que cumplen con las especificaciones de tarjetas.

1. Asegure que el indicador  de posición del escáner esté encendido.

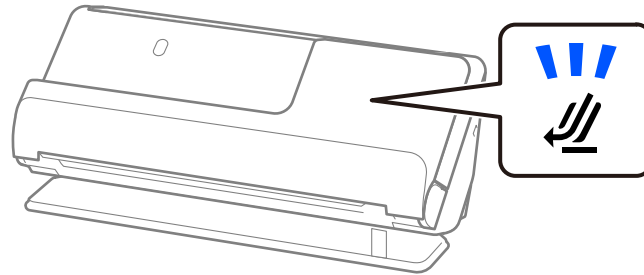

Nota: Si el icono  de posición del escáner está apagado, tire del selector de posición hacia la derecha e incline el escáner hacia atrás.

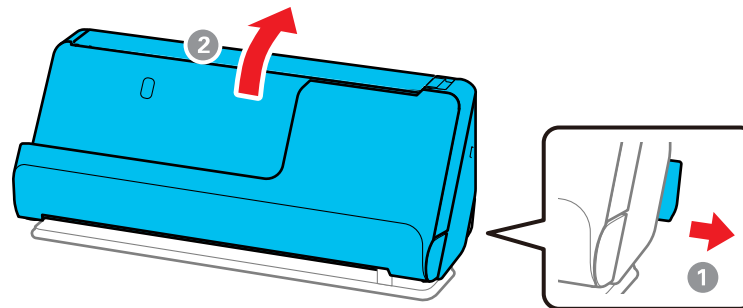

2. Abra la bandeja de entrada.

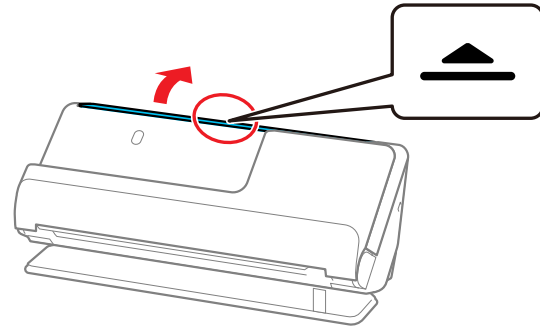

3. Extienda la bandeja de entrada.

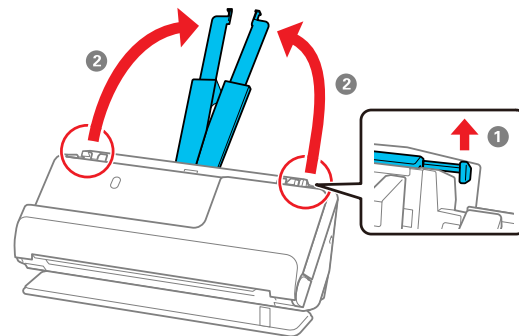

4. Deslice las guías laterales de la bandeja de entrada completamente hacia las orillas.

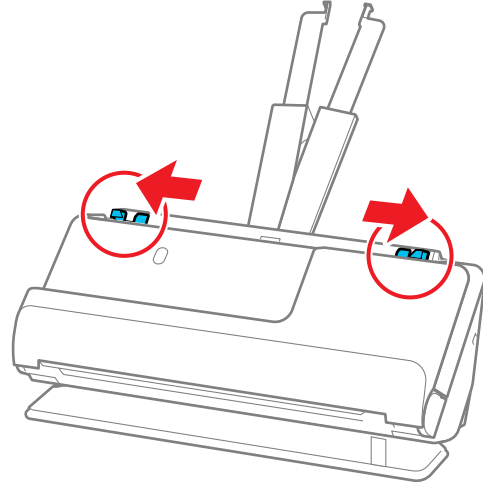

5. Cargue tarjetas de plástico o laminadas en la bandeja de entrada horizontalmente con la cara impresa hacia arriba y por el borde largo, luego deslícelas hacia adentro hasta que encuentre resistencia.

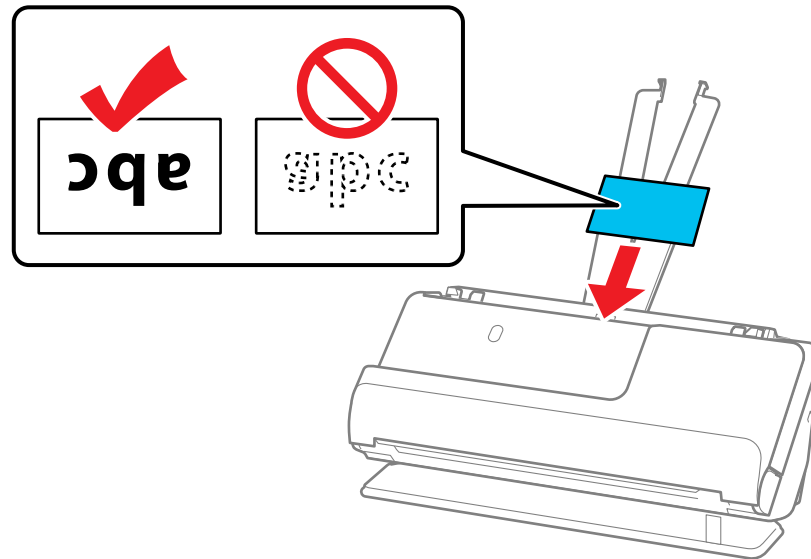

Nota: No cargue tarjetas de plástico en posición vertical.

6. Ajuste las guías laterales contra los bordes del original para que no queden huecos. De lo contrario, el original podría entrar torcido.

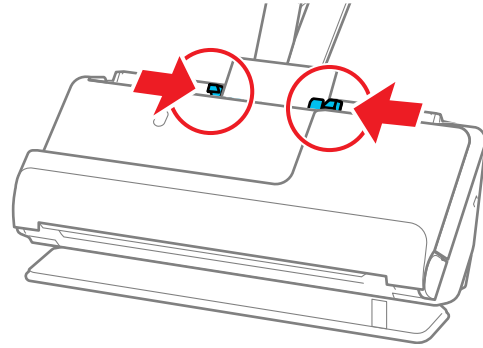

7. Seleccione el tipo de tarjeta y desactive el ajuste **Detectar alimentación doble** en la ficha Ajustes principales de Epson Scan 2. Si no desactiva el ajuste **Detectar alimentación doble** y ocurre un error de alimentación doble, retire la tarjeta de plástico o laminada de la bandeja de entrada y vuelva a cargarla.

Nota: Cuando utiliza Document Capture Pro, puede abrir la ventana Epson Scan 2 haciendo clic en el botón **Ajustes detallados** en la pantalla **Ajustes de escaneo**.

[Especificaciones de tarjetas de plástico y laminadas](#)

Tema principal: [Cómo cargar originales](#)

Referencias relacionadas

[Posiciones del escáner](#)

Temas relacionados

[Cómo escanear](#)

Especificaciones de tarjetas de plástico y laminadas

Puede cargar tarjetas de plástico y laminadas en el escáner que cumplan con las siguientes especificaciones.

Tipo de papel	Tamaño de papel	Grosor de papel	Capacidad de carga
Tarjetas de plástico, estampadas en relieve (conforme a la norma ISO 7810 ID-1)	2,1 × 3,3 pulg. (54 × 85,6 mm)	Máximo de 0,05 pulg. (1,24 mm)	1 tarjeta (horizontal)
Tarjetas de plástico, estándar (conforme a la norma ISO 7810 ID-1)		0,03 pulg. (0,76 mm) a 0,04 pulg. (1,1 mm)	
		Más pequeñas que 0,03 pulg. (0,76 mm)	
Tarjetas laminadas	4,7 × 5,9 pulg. (120 × 150 mm) o más pequeña	Máximo de 0,03 pulg. (0,76 mm)	1 tarjeta

Nota: Es posible que las tarjetas de plástico con superficies satinadas no se escaneen correctamente.

Tema principal: [Cómo cargar tarjetas de plástico y laminadas en la bandeja de entrada](#)

Cómo cargar originales especiales

Puede cargar originales gruesos, doblados o de forma irregular en la bandeja de entrada utilizando una hoja de soporte (no incluida). También puede cargar sobres. Asegure que los originales cumplan con las especificaciones para originales especiales antes de cargarlos.

Nota: Asegúrese de tener suficiente espacio enfrente del escáner para los originales expulsados.

1. Asegure que el indicador  de posición del escáner esté encendido.

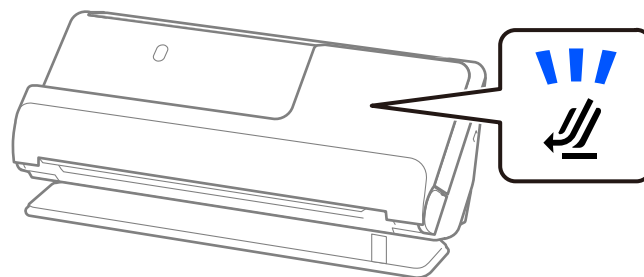

Nota: Si el icono  de posición del escáner está apagado, tire del selector de posición hacia la derecha e incline el escáner hacia atrás.

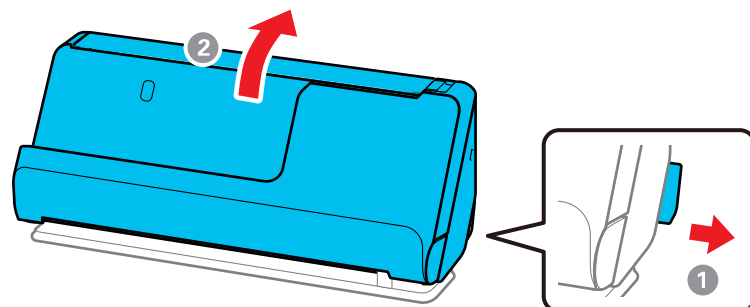

2. Abra la bandeja de entrada.

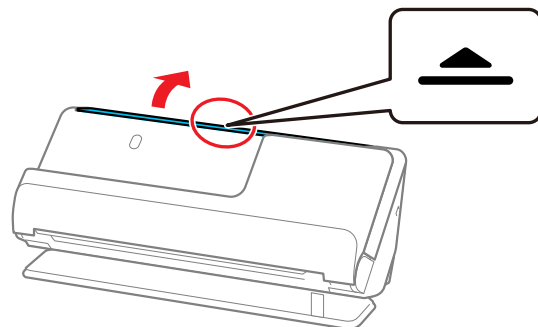

3. Extienda la bandeja de entrada.

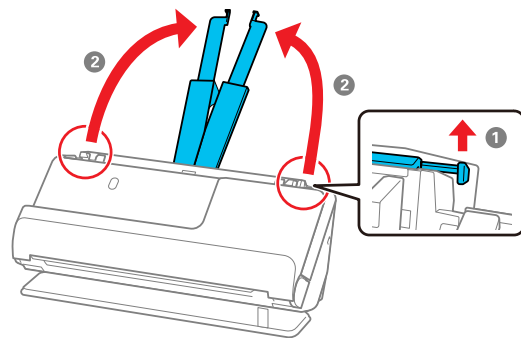

4. Deslice las guías laterales de la bandeja de entrada completamente hacia las orillas.

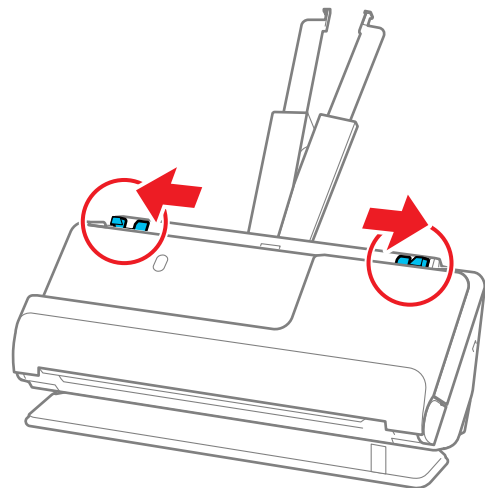

5. Cargue los sobres verticalmente en la bandeja de entrada con la cara impresa hacia abajo y la solapa orientada tal como se muestra a continuación. Deslice los sobres hacia adentro hasta que encuentre resistencia. Continúe con el paso 8.

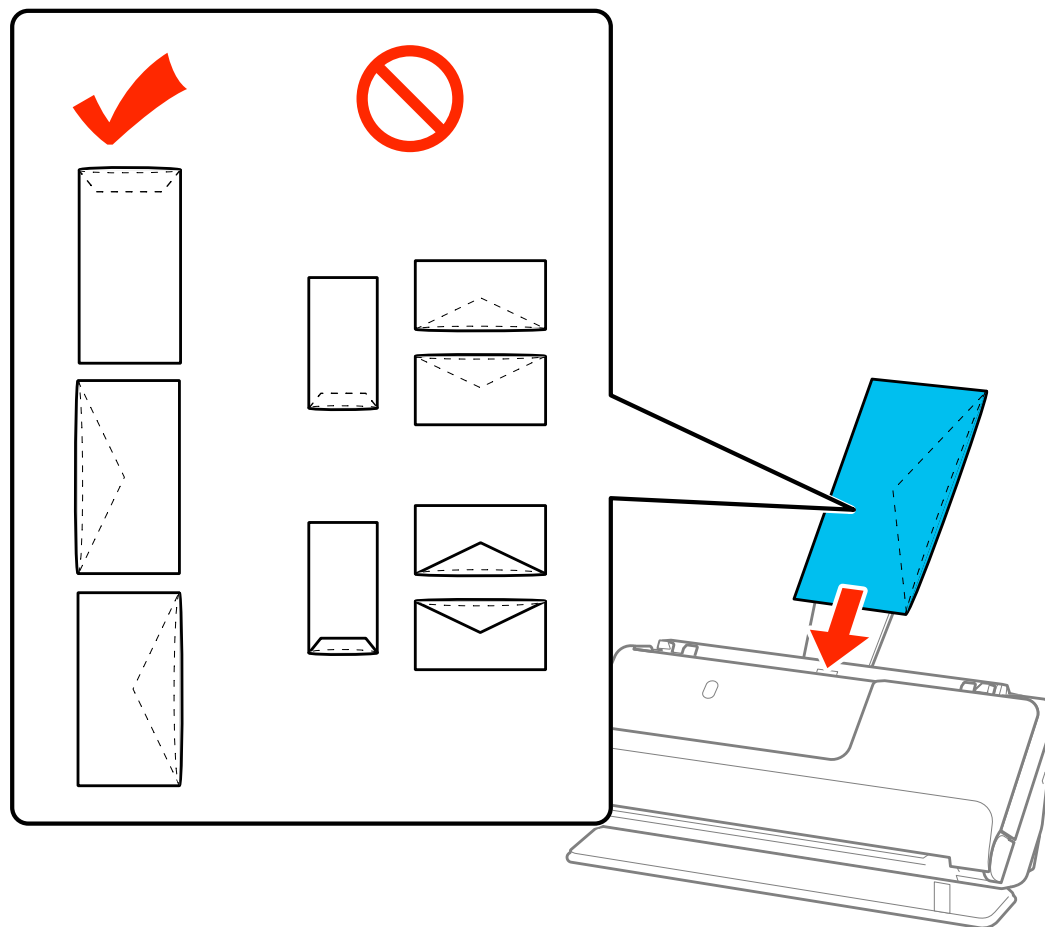

6. Realice una de las siguientes acciones para cargar originales doblados o de forma irregular utilizando una hoja de soporte:

Nota: Utilice únicamente la hoja de soporte diseñada para su producto. El producto reconoce la hoja de soporte automáticamente por los dos orificios rectangulares en el borde delantero. Asegúrese de mantener los orificios limpios y que no estén tapados. No cargue una hoja de soporte que esté rayada o una que se haya utilizado más de 3000 veces para escanear.

- Para un original más grande, dóblelo como se muestra y colóquelo en el centro de la hoja de soporte (no incluida). Asegure que la ilustración en el borde frontal de la hoja de soporte esté hacia arriba. Para escanear ambos lados y juntarlos, configure el ajuste correspondiente en Epson Scan 2.

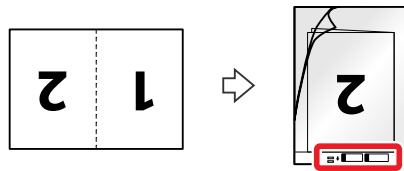

- Para un original de forma irregular, colóquelo en el centro de una hoja de soporte (no incluida) con la cara impresa hacia abajo. Asegure que la ilustración en el borde frontal de la hoja de soporte esté hacia arriba. Si va a cargar originales que miden 11,7 pulg. (297 mm) o menos, coloque el borde delantero del original contra el borde encuadernado de la hoja de soporte, tal

como se muestra a continuación. De lo contrario, es posible que el producto no detecte la longitud correcta del original.

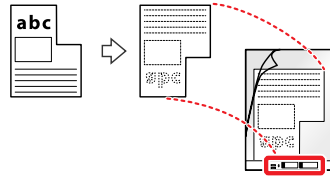

Nota: Voltee la hoja de soporte antes de cargarla en la bandeja de entrada.

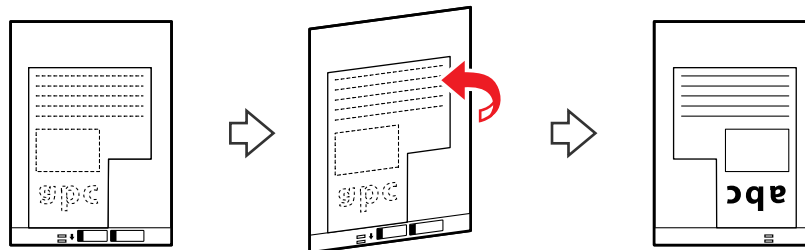

7. Cargue la hoja de soporte en la bandeja de entrada, tal como se muestra a continuación, hasta que encuentre resistencia.

Original doblado

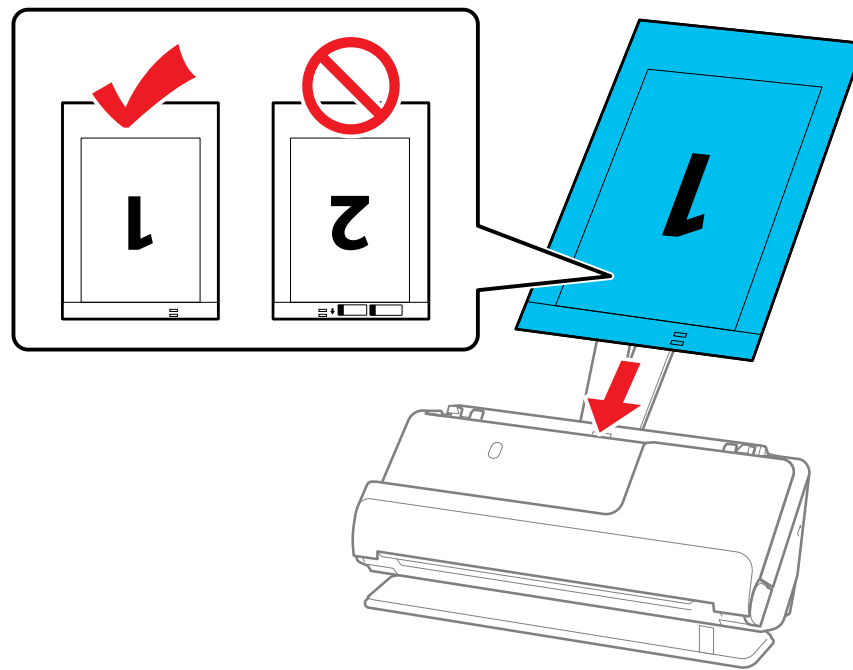

Original de forma irregular

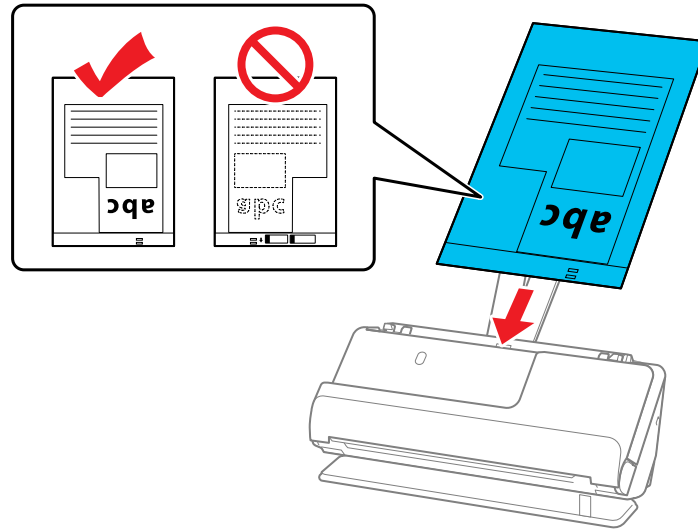

8. Deslice las guías laterales contra los bordes de la hoja de soporte.

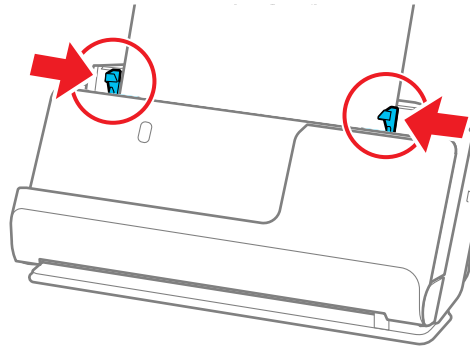

9. Desactive el ajuste **Detectar alimentación doble** en la ficha Ajustes principales de Epson Scan 2 cuando escanee originales especiales.

Nota: Si el ajuste **Tamaño de documento** en la ficha Ajustes principales de Epson Scan 2 está configurado en **Detección automática**, la opción **Sesgado del papel** se selecciona automáticamente como el ajuste **Corrección de sesgo**.

Nota: Cuando utiliza Document Capture Pro, puede abrir la ventana Epson Scan 2 haciendo clic en el botón **Ajustes detallados** en la pantalla **Ajustes de escaneo**.

[Especificaciones de originales especiales](#)

Tema principal: [Cómo cargar originales](#)

Referencias relacionadas

[Accesorios opcionales y piezas de repuesto](#)

[Posiciones del escáner](#)

Temas relacionados

[Cómo escanear](#)

Especificaciones de originales especiales

Puede cargar sobres u originales grandes, gruesos o doblados en el escáner que cumplen con las siguientes especificaciones.

Tipo de papel	Tamaño de papel	Grosor de papel	Capacidad de carga
Originales grandes (papel normal, papel fino o papel reciclado)	A3 (11,7 × 16,5 pulg. [297 × 420 mm]) B4 (13,9 × 9,84 pulg. [353 × 250 mm])	10,5 a 52 lb (40 a 206 g/m ²)	1 hoja
Sobres	4,49 × 6,38 pulg. (114 × 162 mm) 4,33 × 8,66 pulg. (110 × 220 mm)	Máximo de 0,015 pulg. (0,38 mm)	1 sobre

Tipo de papel	Tamaño de papel	Grosor de papel	Capacidad de carga
Originales de forma irregular (cárguelos solamente en una hoja de soporte)	Hasta este tamaño: A4 (8,3 × 11,7 pulg. [210 × 297 mm])	Máximo de 0,012 pulg. (0,3 mm) (excluyendo el grosor de la hoja de soporte)	1 hoja de soporte
Originales que no se puede cargar directamente en el escáner (como papel está arrugado, roto, grapado, etc.)	Carta (8,5 × 11 pulg. [216 × 279 mm]) Legal (8,5 × 14 pulg. [216 × 356 mm]) ¹ A2 (16,5 × 23,4 pulg. [420 × 594 mm]) ¹ A3 (11,7 × 16,5 pulg. [297 × 420 mm]) ¹ A4 (8,3 × 11,7 pulg. [210 × 297 mm]) B4 (13,9 × 9,84 pulg. [353 × 250 mm]) ¹ B5 (7,2 × 10,1 pulg. [182 × 257 mm]) A5 (5,8 × 8,2 pulg. [148 × 210 mm]) B6 (5 × 7,2 pulg. [128 × 182 mm]) A6 (4,1 × 5,8 pulg. [105 × 148 mm]) A8 (2,1 × 2,9 pulg. [52 × 74 mm]) Tamaños personalizados de hasta 17 pulg. (431,8 mm) de ancho ² y de 11,7 pulg. (297 mm) de largo ³	0,01 pulg. (0,3 mm) o menos (excluyendo el grosor de la hoja de soporte)	1 hoja de soporte

¹ Doble el original por la mitad para cargarlo.

² Si los originales son más anchos que 8,5 pulg. (215,9 mm), debe doblarlos por la mitad.

³ El borde delantero del original se debe colocar en la parte de encuadernación de la hoja de soporte cuando escanea originales que miden más de 11,7 pulg. (297 mm) de largo.

Tema principal: [Cómo cargar originales especiales](#)

Cómo escanear

Puede escanear sus originales y guardarlos como archivos digitales.

[Cómo iniciar un escaneo](#)

Cómo iniciar un escaneo

Después de colocar sus originales en el producto para escanearlos, utilice uno de los siguientes métodos para escanear.

Nota: También puede utilizar Document Capture Pro (Windows) o Document Capture (Mac) para escanear.

[Cómo iniciar un escaneo con un botón del escáner](#)

[Cómo escanear utilizando el icono Epson Scan 2](#)

[Cómo escanear desde un programa de escaneo](#)

[Cómo escanear con Document Capture Pro o Document Capture](#)

[Cómo escanear con Epson Scan 2](#)

[Directrices para determinar la resolución de escaneo](#)

[Cómo escanear proyectos especiales](#)

Tema principal: [Cómo escanear](#)

Cómo iniciar un escaneo con un botón del escáner

Puede escanear utilizando el botón  de iniciar del escáner. Esto automáticamente inicia Document Capture Pro (Windows) o Document Capture (Mac) y el trabajo de escaneo que asignó al botón.

Nota: Compruebe que Epson Scan 2 y Document Capture Pro (Windows) o Document Capture (Mac) estén instalados en la computadora conectada al escáner.

1. Cargue un original en el escáner.
2. Pulse el botón  de iniciar.

El escáner inicia el trabajo de escaneo que asignó al botón  de iniciar en Document Capture Pro (Windows) o Document Capture (Mac).

Nota: Puede ver o cambiar los ajustes de escaneo utilizando Document Capture Pro (Windows) o Document Capture (Mac).

[Cómo añadir y asignar trabajos de escaneo con Document Capture Pro - Windows](#)

[Cómo añadir y asignar trabajos de escaneo con Document Capture - Mac](#)

Tema principal: [Cómo iniciar un escaneo](#)



Temas relacionados

[Cómo cargar originales](#)

Cómo añadir y asignar trabajos de escaneo con Document Capture Pro - Windows

Puede añadir trabajos de escaneo que contienen ajustes de escaneo específicos y utilizar los trabajos cuando escanea desde el panel de control de su producto o la opción Escaneo de trabajo en Document Capture Pro. Puede guardar hasta 30 trabajos de escaneo.

Nota: Los ajustes varían según la versión de software que esté utilizando. Haga clic en el icono **Ayuda** en Document Capture Pro para obtener más información.

1. Realice una de las siguientes acciones para iniciar Document Capture Pro:
 - **Windows 11:** Haga clic en , luego busque la aplicación **Document Capture Pro** y selecciónela.
 - **Windows 10:** Haga clic en  y seleccione **Epson Software > Document Capture Pro**.
 - **Windows 8.x:** Navegue a la pantalla **Aplicaciones** y seleccione **Document Capture Pro**.
 - **Windows (otras versiones):** Haga clic en  o en **Inicio**, luego seleccione **Todos los programas** o **Programas**. Seleccione **Epson Software > Document Capture Pro**.

Verá la ventana de Document Capture Pro.

2. Seleccione la ficha **Escaneo de trabajo**.

Verá una pantalla como esta:

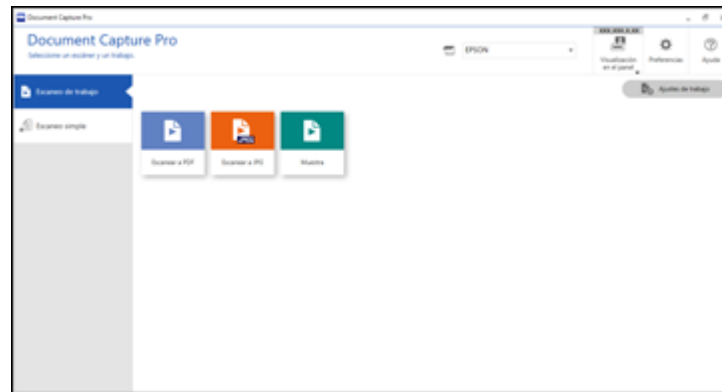

3. Haga clic en el botón **Ajustes de trabajo**.

Verá una pantalla como esta:

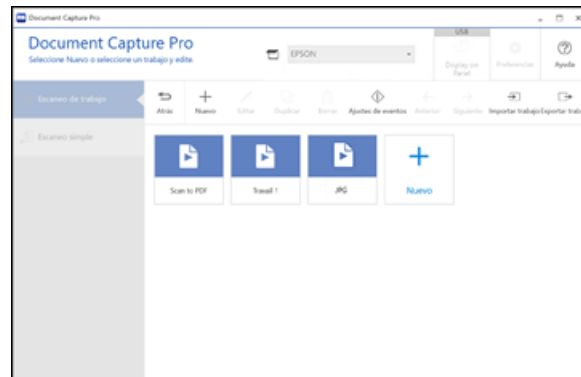

4. Para añadir un trabajo de escaneo, haga clic en el icono **Nuevo**.

5. Introduzca un nombre para el trabajo nuevo y seleccione todos los ajustes necesarios para las siguientes opciones:

- **Escanear:** seleccione el tamaño, el color o la resolución.
- **Guardar:** seleccione el nombre del archivo, el tipo de archivo o la carpeta de destino.

- **Índice:** habilite el ajuste de indexación y elija las opciones de salida del archivo de índice.
 - **Enviar:** seleccione el destino para el archivo escaneado o elija si desea enviar el archivo por correo electrónico o imprimirlo.
 - **Confirmar/Probar:** seleccione el icono y el color del botón de trabajo, elija los ajustes de visualización y ejecute un escaneo de prueba, si es necesario.
- Haga clic en **Guardar** cuando termine.
El trabajo nuevo aparece en la ventana Escaneo de trabajo.
 - Para asignar un trabajo de escaneo al panel de control del producto, haga clic en el icono **Ajustes de eventos**.
Verá una pantalla como esta:

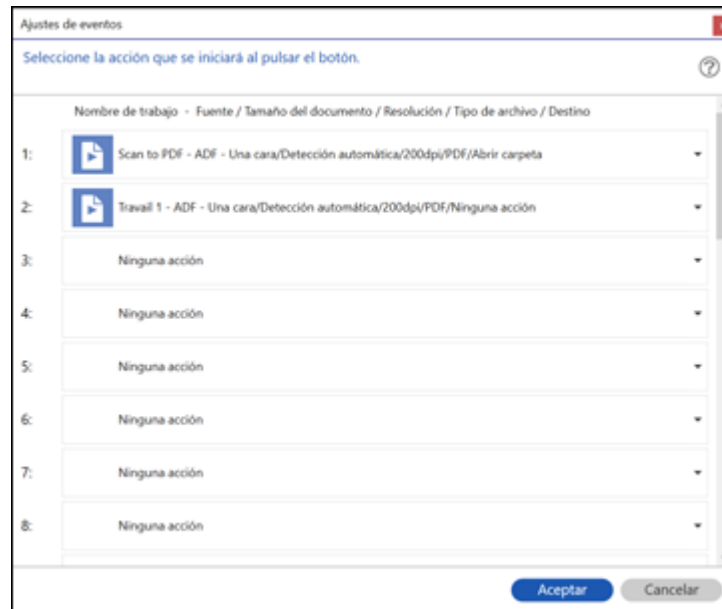

- Seleccione los trabajos que desea asignar al panel de control del producto utilizando cualquiera de los menús desplegables.

Nota: El número de menús desplegables disponibles puede variar según el producto y los accesorios opcionales conectados a él.

9. Haga clic en **Aceptar**, luego haga clic en **Atrás**.



Ahora puede utilizar los trabajos de escaneo añadidos cuando escanea utilizando el panel de control del producto.

Tema principal: [Cómo iniciar un escaneo con un botón del escáner](#)

Cómo añadir y asignar trabajos de escaneo con Document Capture - Mac

Puede añadir trabajos de escaneo que contienen ajustes de escaneo específicos y utilizar los trabajos cuando escanea desde el panel de control de su producto o Document Capture. Puede guardar hasta 30 trabajos de escaneo.

Nota: Los ajustes varían según la versión de software que esté utilizando. Consulte el menú **Ayuda** en Document Capture para obtener más información.

1. Inicie el software Document Capture en una computadora conectada al producto.
2. Haga clic en el icono  Gestionar trabajo en la barra de tareas ubicada en la parte superior de la ventana.
Verá una ventana que muestra la lista de trabajos de escaneo actual.
3. Para añadir un trabajo de escaneo, haga clic en el icono **+**, introduzca un nombre para el trabajo nuevo, seleccione los ajustes, según sea necesario, y haga clic en **Aceptar**.
Ahora puede utilizar el trabajo de escaneo nuevo cuando escanea con Document Capture.
4. Para asignar un trabajo de escaneo al panel de control del producto, haga clic en el icono  de ajustes en la parte inferior de la ventana y haga clic en **Ajustes de eventos**.
5. Seleccione los trabajos que desea asignar al panel de control del producto utilizando cualquiera de los menús desplegables.

Nota: El número de menús desplegables disponibles puede variar según el producto y los accesorios opcionales conectados a él.

6. Haga clic en **Aceptar**, luego haga clic en **Aceptar** otra vez.



Ahora puede utilizar los trabajos de escaneo añadidos cuando escanea utilizando el panel de control del producto.

Tema principal: [Cómo iniciar un escaneo con un botón del escáner](#)

Cómo escanear utilizando el icono Epson Scan 2

Puede iniciar el programa Epson Scan 2 para seleccionar los ajustes de escaneo, escanear y guardar la imagen escaneada como un archivo.

Nota: Si está utilizando su producto Epson con el sistema operativo Windows 10 S, no puede utilizar el software descrito en esta sección. Tampoco puede descargar e instalar ningún software del producto Epson de la página de Epson para utilizarlo con Windows 10 S; solamente debe obtener software de la Tienda Windows.

- **Windows 11:** Haga clic en , luego busque la aplicación **Epson Scan 2** y selecciónela.
- **Windows 10:** Haga clic en  y seleccione **EPSON > Epson Scan 2**.
- **Windows 8.x:** Navegue a la pantalla **Aplicaciones** y seleccione **Epson Scan 2**.
- **Windows (otras versiones):** Haga clic en  o en **Inicio**, luego seleccione **Todos los programas o Programas**. Seleccione **EPSON > Epson Scan 2 > Epson Scan 2**.
- **Mac:** Abra la carpeta **Aplicaciones**, abra la carpeta **Epson Software** y seleccione **Epson Scan 2**.

Verá una ventana de Epson Scan 2 como esta:

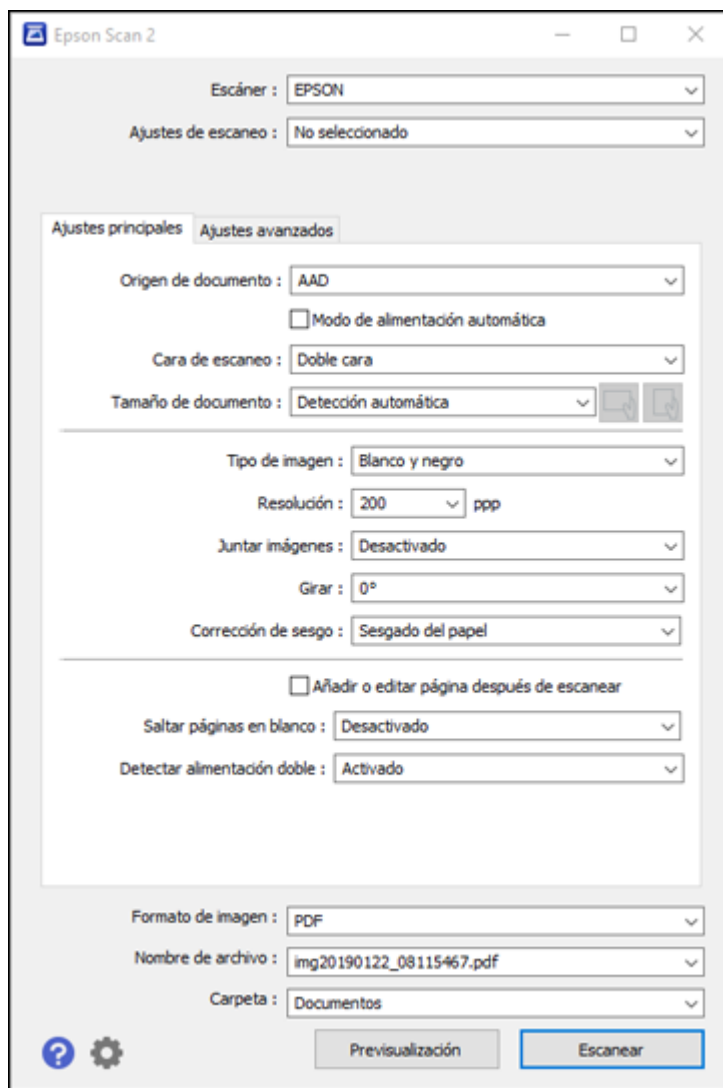

Tema principal: [Cómo iniciar un escaneo](#)

Cómo escanear desde un programa de escaneo

Puede iniciar Epson Scan 2 desde un programa de escaneo compatible con TWAIN para seleccionar los ajustes de escaneo, escanear y luego abrir la imagen escaneada en el programa.

Nota: Si está utilizando su producto Epson con el sistema operativo Windows 10 S, no puede utilizar el software descrito en esta sección. Tampoco puede descargar e instalar ningún software del producto Epson de la página de Epson para utilizarlo con Windows 10 S; solamente debe obtener software de la Tienda Windows.

1. Abra el programa de escaneo que desea utilizar y seleccione la opción para escanear. (Consulte la utilidad de ayuda del programa de escaneo para obtener instrucciones).
2. Seleccione su producto.

Nota: En algunos programas, es posible que primero tenga que seleccionar su producto como la "fuente". Si ve la opción **Seleccionar fuente**, elíjala y seleccione su producto. Con Windows, no seleccione una opción **WIA** para su producto; no todas las funciones de escaneo estarán disponibles.

Verá una ventana de Epson Scan 2 como esta:

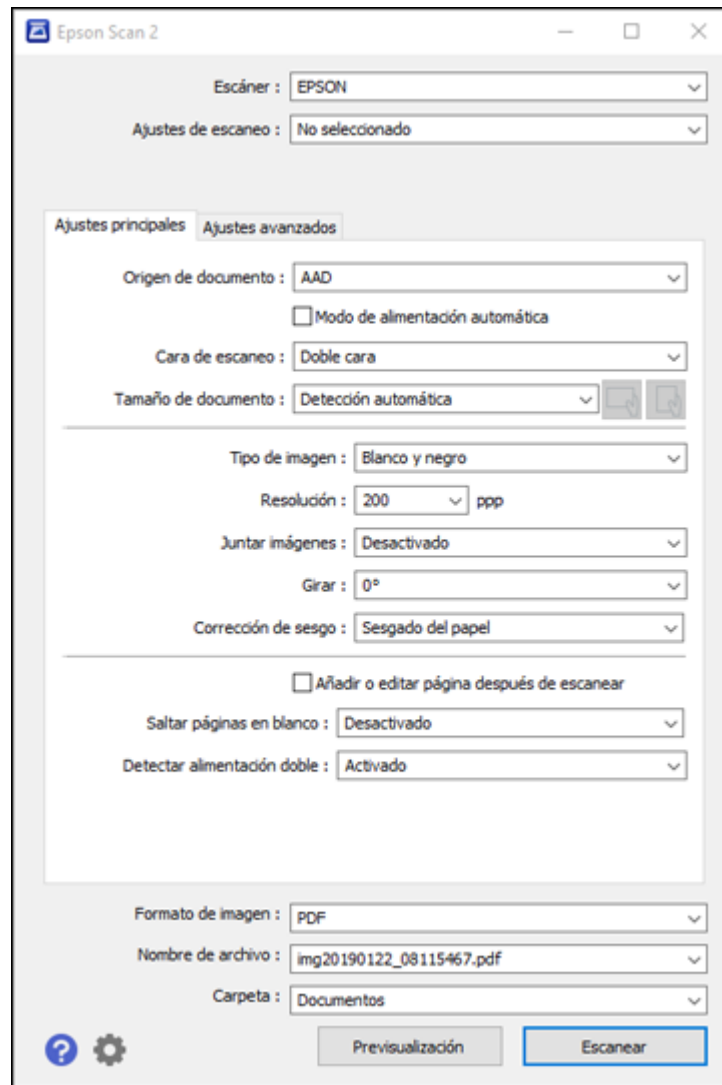

Tema principal: [Cómo iniciar un escaneo](#)

Cómo escanear con Document Capture Pro o Document Capture

Cuando escanea con Document Capture Pro (Windows) o Document Capture (Mac), el programa automáticamente guarda el archivo escaneado en la carpeta especificada en su computadora. Puede previsualizar y editar el archivo escaneado, cambiar los ajustes del archivo escaneado y enviarlo a un destino, si es necesario.

[Cómo escanear con Escaneo simple en Document Capture Pro - Windows](#)

[Cómo escanear con Escaneo de trabajo en Document Capture Pro - Windows](#)



[Cómo escanear con Document Capture - Mac](#)

Tema principal: [Cómo iniciar un escaneo](#)

Cómo escanear con Escaneo simple en Document Capture Pro - Windows

Puede utilizar la opción Escaneo simple en Document Capture Pro para escanear un original rápidamente.

Nota: Los ajustes varían según la versión de software que esté utilizando. Haga clic en el icono **Ayuda** en Document Capture Pro para obtener más información.

1. Cargue el original en el producto.
2. Realice una de las siguientes acciones para iniciar Document Capture Pro:
 - **Windows 11:** Haga clic en , luego busque la aplicación **Document Capture Pro** y selecciónela.
 - **Windows 10:** Haga clic en  y seleccione **Epson Software > Document Capture Pro**.
 - **Windows 8.x:** Navegue a la pantalla **Aplicaciones** y seleccione **Document Capture Pro**.
 - **Windows (otras versiones):** Haga clic en  o en **Inicio**, luego seleccione **Todos los programas** o **Programas**. Seleccione **Epson Software > Document Capture Pro**.

Verá la ventana de Document Capture Pro.

Nota: Es posible que tenga que seleccionar su escáner de la lista, si es necesario.

3. Seleccione la ficha **Escaneo simple**.

Verá una ventana como esta:

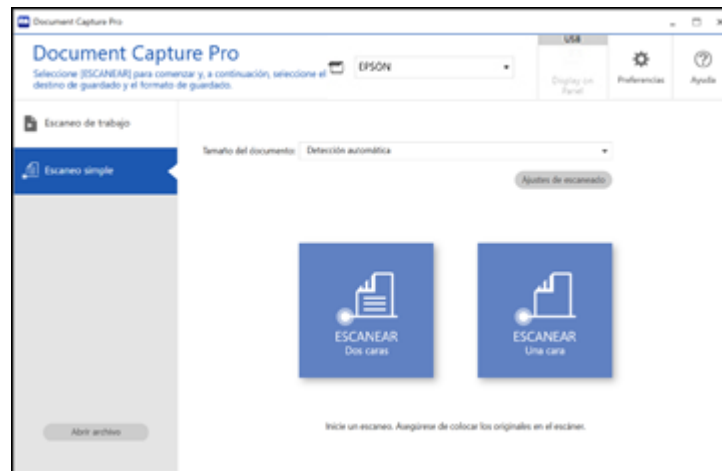

4. Seleccione el tamaño de su original del menú **Tamaño del documento**.
 5. Si desea cambiar ajustes específicos para el escaneo, haga clic en el botón **Ajustes de escaneado**. Cambie cualquiera de los ajustes, según sea necesario, y haga clic en **Aceptar**. Para ajustes adicionales, haga clic en el botón **Ajustes detallados** en la pantalla Ajustes de escaneado.
 6. Realice una de las siguientes acciones:
 - Para escanear ambas caras de un original, seleccione **ESCANEAR Dos caras**.
 - Para escanear la cara frontal de un original, seleccione **ESCANEAR Una cara**.
- El producto escanea el original y la imagen aparece en la ventana Editar resultados escaneados.
7. Revise y edite la imagen escaneada, según sea necesario, y haga clic en **Siguiente** cuando termine.
 8. Seleccione un destino para la imagen escaneada, cambie cualquier ajuste necesario y haga clic en **Completado**.



Nota: Si va a enviar la imagen escaneada a un servidor o a un destino en la nube, necesita introducir su información de inicio de sesión.

Tema principal: [Cómo escanear con Document Capture Pro o Document Capture](#)

Cómo escanear con Escaneo de trabajo en Document Capture Pro - Windows

Puede crear trabajos de escaneo en Document Capture Pro y utilizarlos para escanear originales rápidamente y guardarlos en diferentes destinos.

Nota: Los ajustes varían según la versión de software que esté utilizando. Haga clic en el icono **Ayuda** en Document Capture Pro para obtener más información.

1. Cargue el original en el producto.
2. Realice una de las siguientes acciones para iniciar Document Capture Pro:
 - **Windows 11:** Haga clic en , luego busque la aplicación **Document Capture Pro** y selecciónela.
 - **Windows 10:** Haga clic en  y seleccione **Epson Software > Document Capture Pro**.
 - **Windows 8.x:** Navegue a la pantalla **Aplicaciones** y seleccione **Document Capture Pro**.
 - **Windows (otras versiones):** Haga clic en  o en **Inicio**, luego seleccione **Todos los programas** o **Programas**. Seleccione **Epson Software > Document Capture Pro**.

Verá la ventana de Document Capture Pro.

Nota: Es posible que tenga que seleccionar su escáner de la lista, si es necesario.

3. Seleccione la ficha **Escaneo de trabajo**.

Verá una ventana como esta:

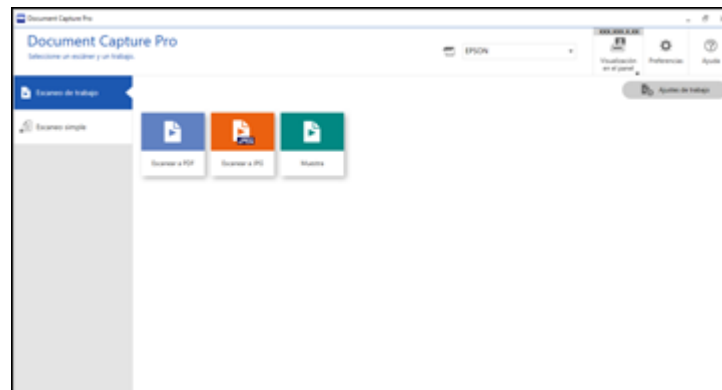

4. Seleccione uno de los trabajos de escaneo (o haga clic en **Ajustes de trabajo** para crear un trabajo de escaneo nuevo).

El producto escanea el original que está cargado y lo guarda según los ajustes de trabajo seleccionados.

5. Dependiendo de los ajustes del trabajo de escaneo que seleccionó, es posible que pueda ver y editar las páginas antes de guardarlas. En tal caso, haga clic en **Completado** cuando termine.

La imagen escaneada se guarda según los ajustes de trabajo seleccionados.

Tema principal: [Cómo escanear con Document Capture Pro o Document Capture](#)

Cómo escanear con Document Capture - Mac

Cuando escanea con Document Capture, el programa automáticamente guarda el archivo escaneado en la carpeta especificada en su computadora. Puede seleccionar ajustes, previsualizar la imagen y cambiar los ajustes del archivo escaneado, según sea necesario. Document Capture también le permite enviar el archivo escaneado directamente a una dirección de correo electrónico o impresora, o subirlo a un servidor o destino en la nube.

Nota: Los ajustes varían según la versión de software que esté utilizando. Consulte el menú **Ayuda** en Document Capture para obtener más información.

1. Cargue el original en el producto.
2. Abra la carpeta **Aplicaciones**, abra la carpeta **Epson Software** y seleccione **Document Capture**.

Verá una ventana como esta:

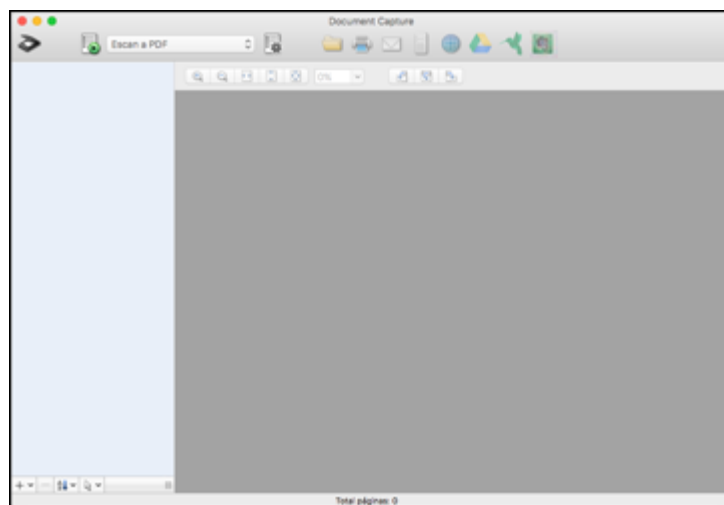

Nota: Es posible que necesite seleccionar su producto de la lista desplegable.

3. Haga clic en el icono  de escanear.

Verá una ventana como esta:

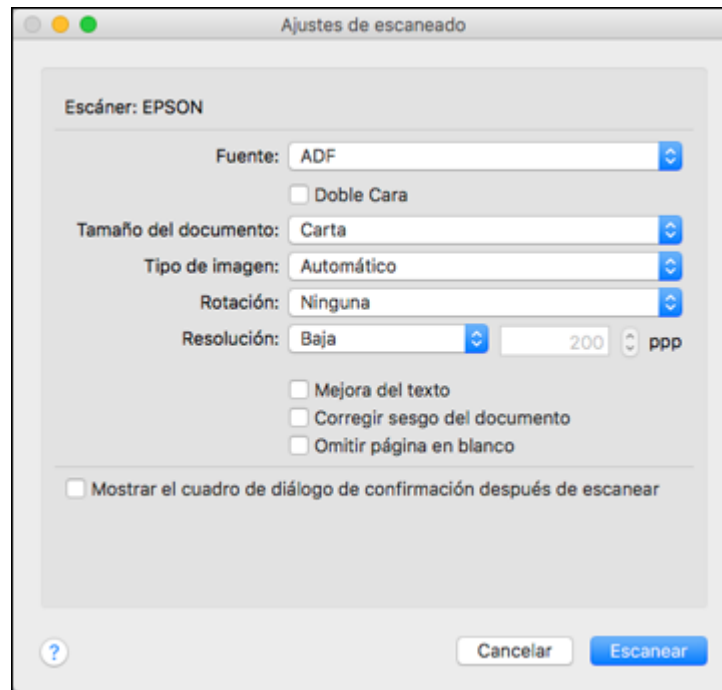

Nota: Si desea utilizar un trabajo de escaneo que creó, selecciónelo de la Lista de trabajos en la ventana de Document Capture, haga clic en el botón  Iniciar trabajo e ignore el resto de los pasos a continuación.

4. Seleccione los ajustes de escaneo que desea utilizar.

Nota: Consulte la información de Ayuda en Document Capture para obtener detalles.

5. Si desea seleccionar ajustes de escaneo detallados, cierre la ventana Ajustes de escaneado, abra el menú **Escanear** en la parte superior del escritorio de Mac y seleccione **Muestra la pantalla de configuración de EPSON Scan**.
6. Haga clic en el icono  Escanear y seleccione los ajustes de escaneo detallados que desea utilizar en la ventana de Epson Scan 2.

7. Haga clic en **Escanear**.

Verá una vista previa del archivo escaneado en la ventana de Document Capture.

Nota: Es posible que tenga que cerrar la ventana de Epson Scan 2 para ver su archivo escaneado en la ventana de Document Capture.

8. Si desea escanear más originales y agregarlos a las imágenes actuales, haga clic en el icono +, seleccione **Adquirir del escáner** y repita los pasos anteriores.
9. Revise las imágenes escaneadas y edítelas, según sea necesario.
10. Haga clic en uno de los iconos de destino para elegir dónde desea mandar los archivos escaneados. (Si no puede ver todos los iconos, haga clic en la flecha situada a un lado de los iconos). Cambie cualquiera de los ajustes, según sea necesario.



Nota: Si va a enviar la imagen escaneada a un servidor o a un destino en la nube, necesita introducir su información de inicio de sesión. Si desea usar Evernote como el destino, descargue la aplicación Evernote del sitio web de Evernote Corporation e instálela antes de escanear.

11. Dependiendo del destino que elija, haga clic en **Aceptar** o en **Enviar** para finalizar la operación.

Tema principal: [Cómo escanear con Document Capture Pro o Document Capture](#)

Cómo escanear con Epson Scan 2

Epson Scan 2 le permite acceder a funciones de escaneo básicas y avanzadas. Puede escanear su documento y guardar la imagen escaneada en varios formatos de archivo en la carpeta Documentos o Mis documentos de su sistema operativo, o lo puede abrir en su programa de escaneo. Puede previsualizar la imagen escaneada y seleccionar o cambiar los ajustes, según sea necesario.

1. Cargue el original en el producto.
2. Inicie Epson Scan 2.

Verá esta ventana:

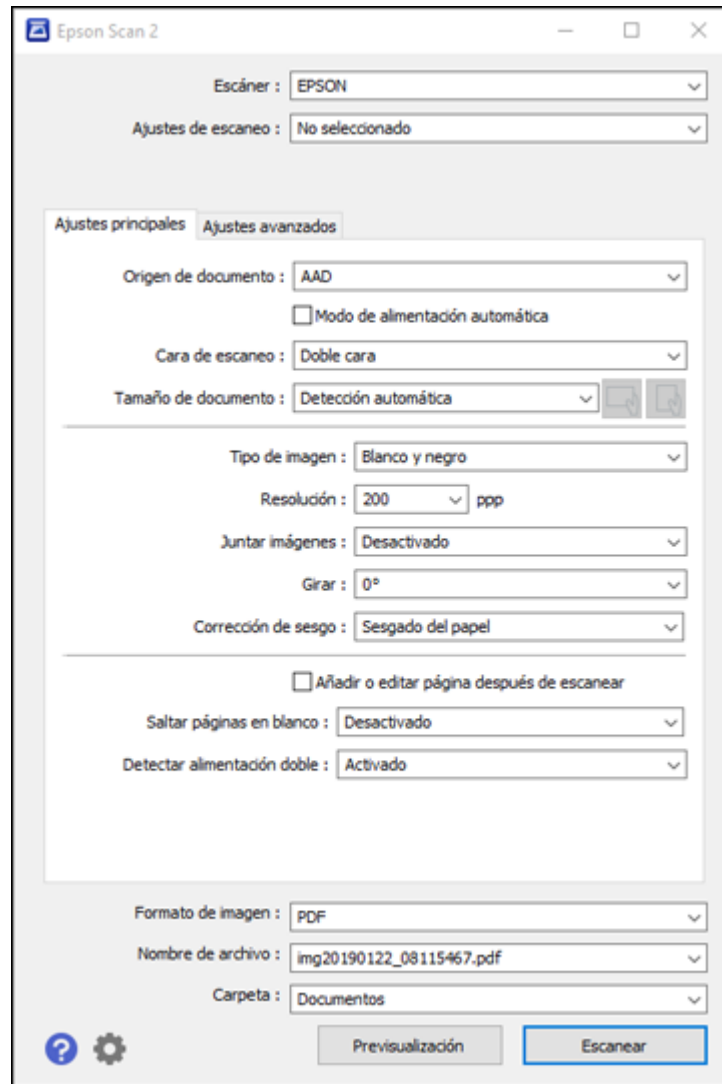

Nota: El ajuste **Origen de documento** está configurado automáticamente en **AAD** (alimentador automático de documentos) para su producto.

3. Si desea escanear originales de diferentes tamaños colocándolos uno por uno en la ranura de entrada, marque la casilla de verificación **Modo de alimentación automática** y haga clic en **Escanear**. El escaneo comienza en cuanto cargue cada original.

Nota: Seleccione **Ajustes > Ajustes de fuente del documento > Tiempo de espera de modo de alimentación automática (minutos)** e introduzca un valor para configurar el número de minutos que deben transcurrir antes de que el escáner salga del Modo de alimentación automática.

Nota: Cuando escanea papel fino y otros originales que probablemente se puedan obstruir, pulse el botón  de modo lento antes de colocar el original para reducir la velocidad de escaneo (DS-C490).

4. Seleccione el ajuste **Cara de escaneo** que coincida con las caras del original que desea escanear.
5. Seleccione el ajuste **Tamaño de documento** que coincida con el tamaño de su original o seleccione **Detección automática** para que Epson Scan 2 detecte el tamaño automáticamente. Puede seleccionar **Personalizar** para introducir un tamaño personalizado, si es necesario.
6. Haga clic en uno de los iconos de orientación, si aplica.
7. Seleccione su tipo de imagen original y cómo desea escanearlo como el ajuste **Tipo de imagen**.
8. Seleccione el ajuste **Resolución** que desea utilizar para su escaneo.
9. Seleccione cualquiera de los ajustes adicionales que desea utilizar en la ficha **Ajustes principales**.
10. Haga clic en la ficha **Ajustes avanzados** y seleccione cualquiera de los ajustes que desea utilizar.
11. Para ver una vista previa de su escaneo con los ajustes seleccionados, haga clic en el botón **Previsualización**.

Epson Scan 2 genera una vista previa del original y muestra los resultados en la ventana de Epson Scan 2.

12. Vuelva a introducir el original en el alimentador automático de documentos.
13. Si va a escanear un original en una hoja de soporte u otro original especial, consulte el enlace al final de esta sección para obtener información sobre otros requisitos para documentos especiales.
14. Seleccione el formato en el que desea guardar su archivo escaneado como el ajuste **Formato de imagen**. Si es necesario, seleccione **Opciones** y seleccione cualquiera de las opciones de formato que desea.
15. Seleccione **Ajustes** para modificar los ajustes del nombre de archivo. Introduzca un nombre para su archivo escaneado en el campo **Nombre de archivo**.

16. Seleccione la ubicación en la que desea guardar su archivo escaneado como el ajuste **Carpeta**. Si es necesario, seleccione **Seleccionar** para elegir otra carpeta o para crear una carpeta nueva.
17. Compruebe que el producto esté en la posición de escaneo correcta para el tipo de original.
 - Para escanear varios originales de tamaño estándar, papel fino o recibos, coloque el escáner en la posición de recorrido vertical.

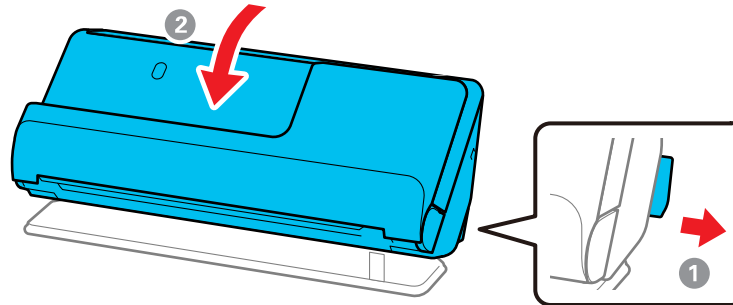

- Para escanear originales especiales como documentos gruesos o largo, pasaportes o tarjetas de plástico, coloque el escáner en la posición de recorrido recto.

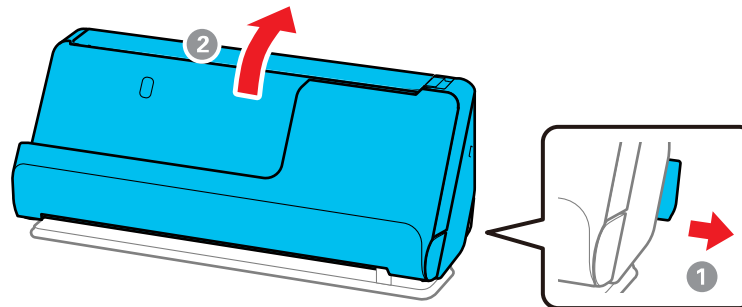

18. Haga clic en **Escanear**.

El producto escanea su original y guarda el archivo escaneado en la ubicación especificada.
19. Si seleccionó el ajuste **Modo de alimentación automática**, coloque el siguiente original que va a escanear en el alimentador automático de documentos. Cuando termine de escanear los originales, haga clic en **Finalizar**.

[Ajustes de escaneo adicionales - ficha Ajustes principales](#)

[Ajustes de escaneo adicionales - ficha Ajustes avanzados](#)

[Ajustes de escaneo para documentos especiales](#)

[Opciones de formato de imagen](#)

Tema principal: [Cómo iniciar un escaneo](#)

Referencias relacionadas

[Posiciones del escáner](#)

Tareas relacionadas

[Cómo cargar originales en la bandeja de entrada](#)

Ajustes de escaneo adicionales - ficha Ajustes principales

Puede seleccionar los siguientes ajustes adicionales en la ficha Ajustes principales de Epson Scan 2.

Juntar imágenes

Cuando escanea originales a doble cara, le permite poner imágenes de ambos lados del original en una página escaneada.

Girar

Gira la imagen original hacia la derecha en el ángulo que desea antes de escanearla. Seleccione **Automática** para permitir que su producto gire la imagen automáticamente según la orientación del texto (puede tardar más para escanear).

Corrección de sesgo

Corrige la distorsión de originales, el contenido de las imágenes o ambos.

Añadir o editar página después de escanear

Le permite añadir, eliminar o editar las páginas en un escaneo, incluso puede girar la orientación de las páginas o cambiar el orden.

Nota: Para guardar múltiples páginas en un solo archivo, debe seleccionar un formato de archivo que sea compatible con múltiples páginas como **PDF** o **Multi-TIFF**. Si selecciona otro formato de archivo, cada imagen o página escaneada se guarda como un archivo separado.

Saltar páginas en blanco

Si el escáner detecta marcas de la otra cara de una página en blanco y las agrega a la imagen escaneada, modifique este ajuste para evitar que esto suceda.

Detectar alimentación doble

Detecta un error de alimentación doble de papel en el alimentador automático de documentos. Si va a escanear un sobre o una tarjeta de plástico, seleccione **Desactivado**.

Tema principal: [Cómo escanear con Epson Scan 2](#)

Ajustes de escaneo adicionales - ficha Ajustes avanzados

Puede seleccionar los siguientes ajustes adicionales en la ficha Ajustes avanzados de Epson Scan 2. Es posible que no todos los ajustes estén disponibles, dependiendo de los otros ajustes seleccionados.

Eliminar fondo

Elimina el fondo de los originales.

Mejora del texto

Hace más nítidas las letras en documentos de texto.

Auto segmentación de área

Separa el texto de los gráficos para hacer las imágenes en blanco y negro más claras y el reconocimiento de texto más preciso.

Eliminar

No se detectará el color seleccionado cuando escanee. Este ajuste solo está disponible si selecciona **Escala de grises** o **Blanco y negro** como el ajuste Tipo de imagen.

Mejora de color

Mejora los tonos del color seleccionado en la imagen escaneada. Este ajuste solo está disponible si selecciona **Escala de grises** o **Blanco y negro** como el ajuste Tipo de imagen.

Brillo

Ajusta la claridad y la oscuridad de la imagen escaneada.

Contraste

Ajusta la diferencia entre las áreas claras y oscuras de toda la imagen escaneada.

Gamma

Ajusta la densidad de los medios tonos de la imagen escaneada.

Desenfocar máscara

Define los bordes de ciertas zonas de la imagen. Desactive esta opción si desea dejar los bordes más suaves.

Destramado

Elimina el patrón ondulado que puede aparecer en las áreas de la imagen levemente sombreadas, tales como los tonos de piel. Esta opción mejora los resultados al escanear revistas o periódicos. (Los resultados de destramado no aparecen en la imagen de previsualización, solo en la imagen escaneada).

Umbral

Ajusta el nivel de delineación de las áreas negras de texto y arte lineal, lo cual mejora el reconocimiento de texto en los programas de reconocimiento óptico de caracteres (OCR, por sus siglas en inglés).

Relleno del borde

Corrige las sombras alrededor de los bordes de la imagen rellenándolas con blanco y negro.

Eliminar agujeros

Elimina las sombras causadas por orificios en los bordes del original.

Tema principal: [Cómo escanear con Epson Scan 2](#)**Ajustes de escaneo para documentos especiales**

Necesita seleccionar opciones específicas en la ficha Ajustes principales de Epson Scan 2 cuando escanee originales especiales.

Nota: Cuando utiliza Document Capture Pro, abra la ventana Epson Scan 2 haciendo clic en el botón **Ajustes detallados** en la pantalla **Ajustes de escaneo**.

Nota: Cuando utiliza Epson ScanSmart, abra la ventana Epson Scan 2 haciendo clic en el botón **Ajustes > ficha Ajustes del escáner > Ajustes de escaneo**.

Tipo de original	Ajustes requeridos
Sobre	Seleccione Desactivado como el ajuste Detectar alimentación doble .
Tarjeta de plástico	Seleccione Tarjeta de plástico como el ajuste Tamaño de documento o seleccione Desactivado como el ajuste Detectar alimentación doble .
Hoja de soporte	<p>Si selecciona Detección automática como el ajuste Tamaño de documento, se corrige el sesgado del papel automáticamente aun si el ajuste Corrección de sesgo está configurado en Desactivado.</p> <p>Si selecciona un ajuste que no sea Detección automática como el ajuste Tamaño de documento, solo puede usar la opción Sesgado del contenido como el ajuste Corrección de sesgo. Debido a que la inclinación del papel no aplica en este caso, solo se corrige el contenido inclinado cuando selecciona el ajuste Sesgado del papel y contenido.</p>

Tipo de original	Ajustes requeridos
Pasaporte/Hoja de soporte para pasaportes	<p>Seleccione Detección automática como el ajuste Tamaño de documento.</p> <p>Debe configurarlo para que guarde solo la página de identificación del pasaporte. Seleccione Pasaporte del menú Ajustes de escaneo y seleccione Ajustes como el ajuste Tamaño de documento. Seleccione Guardar la página de identificación solo cuando escanea pasaportes en la pantalla Ajustes de tamaño del documento.</p>
Originales grandes	Si la lista Tamaño de documento no contiene el tamaño de documento que desea escanear, seleccione Personalizar para crear un tamaño personalizado.
Folletos	Seleccione Folletos del menú Ajustes de escaneo (DS-C490).
Papel largo	Si la lista Tamaño de documento no contiene el tamaño de documento que desea escanear, seleccione Personalizar para crear un tamaño personalizado. A continuación, seleccione la casilla Detectar longitud del papel si la longitud del papel mide menos de 215 pulg. (5461 mm) o introduzca una Anchura y una Longitud si el papel mide 215 pulg. (5461 mm) o más largo.
Tarjetas laminadas	Para escanear cualquier área transparente alrededor de los bordes de la tarjeta, seleccione Ajustes como el ajuste Tamaño de documento y seleccione la casilla de verificación Escanear tarjeta laminada o cree un tamaño personalizado.

Tema principal: [Cómo escanear con Epson Scan 2](#)

Opciones de formato de imagen

Puede seleccionar diferentes formatos de imagen y opciones relacionadas. Para obtener detalles sobre las opciones disponibles, haga clic en el icono ? en la ventana Opciones de formato de imagen de Epson Scan 2. No todos los formatos de imagen tienen opciones.

BITMAP (*.bmp)

Un formato de imagen estándar para la mayoría de los programas de Windows.

JPEG (*.jpg)

Un formato de imagen que ofrece un alto nivel de compresión de datos de imagen. Sin embargo, cuanto mayor sea la compresión, menor será la calidad de la imagen. (Se recomienda el formato TIFF para imágenes escaneadas que va a retocar o modificar).

PNG (*.png)

Un formato de imagen que no pierde calidad durante el proceso de edición.

TIFF (*.tif)

Un formato de archivo creado para el intercambio de datos entre muchos programas, tales como programas de gráficos y de autoedición.

Multi-TIFF (*.tif)

Un formato de archivo TIFF para guardar múltiples páginas en el mismo archivo, lo cual le permitirá editar las imágenes utilizando un programa compatible.

PDF (*.pdf)

Un formato de documento que se puede leer tanto en Windows como en Mac utilizando Adobe Reader, Acrobat u otros programas. Puede guardar documentos de múltiples páginas en un archivo PDF.

PDF con capacidad de búsqueda (*.pdf)

Un formato de documento que se puede leer tanto en Windows como en Mac utilizando Adobe Reader, Acrobat u otros programas. Puede guardar documentos de múltiples páginas en un archivo PDF. Puede realizar búsquedas del texto detectado en el documento escaneado.

Tema principal: [Cómo escanear con Epson Scan 2](#)

Directrices para determinar la resolución de escaneo

El ajuste de resolución en el software de escaneo, medido en ppp (puntos por pulgada), controla la cantidad de detalle capturada en sus escaneos. Al aumentar la resolución, captura una mayor cantidad de detalle, pero tiene las siguientes desventajas:

- Los tamaños de archivo son más grandes.
- Toma más tiempo para escanear sus originales, enviar/recibir sus archivos escaneados por correo electrónico o fax e imprimirlos.
- La imagen puede hacerse demasiado grande para mostrar en su pantalla o para imprimir en papel.

Si va a ampliar una imagen escaneada para imprimirla más grande, puede que tenga que aumentar la resolución predeterminada establecida por el software. Siga estas pautas para determinar la resolución necesaria:

- Va a escanear la imagen al tamaño original, pero posteriormente la va a ampliar en un programa de edición de imágenes.

Aumente el ajuste de resolución en el software de escaneo. Para mantener una calidad de imagen alta, aumente la resolución a la misma proporción a la que aumentará el tamaño de la imagen. Por ejemplo, si la resolución es de 300 ppp (puntos por pulgada) y posteriormente va a duplicar el tamaño de la imagen, seleccione una resolución de 600 ppp.

- Va a escanear la imagen al 100% o a un tamaño menor.

Seleccione el ajuste de resolución según cómo vaya a utilizar la imagen escaneada:

- Enviar por correo electrónico/ver en la pantalla de una computadora/publicar en una página web: 96 a 200 ppp
- Imprimir/enviar por fax/convertir en texto editable (OCR)/crear un PDF con capacidad de búsqueda: 200 a 300 ppp

Tema principal: [Cómo iniciar un escaneo](#)

Cómo escanear proyectos especiales

El software de escaneo de su producto ofrece varias opciones para ayudarle a completar rápidamente proyectos de escaneo especiales.

[Cómo escanear dos originales en una hoja \(Juntar imágenes\) - Windows](#)

[Cómo escanear originales de varias páginas como archivos separados - Windows](#)

[Cómo guardar documentos escaneados como un PDF con capacidad de búsqueda utilizando Epson Scan 2](#)

[Cómo guardar un escaneo como un archivo de formato Office - Windows](#)

[Cómo guardar un escaneo como un archivo de formato Office - Mac](#)

[Cómo escanear a un servidor SharePoint o a un servicio en la nube - Windows](#)

[Cómo escanear a un servidor SharePoint o a un servicio en la nube - Mac](#)

Tema principal: [Cómo iniciar un escaneo](#)

Cómo escanear dos originales en una hoja (Juntar imágenes) - Windows



Puede escanear ambas caras de un original a doble cara o un original doblado en Document Capture Pro y combinarlas en una sola imagen con el ajuste Juntar imágenes de Epson Scan 2 (no disponible para todos los productos).

Nota: Los ajustes varían según la versión de software que esté utilizando. Haga clic en el icono **Ayuda** en Document Capture Pro para obtener más información.

1. Cargue el original en el producto.

Nota: Utilice una hoja de soporte (no incluida) cuando escanea un original doblado; de lo contrario, podría dañar el original. Coloque el original en la hoja de soporte con el borde doblado contra el lado derecho de la hoja de soporte. Asegúrese de cargar la hoja de soporte en el producto con el borde blanco orientado hacia abajo.

2. Realice una de las siguientes acciones para iniciar Document Capture Pro:

- **Windows 11:** Haga clic en , luego busque la aplicación **Document Capture Pro** y selecciónela.
- **Windows 10:** Haga clic en  y seleccione **Epson Software > Document Capture Pro**.
- **Windows 8.x:** Navegue a la pantalla **Aplicaciones** y seleccione **Document Capture Pro**.
- **Windows (otras versiones):** Haga clic en  o en **Inicio**, luego seleccione **Todos los programas** o **Programas**. Seleccione **Epson Software > Document Capture Pro**.

3. Seleccione la ficha **Escaneo simple**.

Verá una ventana como esta:

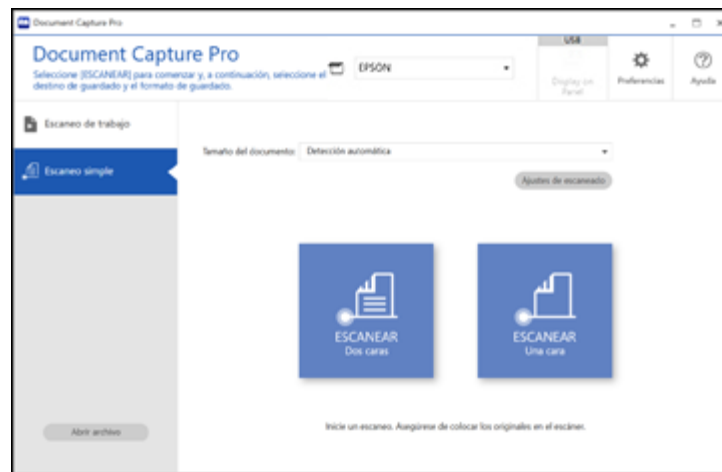

4. Haga clic en **Ajustes de escaneado > Ajustes detallados**.

Verá una ventana de Epson Scan 2 como esta:

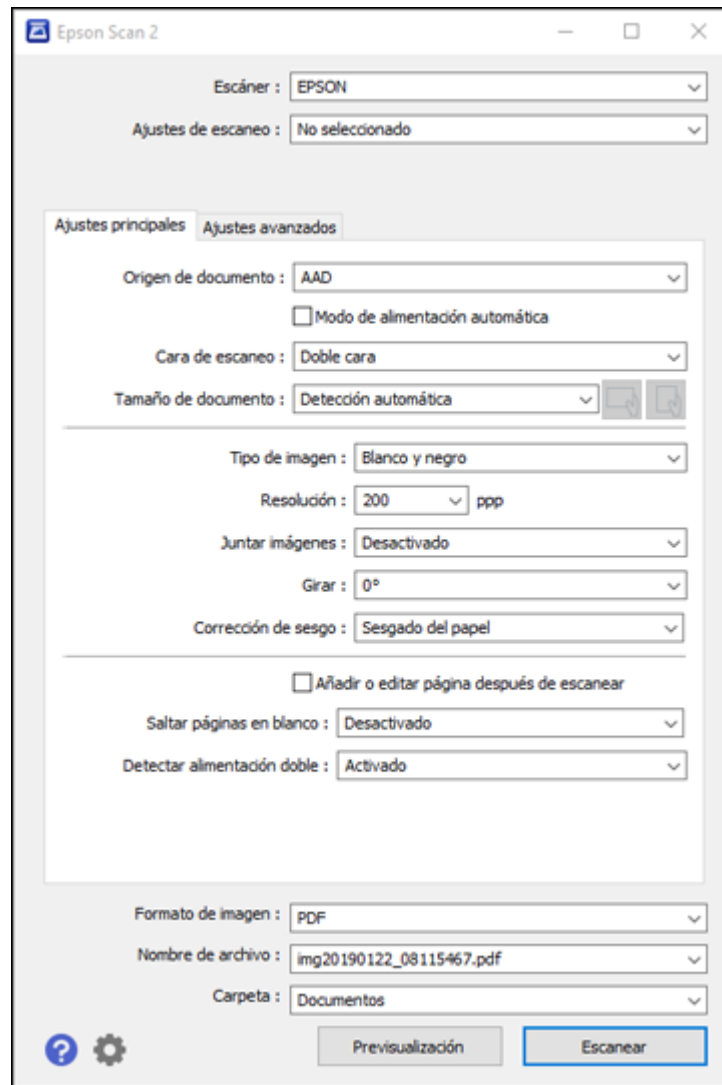

5. Seleccione **Doble cara** como el ajuste **Cara de escaneo**.

6. Seleccione el tamaño del documento original o **Detección automática** como el ajuste **Tamaño de documento**.
7. Seleccione una de las siguientes opciones como el ajuste **Juntar Imágenes**:
 - **Arriba y abajo**: Coloca las imágenes escaneadas una encima de la otra.
 - **Izquierda y derecha**: Coloca las imágenes escaneadas una al lado de la otra.
8. Seleccione la ficha **Ajustes avanzados** y compruebe que el ajuste **Relleno del borde** esté configurado en **Ninguno**.
9. Haga clic en **Guardar**.
10. Haga clic en **Aceptar**.
11. Haga clic en **ESCANEAR Dos caras**.

El producto escanea el original y la imagen aparece en la ventana Editar resultados escaneados.

Nota: Si las imágenes escaneadas no se juntan en la orientación correcta, haga clic en **Cara de escaneo** en la ventana de Epson Scan 2, seleccione **Ajustes**, configure el Borde de encuadernación en **Izquierda** o **Superior** y luego vuelva a escanear el documento.

12. Revise y edite las páginas escaneadas, según sea necesario, y haga clic en **Siguiente** cuando termine.
13. Seleccione un destino y cualquier ajuste necesario, luego haga clic en **Completado**.

Tema principal: [Cómo escanear proyectos especiales](#)

Cómo escanear originales de varias páginas como archivos separados - Windows

Puede utilizar Document Capture Pro para escanear originales de varias páginas como archivos separados. Puede indicar cómo se crean los archivos separados definiendo un número máximo de páginas por archivo o insertando páginas en blanco, códigos de barras o caracteres que se pueden detectar por el software como marcadores de separación.

Nota: Los ajustes varían según la versión de software que esté utilizando. Haga clic en el icono **Ayuda** en Document Capture Pro para obtener más información.

1. Cargue el original de múltiples páginas en el producto.
2. Realice una de las siguientes acciones para iniciar Document Capture Pro:
 - **Windows 11:** Haga clic en , luego busque la aplicación **Document Capture Pro** y selecciónela.

- **Windows 10:** Haga clic en  y seleccione **Epson Software > Document Capture Pro.**
- **Windows 8.x:** Navegue a la pantalla **Aplicaciones** y seleccione **Document Capture Pro.**
- **Windows (otras versiones):** Haga clic en  o en **Inicio**, luego seleccione **Todos los programas** o **Programas**. Seleccione **Epson Software > Document Capture Pro.**

Verá la ventana de Document Capture Pro.

3. Seleccione la ficha **Escaneo de trabajo**.

Verá una ventana como esta:

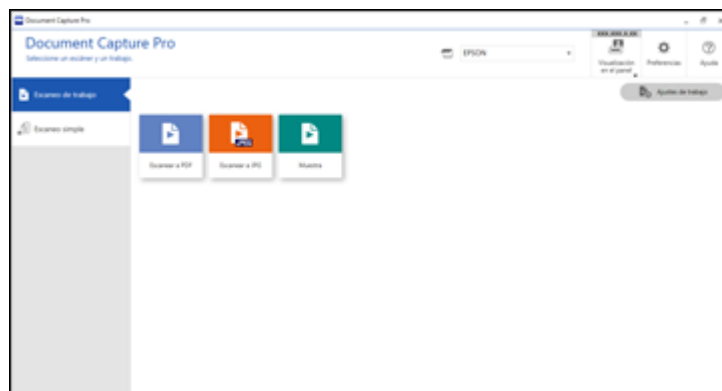

4. Haga clic en el botón **Ajustes de trabajo**.

Verá una ventana como esta:

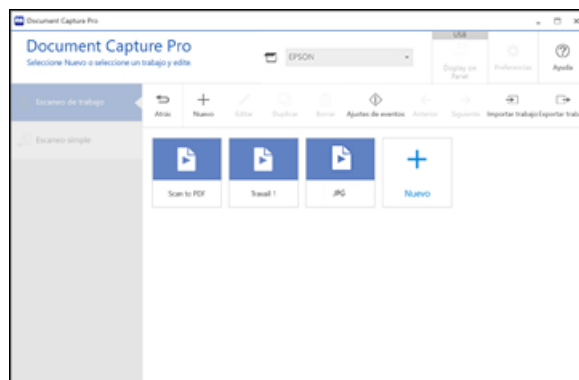

5. Seleccione **Nuevo** y seleccione los ajustes de escaneo. Haga clic en **Siguiente** cuando termine. Verá una ventana como esta:

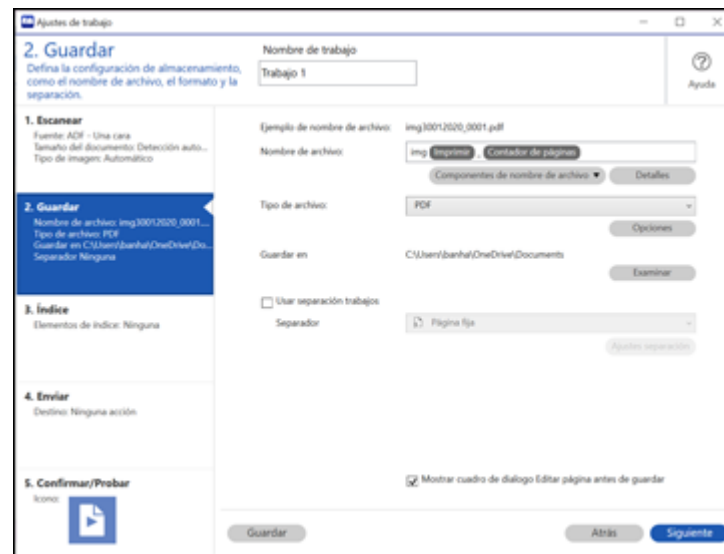

6. Seleccione la casilla de verificación **Usar separación trabajos**.
7. Seleccione el método que desea utilizar para separar los originales como el ajuste **Separador**. Haga clic en **Ajustes separación** para especificar los ajustes para la opción seleccionada.
8. Termine de crear el trabajo de escaneo nuevo y haga clic en **Guardar**.
9. Haga clic en **Atrás** en la pantalla Ajustes de trabajo.

Los originales se guardan en archivos y carpetas separadas, según lo especificado cuando el trabajo es ejecutado.

Tema principal: [Cómo escanear proyectos especiales](#)

Cómo guardar documentos escaneados como un PDF con capacidad de búsqueda utilizando Epson Scan 2

Puede escanear un documento y guardar el texto como un PDF con capacidad de búsqueda. En un PDF con capacidad de búsqueda, el texto se reconoce utilizando un proceso de reconocimiento óptico de caracteres (OCR, por sus siglas en inglés) y luego se inserta en el original escaneado.

Nota: El componente requerido, Epson Scan 2 OCR Component, se instala automáticamente cuando instala el software del producto. Si instala el software del producto individualmente, asegúrese de también instalar este componente si desea realizar el proceso de OCR.

1. Cargue el original en el producto para escanearlo.
2. Inicie Epson Scan 2.
3. Seleccione los ajustes de escaneo.
4. Haga clic en **Previsualización** y ajuste el área que desea escanear, si es necesario.
5. Vuelva a cargar el original expulsado en el escáner.
6. Seleccione **PDF con capacidad de búsqueda** como el ajuste Formato de imagen.
7. Seleccione **Opciones** de la lista Formato de imagen.

Verá esta ventana:

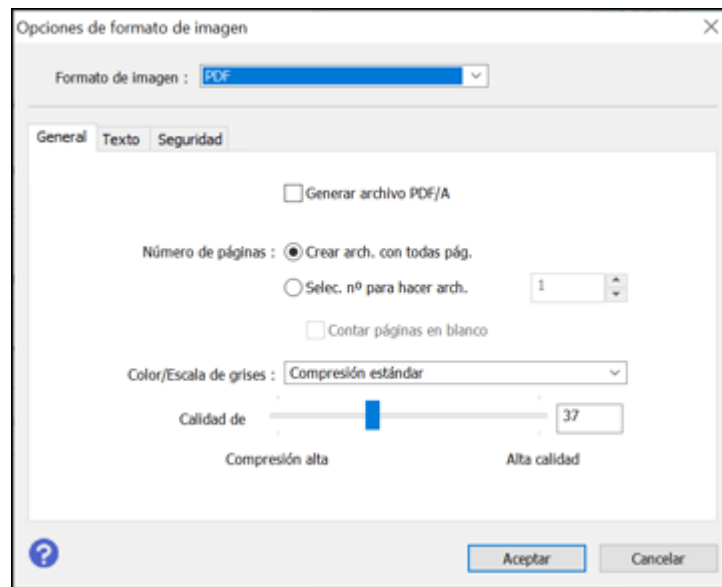

8. Seleccione cualquiera de las opciones en la ficha General.
9. Seleccione la ficha **Texto**.

10. Asegure que el idioma utilizado en el texto del documento esté seleccionado como el ajuste **Idioma del texto**.
11. Seleccione la ficha **Seguridad** si desea añadir una contraseña al PDF o proteger las propiedades de impresión o edición.
12. Haga clic en **Aceptar**.
13. Confirme el ajuste **Nombre de archivo** y seleccione un ajuste **Carpeta** para su documento.
14. Haga clic en **Escanear**.



La imagen escaneada se guarda como un PDF con capacidad de búsqueda.

Tema principal: [Cómo escanear proyectos especiales](#)

Cómo guardar un escaneo como un archivo de formato Office - Windows

Puede utilizar Document Capture Pro (Windows) para guardar sus escaneos en uno de los siguientes formatos de archivo de Microsoft Office: Microsoft Word (.docx), Microsoft Excel (.xlsx) o Microsoft PowerPoint (.pptx).

Nota: Los ajustes varían según la versión de software que esté utilizando. Consulte la información de ayuda en Document Capture Pro para obtener detalles.

1. Cargue el original en el producto.
2. Realice una de las siguientes acciones para iniciar Document Capture Pro:
 - **Windows 11:** Haga clic en , luego busque la aplicación **Document Capture Pro** y selecciónela.
 - **Windows 10:** Haga clic en  y seleccione **Epson Software > Document Capture Pro**.
 - **Windows 8.x:** Navegue a la pantalla **Aplicaciones** y seleccione **Document Capture Pro**.
 - **Windows (otras versiones):** Haga clic en  o en **Inicio**, luego seleccione **Todos los programas** o **Programas**. Seleccione **Epson Software > Document Capture Pro**.
3. Seleccione la ficha **Escaneo simple**.

Verá una ventana como esta:

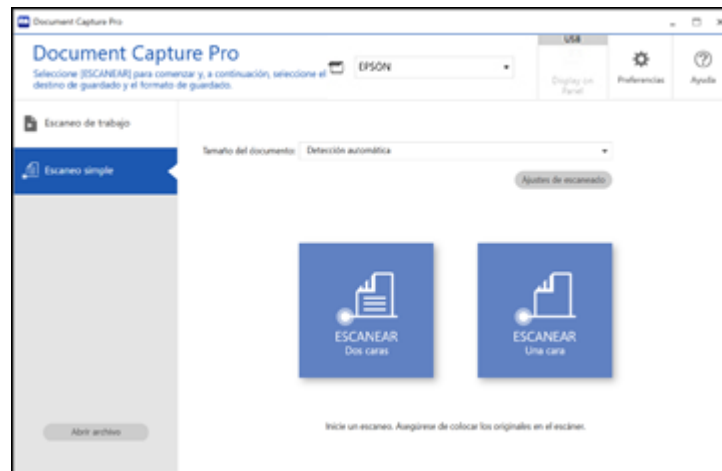

4. Si desea seleccionar ajustes específicos para el escaneo, haga clic en el botón **Ajustes de escaneado**, seleccione cualquiera de los ajustes que desea utilizar y haga clic en **Aceptar**.

Nota: Consulte la información de ayuda en Document Capture Pro para obtener detalles.

5. Realice una de las siguientes acciones:
 - Para escanear el lado frontal de un original, seleccione **ESCANEAR Una cara**.
 - Para escanear ambos lados de un original, seleccione **ESCANEAR Dos caras**.

El producto empieza a escanear y se abre la ventana Editar resultados escaneados.

6. Revise y edite las páginas escaneadas, según sea necesario, y haga clic en **Siguiente** cuando termine.

Nota: Consulte la información de ayuda en Document Capture Pro para obtener detalles.

7. Haga clic en uno de los iconos de destino (excepto **Imprimir**) para elegir dónde desea mandar los archivos escaneados. Verá la ventana de ajustes.
8. Seleccione el archivo de formato Office que desea utilizar de la lista desplegable **Tipo de archivo**.
9. Haga clic en **Opción** para mostrar ajustes adicionales.

10. Seleccione cualquier ajuste adicional, según sea necesario, y haga clic en **Aceptar**.

Nota: Consulte la información de ayuda en Document Capture Pro para obtener detalles.

11. Confirme los ajustes seleccionados y haga clic en **Completado**.

Sus originales se guardan en el formato de archivo Office que seleccionó.

Tema principal: [Cómo escanear proyectos especiales](#)

Cómo guardar un escaneo como un archivo de formato Office - Mac

Puede utilizar Document Capture (Mac) para guardar sus escaneos en uno de los siguientes formatos de archivo de Microsoft Office: Microsoft Word (.docx) y Microsoft Excel (.xlsx).

Nota: Los ajustes varían según la versión de software que esté utilizando. Consulte la información de Ayuda en Document Capture para obtener detalles.

1. Cargue el original en el producto para escanearlo.
2. Abra la carpeta **Aplicaciones**, abra la carpeta **Epson Software** y seleccione **Document Capture**.
Verá una ventana como esta:

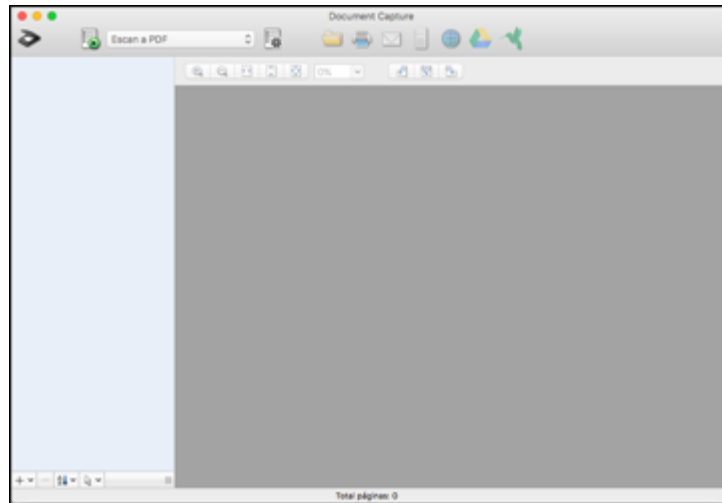

Nota: Es posible que tenga que seleccionar su escáner de la lista de escáneres.

- Haga clic en el icono  **Escanear**.
Verá una ventana como esta:

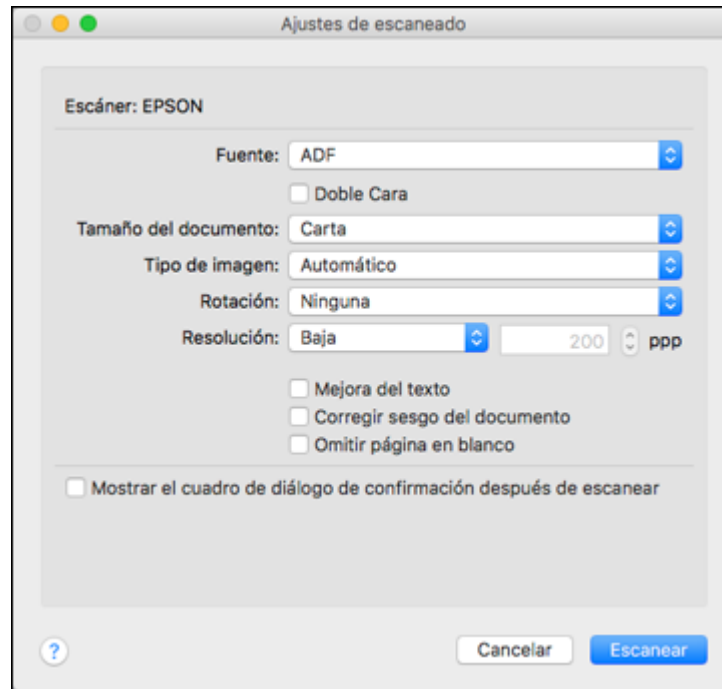

Nota: Si desea utilizar un trabajo de escaneo que creó, selecciónelo de la Lista de trabajos en la ventana de Document Capture, haga clic en el botón  Iniciar trabajo e ignore el resto de los pasos a continuación.

- Seleccione los ajustes de escaneo que desea utilizar.

Nota: Consulte la información de Ayuda en Document Capture para obtener detalles.

- Si desea seleccionar ajustes de escaneo detallados, cierre la ventana Ajustes de escaneado, abra el menú **Escanear** en la parte superior del escritorio de Mac y seleccione **Muestra la pantalla de configuración de EPSON Scan**.

6. Haga clic en el icono  Escanear y seleccione los ajustes de escaneo detallados que desea utilizar en la ventana de Epson Scan 2.
7. Haga clic en **Escanear**.
Verá una vista previa del archivo escaneado en la ventana de Document Capture.

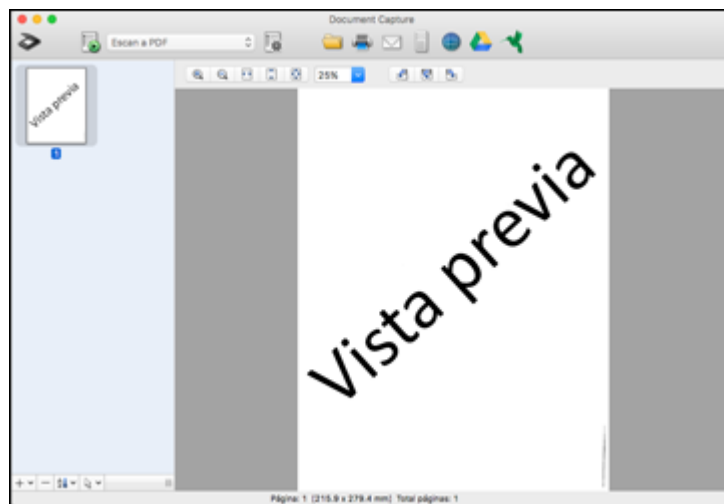

Nota: Es posible que tenga que cerrar la ventana de Epson Scan 2 para ver su archivo escaneado en la ventana de Document Capture.

8. Si desea escanear más originales y agregarlos a las imágenes actuales, haga clic en el icono +, seleccione **Adquirir del escáner** y repita los pasos anteriores.
9. Revise las imágenes escaneadas y edítelas, según sea necesario.
10. Abra el menú **Archivo** en la parte superior del escritorio de Mac y seleccione **Guardar como**.
11. Seleccione **DOCX** (Word) o **XLSX** (Excel) como el ajuste **Tipo de archivo**.

Nota: La primera vez que selecciona un tipo de archivo Office en Document Capture, verá un mensaje indicándole que descargue un plug-in necesario para archivos de Microsoft Office. Seleccione **Sí** y siga las instrucciones que aparecen en pantalla para descargar e instalar el plug-in para continuar.

- Haga clic en el botón **Opciones**, seleccione cualquiera de las opciones de tipos de archivo Office necesarios y haga clic en **Aceptar**.
- Haga clic en uno de los iconos de Destino para elegir dónde desea mandar su archivo escaneado. (Si no puede ver todos los iconos que se muestran a continuación, haga clic en la flecha situada a un lado de los iconos).





- Dependiendo del destino que elija, haga clic en **Aceptar** o en **Enviar** para finalizar la operación.

Tema principal: [Cómo escanear proyectos especiales](#)

Cómo escanear a un servidor SharePoint o a un servicio en la nube - Windows

Puede utilizar Document Capture Pro (Windows) para subir sus imágenes escaneadas a un servidor SharePoint o a un servicio en la nube.

Nota: Los ajustes varían según la versión de software que esté utilizando. Consulte la información de ayuda en Document Capture Pro para obtener detalles.

- Cargue el original en el producto.
- Realice una de las siguientes acciones para iniciar Document Capture Pro:
 - Windows 11:** Haga clic en , luego busque la aplicación **Document Capture Pro** y selecciónela.
 - Windows 10:** Haga clic en  y seleccione **Epson Software > Document Capture Pro**.
 - Windows 8.x:** Navegue a la pantalla **Aplicaciones** y seleccione **Document Capture Pro**.
 - Windows (otras versiones):** Haga clic en  o en **Inicio**, luego seleccione **Todos los programas** o **Programas**. Seleccione **Epson Software > Document Capture Pro**.
- Seleccione la ficha **Escaneo simple**.

Verá una ventana como esta:

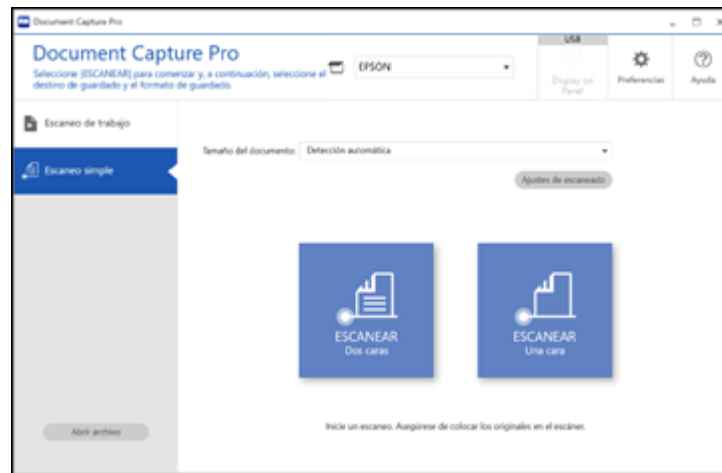

4. Si desea seleccionar ajustes específicos para el escaneo, haga clic en el botón **Ajustes de escaneado**, seleccione cualquiera de los ajustes que desea utilizar y haga clic en **Aceptar**.

Nota: Consulte la información de ayuda en Document Capture Pro para obtener detalles.

5. Realice una de las siguientes acciones:
 - Para escanear ambos lados de un original, seleccione **ESCANEAR Dos caras**.
 - Para escanear el lado frontal de un original, seleccione **ESCANEAR Una cara**.

El producto empieza a escanear y se abre la ventana Editar resultados escaneados.

6. Revise y edite las páginas escaneadas, según sea necesario, y haga clic en **Completado** cuando termine.

Nota: Consulte la información de ayuda en Document Capture Pro para obtener detalles.

7. Haga clic en uno de los iconos de destino del servicio o del servidor en la nube. Verá la ventana de ajustes.
8. Introduzca cualquier información requerida para configurar el destino. Es posible que tenga que iniciar sesión en su servicio en la nube para autenticar la conexión y permitir que Document Capture Pro acceda al servicio en la nube.

9. Configure todos los ajustes y haga clic en **Completado**.

Nota: Consulte la información de ayuda en Document Capture Pro para obtener detalles.

Los originales se suben al servidor o al servicio en la nube indicado.

Tema principal: [Cómo escanear proyectos especiales](#)

Cómo escanear a un servidor SharePoint o a un servicio en la nube - Mac

Puede utilizar Document Capture para subir sus imágenes escaneadas a un servidor SharePoint o a un servicio en la nube.

Nota: La pantalla puede variar, dependiendo de la versión de su sistema operativo.

1. Abra la carpeta **Aplicaciones**, abra la carpeta **Epson Software** y seleccione **Document Capture**.

Verá una ventana como esta:

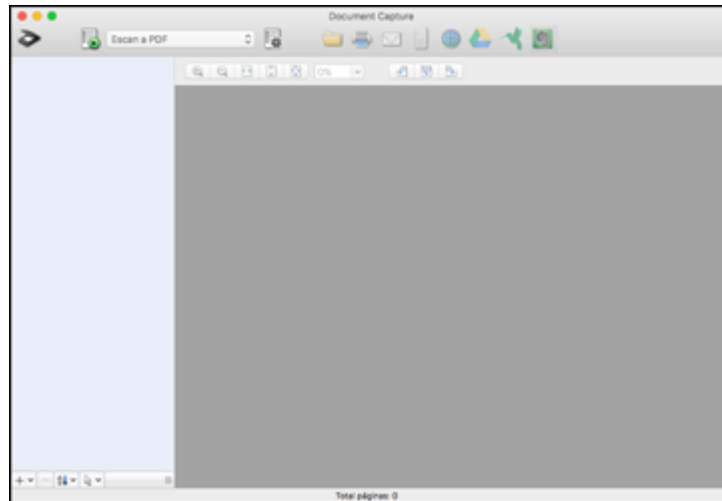

Nota: Es posible que necesite seleccionar su producto de la lista desplegable.

2. Haga clic en el icono  de escanear.

3. Seleccione los ajustes de escaneo que desea utilizar.

Nota: Consulte la información de Ayuda en Document Capture para obtener detalles.

4. Haga clic en **Escanear**.

Verá una vista previa del archivo escaneado en la ventana de Document Capture.

5. Haga clic en uno de los iconos de Destino de un servicio en la nube para elegir dónde desea guardar el archivo escaneado. (Si no puede ver todos los iconos, es posible que el software del servicio no esté instalado, el software no esté disponible en su plataforma o tiene que hacer clic en la flecha situada a un lado de los iconos).

Verá la ventana Configuración de transferencia.

6. Introduzca cualquier información requerida para configurar el destino. Es posible que tenga que iniciar sesión en su servicio en la nube para autenticar la conexión y permitir que Document Capture acceda al servicio en la nube. Si creó anteriormente un ajuste guardado para el destino, selecciónelo de la lista desplegable.

7. Configure cualquier ajuste guardado, luego haga clic en **Aceptar** o en **Enviar**, dependiendo del destino.

Los originales se escanean y se suben al servidor o servicio en la nube indicado.

Tema principal: [Cómo escanear proyectos especiales](#)

Cómo limpiar y transportar el producto

Consulte las siguientes secciones si necesita limpiar o transportar el producto.

[Cómo limpiar el producto](#)

[Cómo limpiar el interior del producto](#)

[Cómo reemplazar los rodillos](#)

[Cómo transportar el producto](#)

Cómo limpiar el producto

Para que el funcionamiento de su producto sea óptimo, debe limpiarlo varias veces al año.

Precaución: No utilice cepillos duros, alcohol o diluyente de pintura para limpiar el producto, ya que lo podría dañar. No utilice aceites u otros lubricantes en el interior del producto y no permita que el agua penetre en el interior. No abra la carcasa exterior del producto.

1. Apague el escáner y desconecte el adaptador de CA.
2. Desconecte todos los cables conectados al producto.
3. Limpie la carcasa exterior con un paño suave y seco. No utilice productos de limpieza líquidos o químicos.

Nota: Si la carcasa exterior requiere limpieza adicional, utilice un paño húmedo para limpiarla. Luego, seque la carcasa exterior con un paño suave y seco.

Tema principal: [Cómo limpiar y transportar el producto](#)

Cómo limpiar el interior del producto

Limpie el producto con frecuencia para que no se acumule polvo en las superficies de escaneo de cristal. El polvo puede provocar la aparición de puntos o líneas en las imágenes escaneadas. Limpie el interior del producto después de cada 5000 escaneos. Puede revisar el número de escaneos y establecer notificaciones y alertas de limpieza en la utilidad Epson Scan 2 Utility. De forma predeterminada, se envía una notificación después de cada 5000 escaneos.

Precaución: No utilice cepillos duros, alcohol o diluyente de pintura para limpiar el producto, ya que lo podría dañar. No utilice aceites u otros lubricantes en el interior del producto y no permita que el agua penetre en el interior. No abra la carcasa exterior del producto.

Precaución: Tenga cuidado de no atrapar las manos o el pelo en el engranaje o los rodillos mientras esté limpiando el interior del escáner. De lo contrario, podría causar lesiones.

Nota: Limpie el interior del producto mientras está encendido.

1. Abra la cubierta del recorrido vertical.

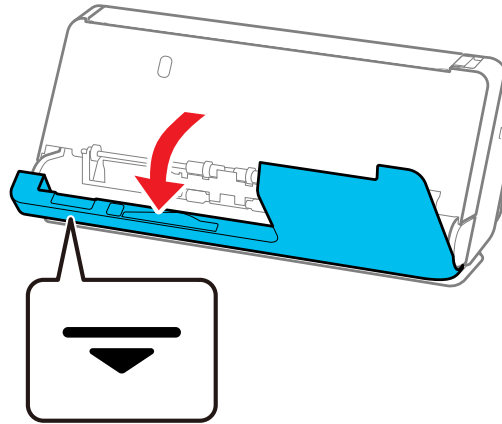

Nota: Al abrir la cubierta del recorrido vertical, sujete la zona indicada para evitar tocar el cepillo antiestático. Si el cepillo se dobla, no podrá eliminar la electricidad estática y esto podría hacer que los originales expulsados queden pegados entre sí.

2. Limpie los rodillos y los rodillos de plástico con un paño suave que no deje pelusa, humedecido con una pequeña cantidad de limpiador o agua.

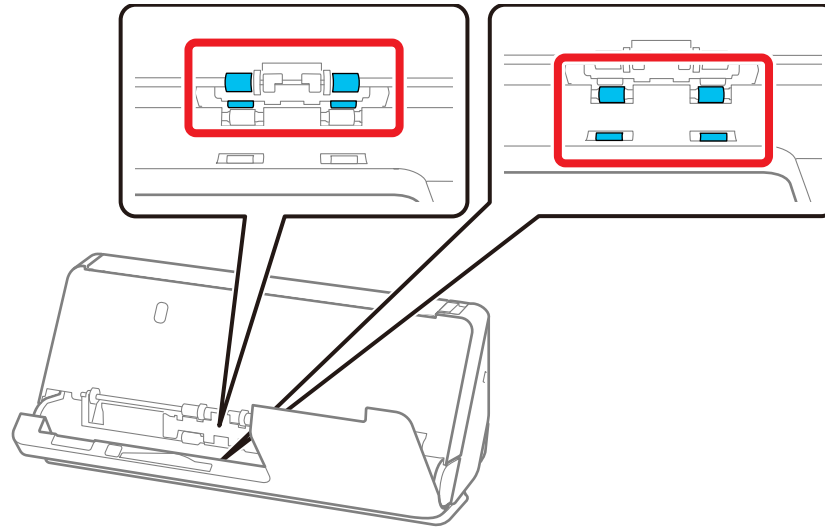

Nota: No rocíe el líquido directamente en el escáner. Tenga cuidado de no tocar el cepillo antiestático al limpiar los rodillos. Si el cepillo se dobla, no podrá eliminar la electricidad estática, y esto podría hacer que los originales expulsados queden pegados entre sí.

3. Abra la bandeja de entrada y tire de la palanca para abrir la cubierta del escáner.

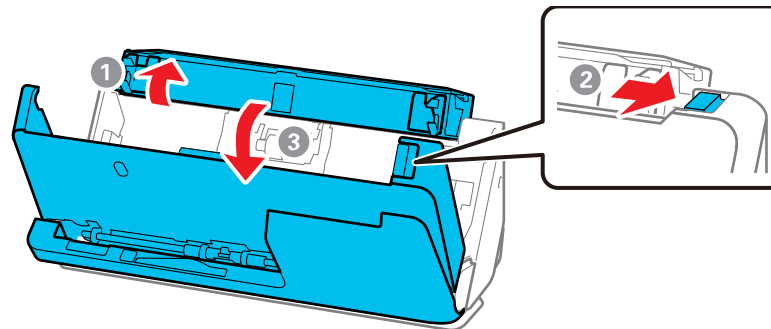

4. Limpie los 8 rodillos que se muestran a continuación con un paño suave que no deje pelusa, humedecido con una pequeña cantidad de limpiador o agua.

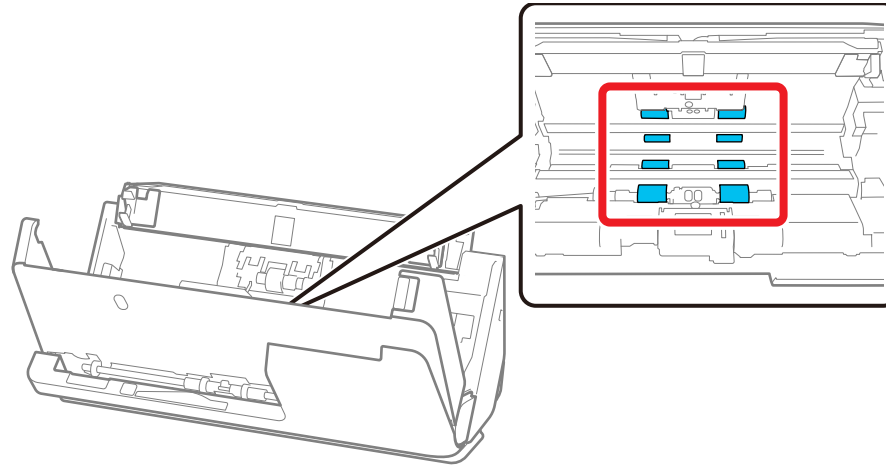

Nota: No rocíe el líquido directamente en el escáner.

5. Cierre la cubierta del escáner con las dos manos. A continuación, cierre la cubierta del recorrido vertical y luego la bandeja de entrada, en ese orden.

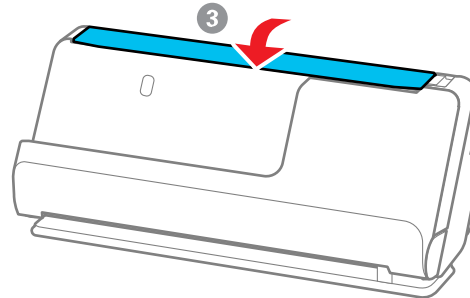
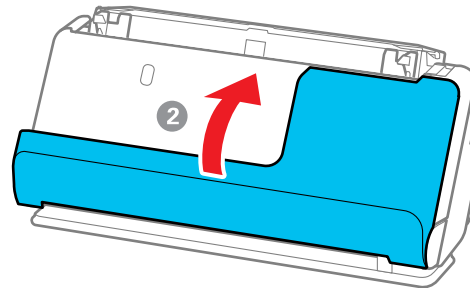
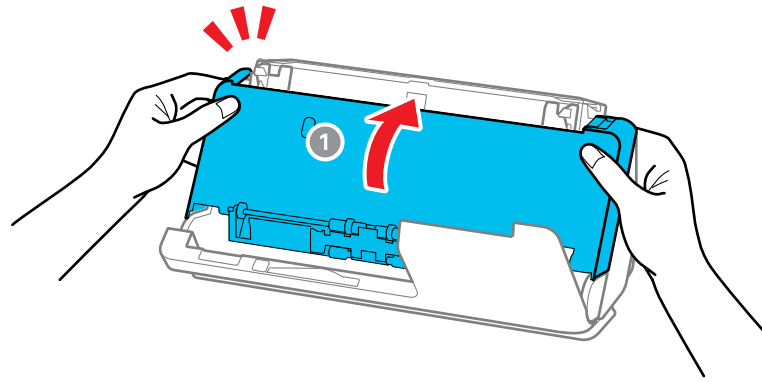

Después de cerrar la cubierta, espere aproximadamente cuatro segundos antes de continuar con el siguiente paso.

6. Repita los pasos del 1 al 5 cuatro veces. Los rodillos internos giran aproximadamente un cuarto de vuelta cada vez que se cierra la cubierta. Repita este paso hasta que el rodillo entero esté limpio.

Nota: Si el polvo de papel se adhiere al interior de la cubierta del recorrido vertical, límpielo con un paño suave que no deje pelusa.

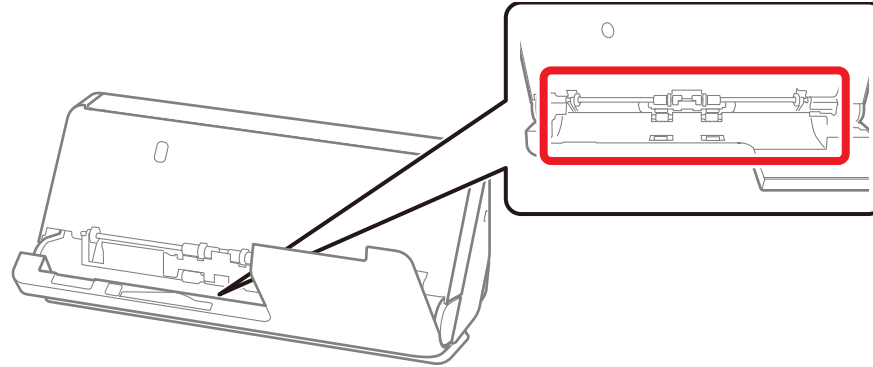

7. Abra la bandeja de entrada y tire de la palanca para abrir la cubierta del escáner.

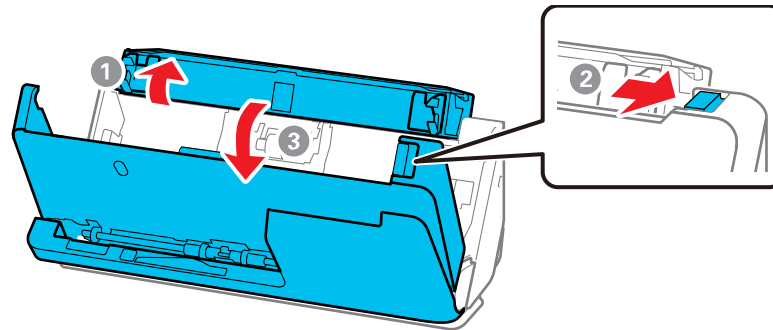

8. Utilice un kit de limpieza genuino Epson o un paño suave que no deje pelusa para limpiar cualquier polvo o suciedad de las superficies de escaneo de cristal y los rodillos dentro de la cubierta del escáner. Si la superficie de cristal está manchada con grasa u otro material difícil de retirar, utilice

un kit de limpieza genuino Epson con una pequeña cantidad de limpiador en el paño de limpieza para eliminar las manchas. Seque el líquido restante.

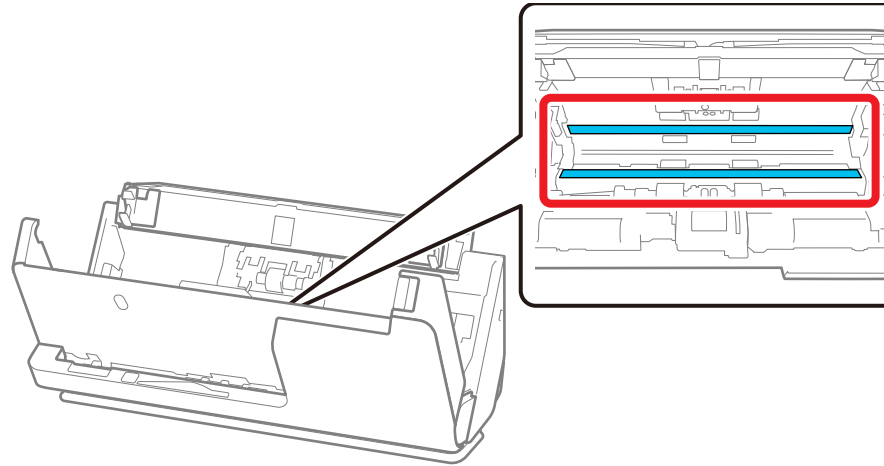

Precaución: No utilice cepillos u herramientas duras para limpiar el cristal del escáner. Cualquier rasguño en el cristal podría afectar la calidad de escaneo. No rocíe el limpiador directamente en las superficies de escaneo. Tenga cuidado de no ejercer demasiada fuerza sobre el cristal.

9. Utilice un bastoncillo de algodón para limpiar cualquier polvo o suciedad de los sensores que se muestran a continuación.

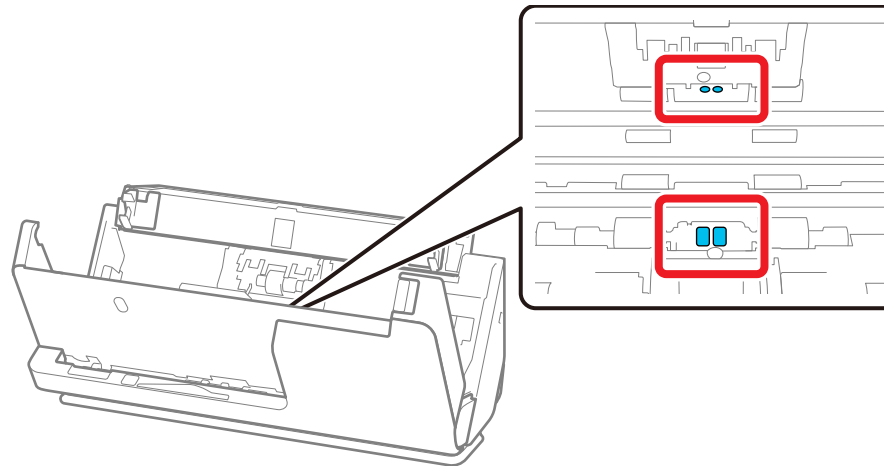

Precaución: No aplique líquido o limpiador de cristal al bastoncillo de algodón.

Nota: Los sensores ultrasónicos no suelen requerir mantenimiento. Sin embargo, si se producen errores de alimentación múltiple con frecuencia, es posible que el polvo que se haya acumulado alrededor de los sensores ultrasónicos esté siendo detectado de forma errónea como un error de alimentación múltiple. Si es el caso, limpie el polvo con cuidado con un bastoncillo de algodón. Si tiene un soplador, como los que se usan para limpiar las cámaras, utilícelo para eliminar el polvo.

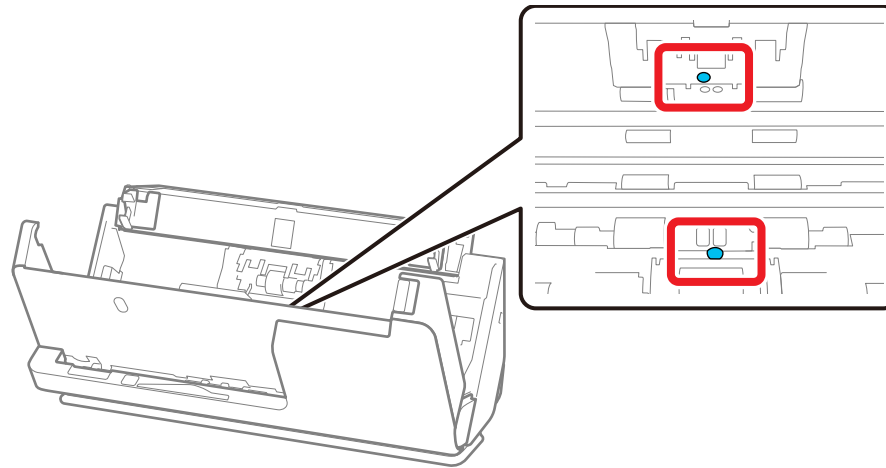

No rocíe el limpiador directamente en el sensor ultrasónico. También tenga cuidado de no introducir demasiado el bastoncillo de algodón dentro del sensor y asegure que no queden fibras de algodón.

10. Abra la cubierta y retire el rodillo de separación.

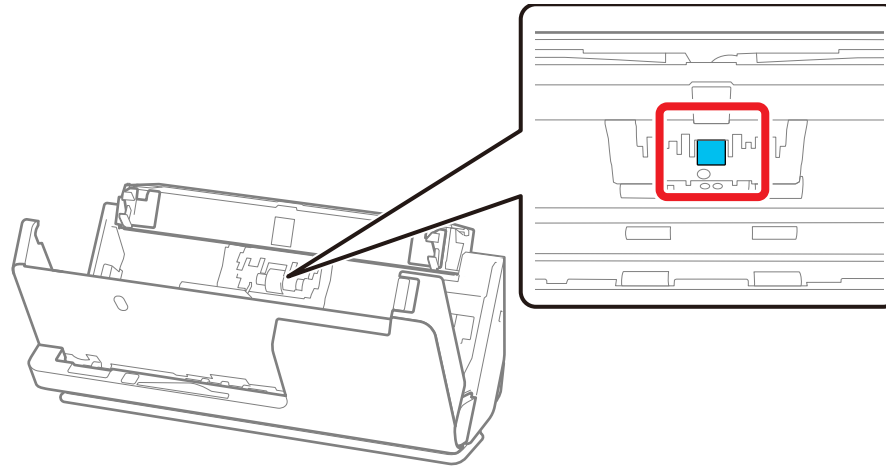

11. Limpie cualquier polvo o suciedad en el rodillo de separación utilizando un kit de limpieza genuino Epson o un paño suave y humedecido.

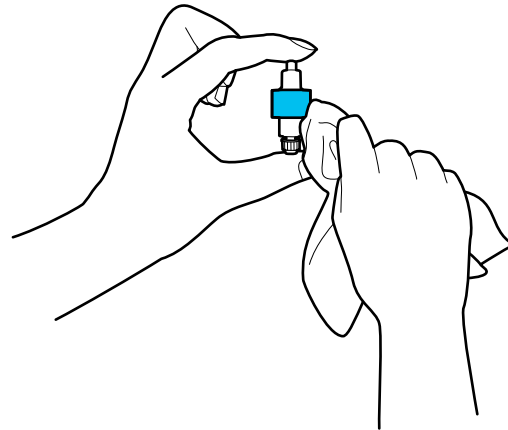

Precaución: Utilice solo un kit de limpieza genuino Epson o un paño suave y humedecido para limpiar el rodillo; si utiliza un paño seco, podría dañar la superficie del rodillo. No aplique productos de limpieza directamente en el producto; siempre aplique limpiadores en un paño de limpieza para

humedecer ligeramente el paño. Limpie cualquier limpiador sobrante con un paño seco que no deje pelusa.

12. Reemplace el rodillo de separación.
13. Abra la cubierta, luego retire el rodillo de recogida.

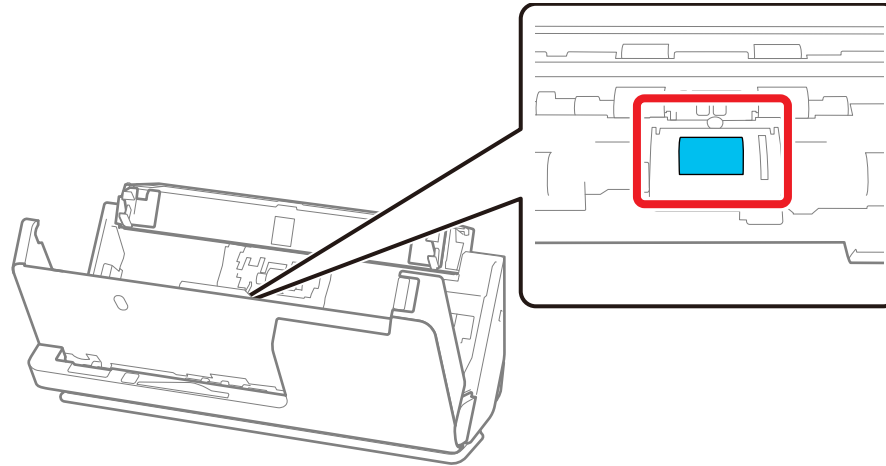

14. Limpie cualquier polvo o suciedad en el rodillo de recogida utilizando un kit de limpieza genuino Epson o un paño suave y humedecido.

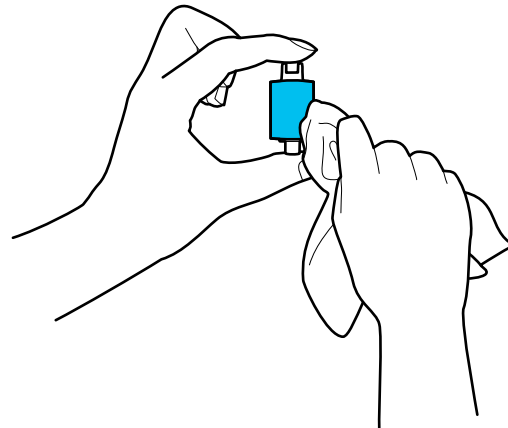

Precaución: Utilice solo un kit de limpieza genuino Epson o un paño suave y humedecido para limpiar el rodillo; si utiliza un paño seco, podría dañar la superficie del rodillo.

15. Reemplace el rodillo de recogida.
16. Cierre la cubierta del escáner con las dos manos. A continuación, cierre la bandeja de entrada.

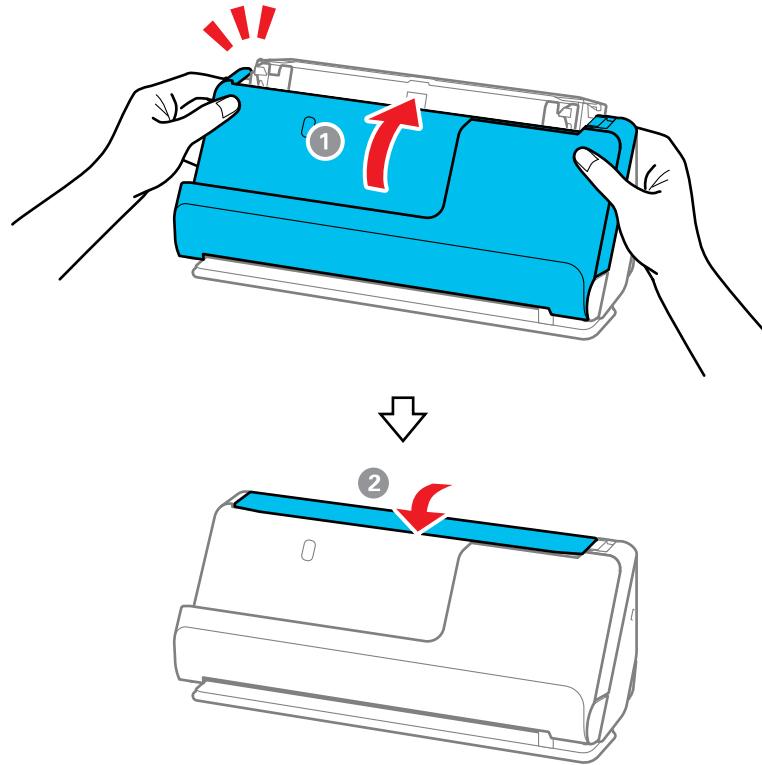

17. Reinicie el número de escaneos después de realizar una limpieza.

[Cómo reiniciar el número de escaneos después de realizar una limpieza](#)

Tema principal: [Cómo limpiar y transportar el producto](#)

Referencias relacionadas



[Accesorios opcionales y piezas de repuesto](#)

Tareas relacionadas

[Cómo reemplazar los rodillos](#)

Cómo reiniciar el número de escaneos después de realizar una limpieza

Reinicie el número de escaneos con la utilidad Epson Scan 2 Utility después de realizar una limpieza regular.

1. Compruebe que el escáner esté encendido y conectado a la computadora.
2. Realice una de las siguientes acciones para abrir la utilidad Epson Scan 2 Utility:
 - **Windows 11:** Haga clic en , luego busque la utilidad **Epson Scan 2 Utility** y selecciónela.
 - **Windows 10:** Haga clic en  y seleccione **EPSON > Epson Scan 2 Utility**.
 - **Windows 8.x:** Navegue a la pantalla **Aplicaciones** y seleccione **EPSON > Epson Scan 2 Utility**.
 - **Windows (otras versiones):** Haga clic en  o en **Inicio > Todos los programas o Programas > EPSON > Epson Scan > Epson Scan 2 Utility**.
 - **Mac:** Abra la carpeta **Aplicaciones**, haga clic en **Epson Software** y haga clic en **Epson Scan 2 Utility**.
3. Haga clic en la ficha **Mantenimiento**.

Verá una pantalla como esta:

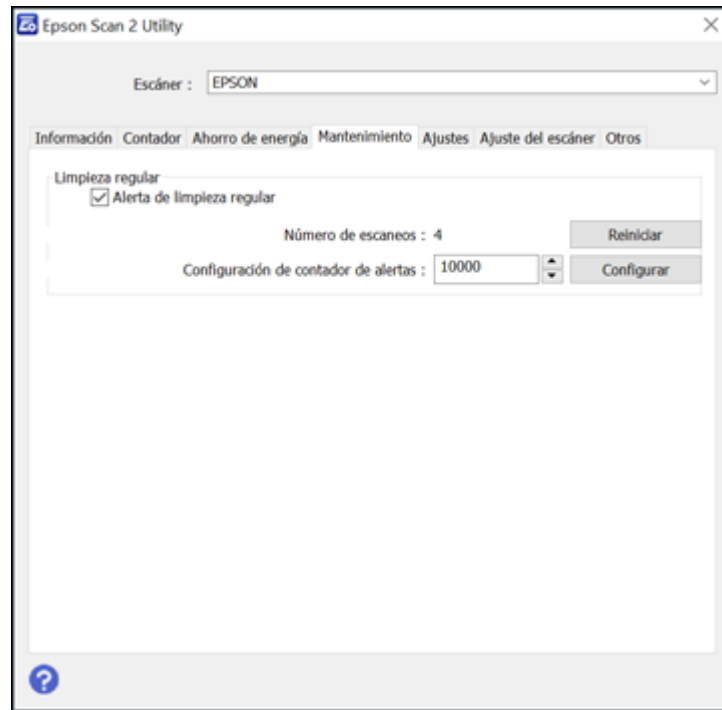

4. Seleccione la casilla **Alerta de limpieza regular** y haga clic en el botón **Reiniciar**.

Nota: No puede reiniciar el número de escaneos si la opción **Alerta de limpieza regular** no está seleccionada.

5. Cierre la utilidad Epson Scan 2 Utility.

Tema principal: [Cómo limpiar el interior del producto](#)

Cómo reemplazar los rodillos

Reemplace el kit de rodillos (A: rodillo de separación; B: rodillo de recogida) cuando el número de escaneos exceda el ciclo de vida de los rodillos. Revise el contador de los rodillos para ver cuándo necesita reemplazar los rodillos.

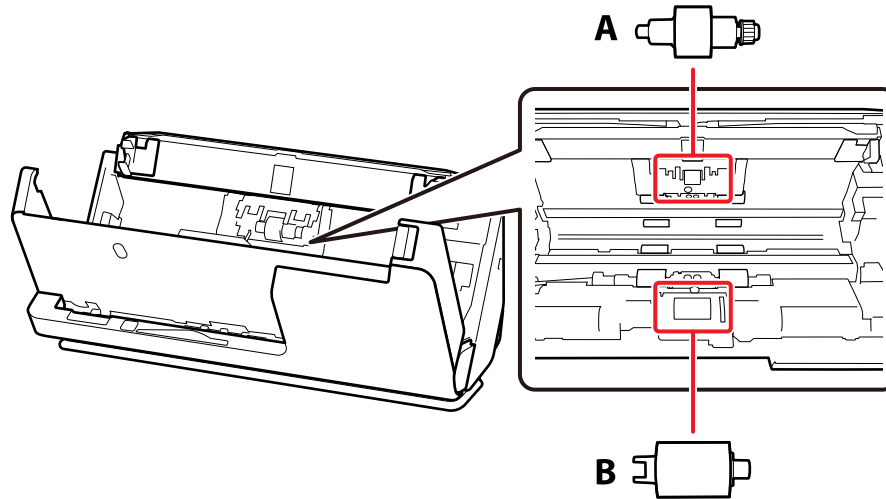

Nota: Reemplace los rodillos mientras el escáner está encendido.

1. Abra la bandeja de entrada y tire de la palanca hacia la derecha para abrir la cubierta del escáner.

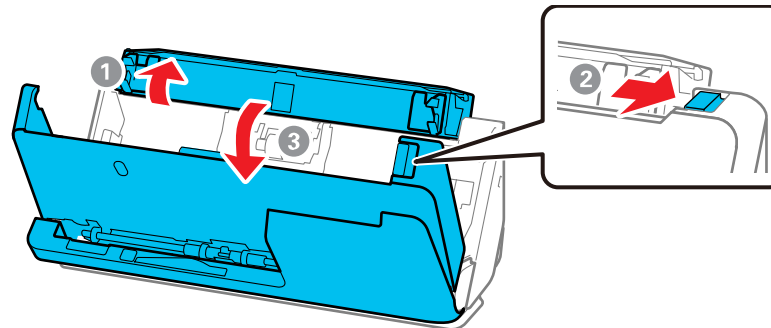

2. Presione el seguro de la cubierta del rodillo de separación hacia abajo y tire de la cubierta hacia arriba para retirarla.

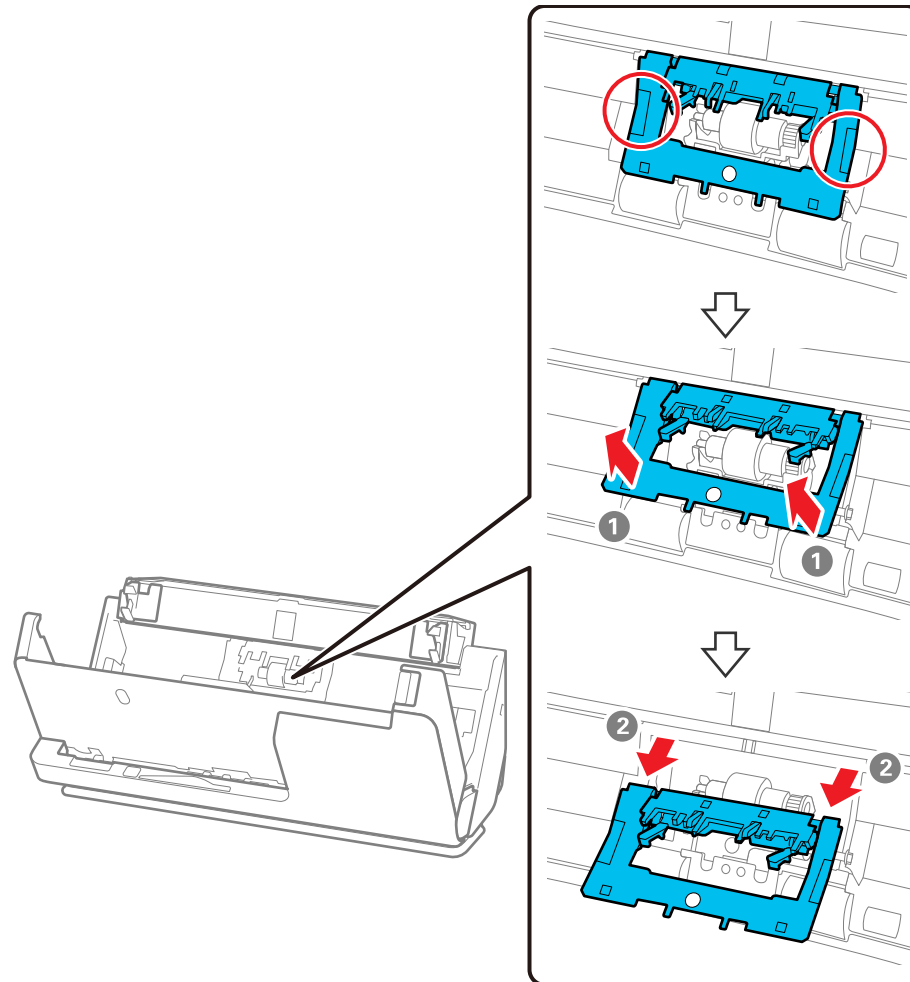

3. Levante el rodillo de separación y deslícelo hacia la izquierda para retirarlo.

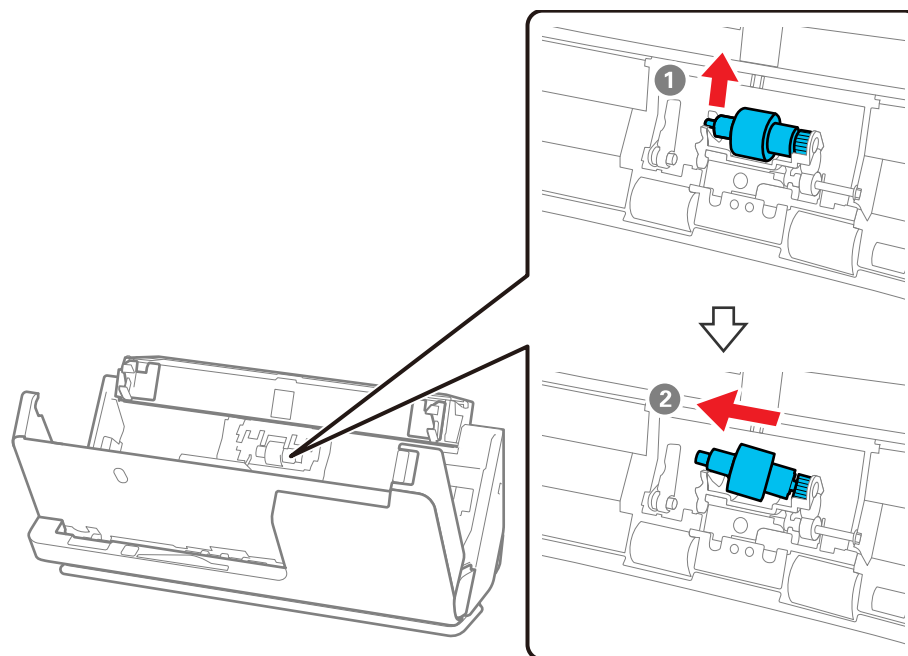

Nota: No utilice fuerza para retirar el rodillo de separación; de lo contrario, podría dañar el interior del producto.

4. Para instalar un rodillo de separación nuevo, introduzca el extremo del rodillo en el orificio del lado derecho y baje el otro extremo del rodillo en su lugar.

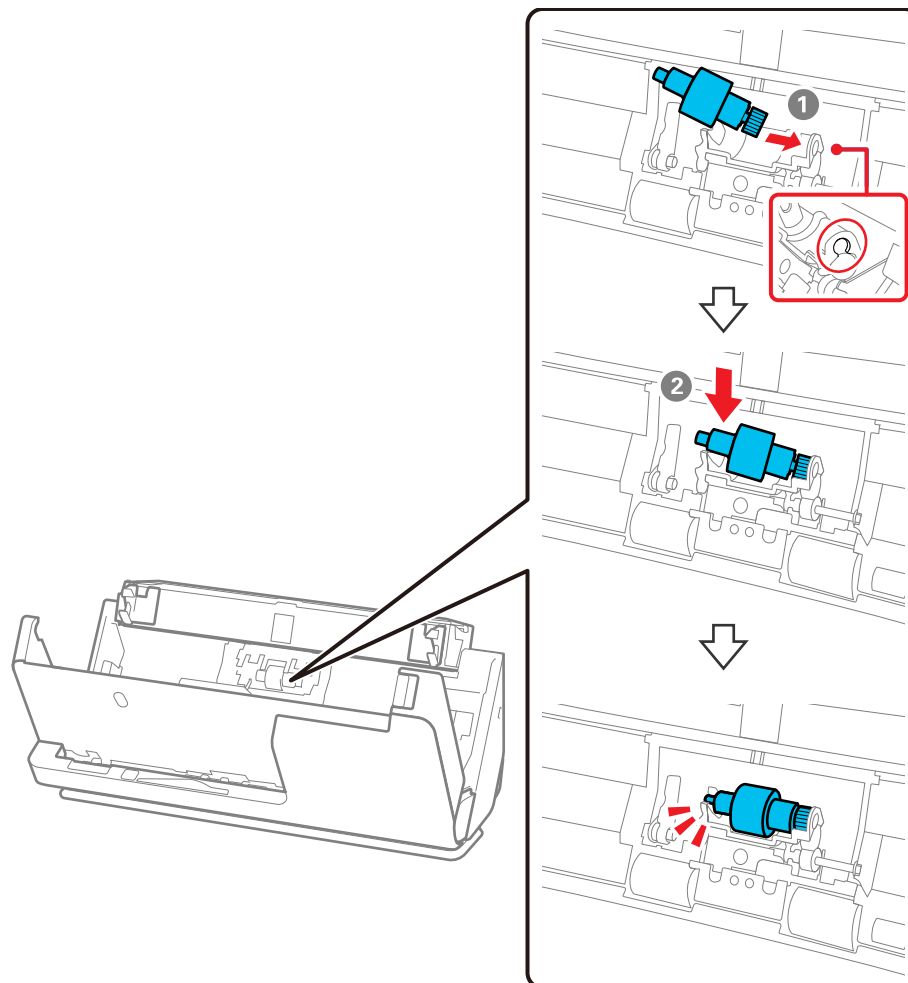

5. Coloque la cubierta del rodillo de separación, tal como se muestra a continuación. Inserte el eje de la parte superior de la cubierta en las ranuras y luego cierre la cubierta con firmeza.

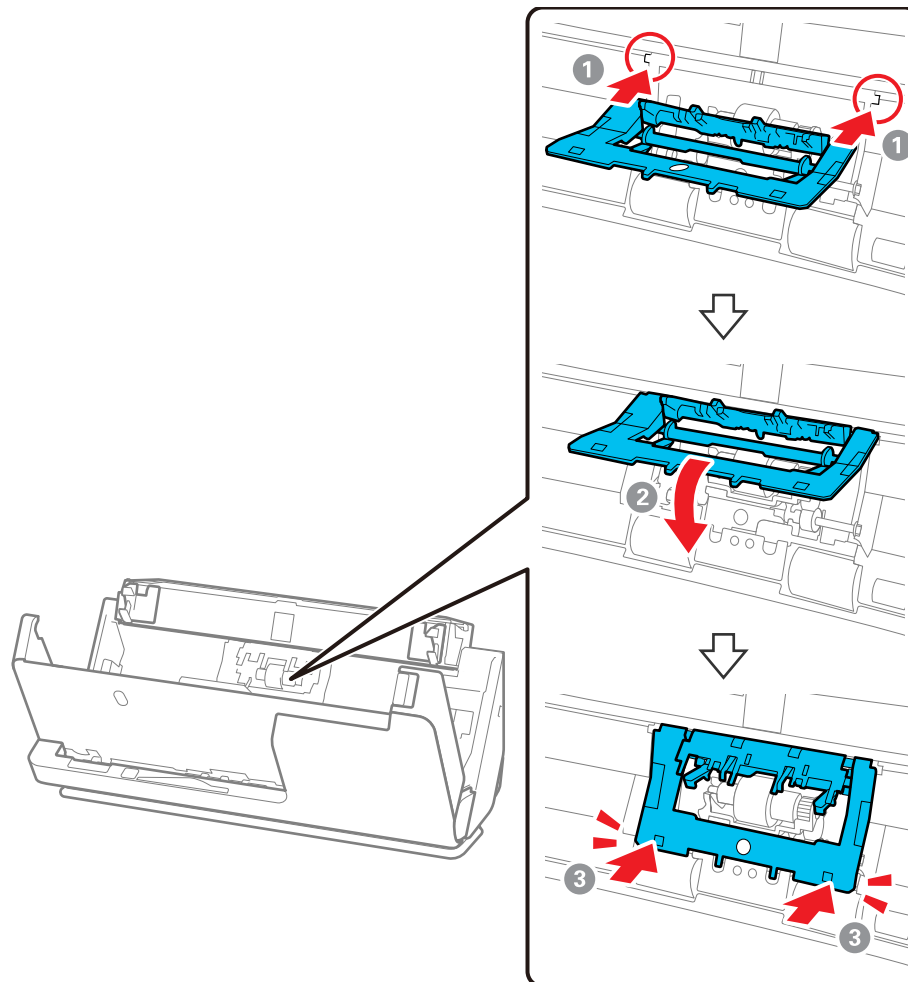

Nota: Si no puede cerrar la cubierta, el rodillo no está instalado correctamente. Retire el rodillo y vuelva a instalarlo, luego intente cerrar la cubierta otra vez.

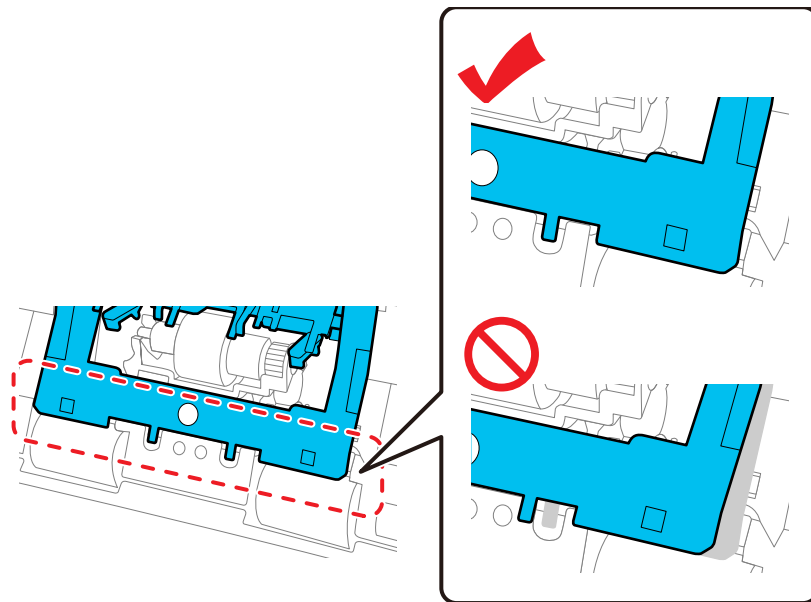

6. Abra la cubierta del rodillo de recogida.

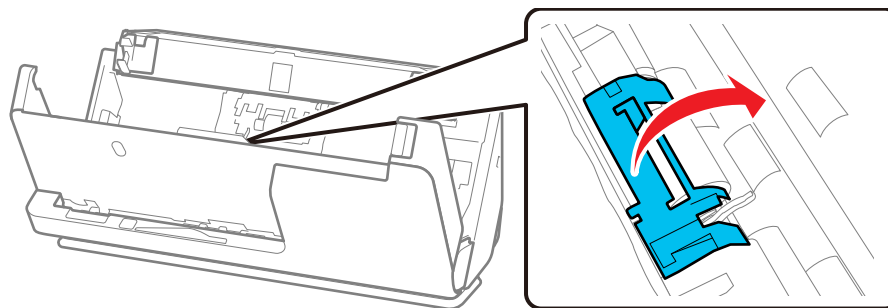

7. Deslice el rodillo de recogida hacia la derecha y retírelo.

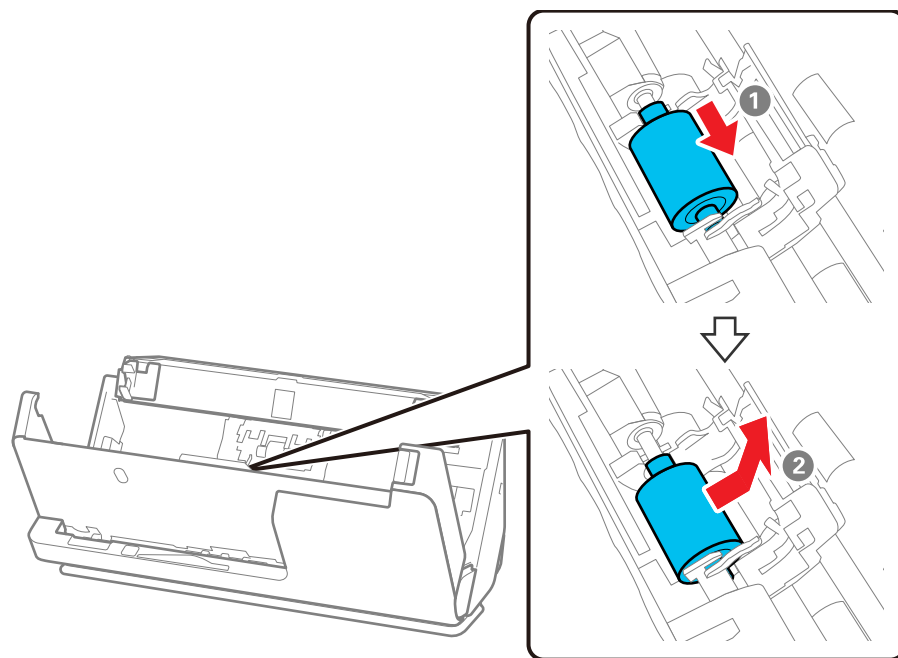

8. Para instalar el rodillo de recogida nuevo, alinee las muescas de la unidad del rodillo con la clavija del soporte, luego deslícelo hacia la izquierda. Baje el rodillo de recogida y luego deslícelo hacia atrás. Asegure que las muescas estén alineadas.

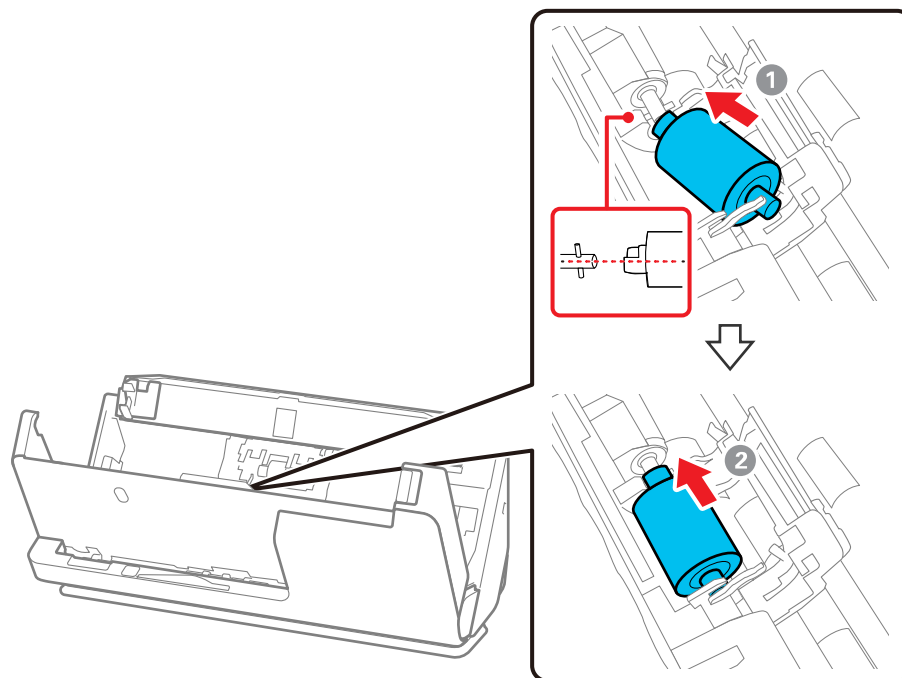

9. Alinee el extremo inferior de la cubierta del rodillo de recogida con las muescas, tal como se muestra a continuación, y presiónela hacia abajo hasta que encaje en su lugar.

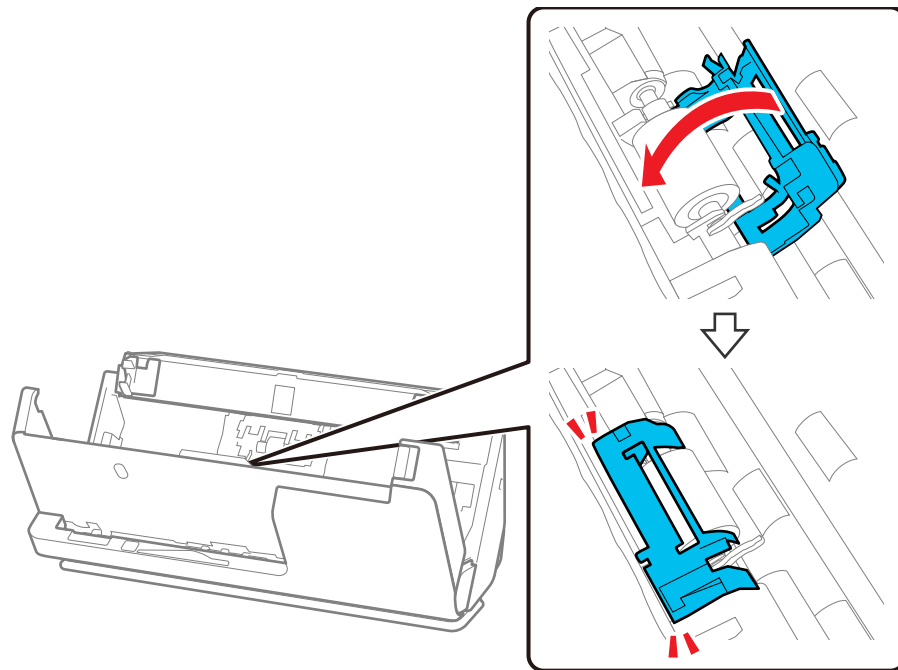

Nota: Si no puede cerrar la cubierta, el rodillo de recogida no está instalado correctamente. Retire la unidad del rodillo y vuelva a instalarla, luego intente cerrar la cubierta otra vez.

10. Cierre la cubierta del escáner con las dos manos, luego cierre la bandeja de entrada.

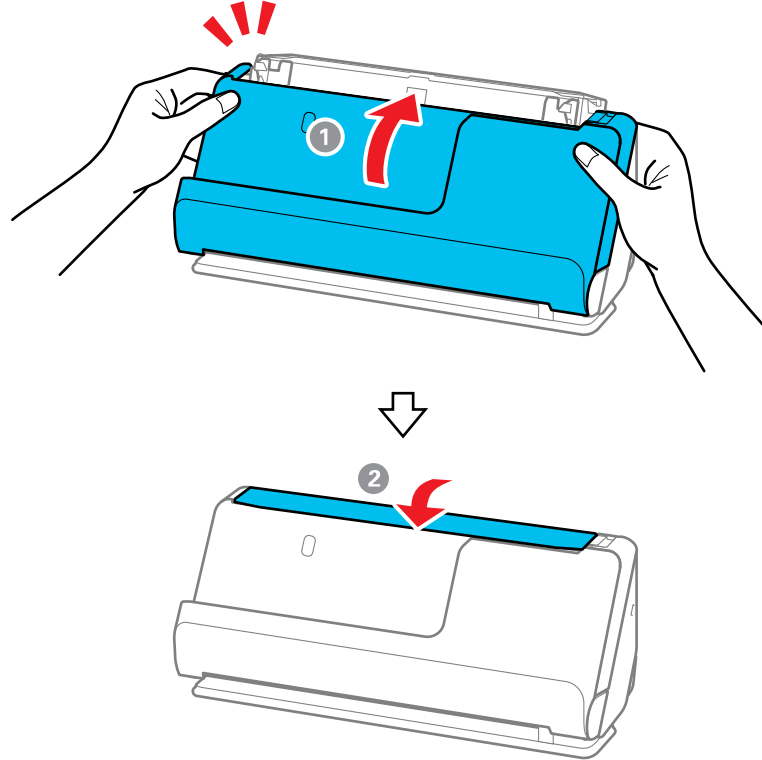

11. Reinicie el contador de los rodillos.

Nota: Asegúrese de desechar el rodillo de recogida y el rodillo de separación conforme a las normas y regulaciones de las autoridades locales. No los desmonte.

[Cómo reiniciar el contador de los rodillos](#)



Tema principal: [Cómo limpiar y transportar el producto](#)

Referencias relacionadas

[Accesorios opcionales y piezas de repuesto](#)

Cómo reiniciar el contador de los rodillos

Después de reemplazar los rodillos del escáner, reinicie el contador de los rodillos para saber cuándo es necesario reemplazarlos otra vez.

1. Compruebe que el escáner esté encendido y conectado a la computadora.
2. Realice una de las siguientes acciones para abrir la utilidad Epson Scan 2 Utility:
 - **Windows 11:** Haga clic en , luego busque la utilidad **Epson Scan 2 Utility** y selecciónela.
 - **Windows 10:** Haga clic en  y seleccione **EPSON > Epson Scan 2 Utility**.
 - **Windows 8.x:** Navegue a la pantalla **Aplicaciones** y seleccione **EPSON > Epson Scan 2 Utility**.
 - **Windows (otras versiones):** Haga clic en  o en **Inicio > Todos los programas o Programas > EPSON > Epson Scan > Epson Scan 2 Utility**.
 - **Mac:** Abra la carpeta **Aplicaciones**, haga clic en **Epson Software** y haga clic en **Epson Scan 2 Utility**.
3. Haga clic en la ficha **Contador**.

Verá una pantalla como esta:

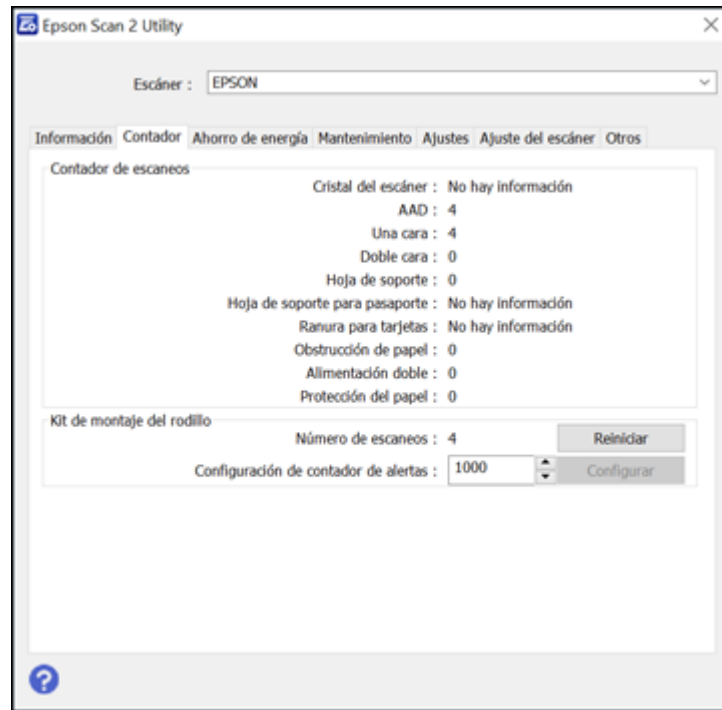

4. Haga clic en **Reiniciar** debajo de Kit de montaje del rodillo.
El Número de escaneos cambia a 0 (cero).
5. Cierre la utilidad Epson Scan 2 Utility.

Tema principal: [Cómo reemplazar los rodillos](#)

Cómo transportar el producto

Si necesita expedir el producto, transportarlo una distancia larga o almacenarlo por un periodo prolongado, debe prepararlo para el transporte, tal como se describe a continuación.

1. Apague el producto y desconecte el adaptador de CA.
2. Desconecte todos los cables conectados al producto.

3. Cierre la extensión de la bandeja de entrada y la bandeja de entrada.

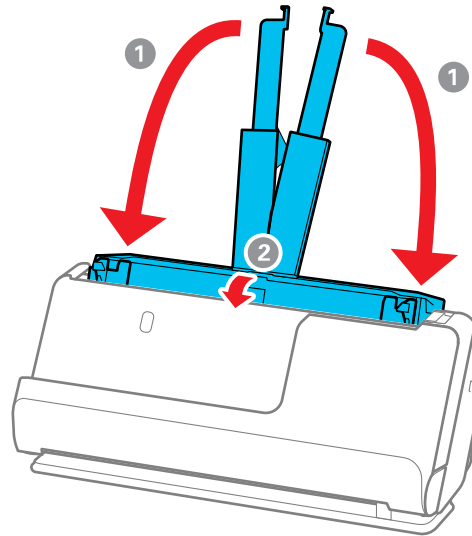

Nota: Asegure que el soporte del papel de la bandeja de salida esté firmemente cerrado.

4. Tire del selector de posición en la parte posterior del producto hacia la derecha e incline el escáner hacia adelante hasta colocarlo en la posición de recorrido vertical.

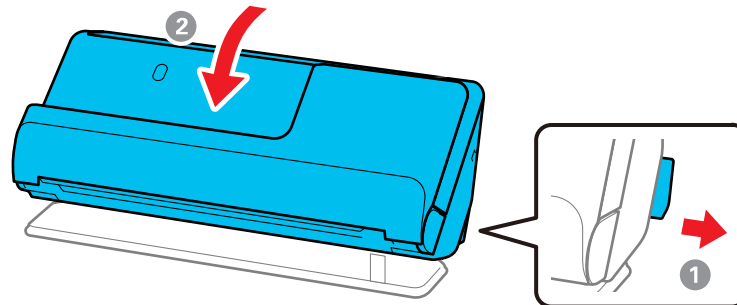

5. Utilice los materiales de embalaje originales, si es posible, o utilice materiales equivalentes con material acolchonado de protección alrededor del producto.

Si necesita mover el escáner, cárguelo tal como se muestra a continuación.

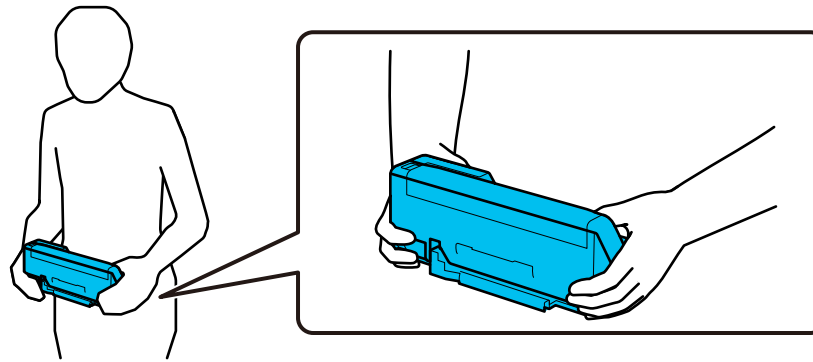
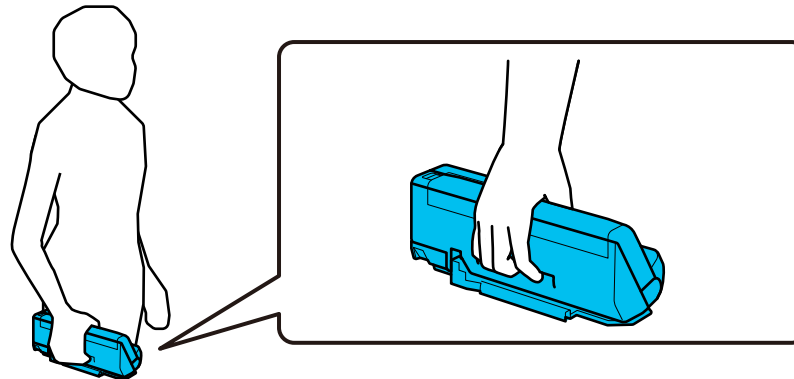

Nota: Desconecte todos los cables, guarde los soportes de las bandejas de entrada y salida y coloque el escáner en la posición de recorrido vertical.

Tema principal: [Cómo limpiar y transportar el producto](#)

Solución de problemas

Consulte las siguientes secciones para obtener soluciones a problemas que pueda tener al utilizar el producto.

Nota: Su producto puede tener una apariencia diferente de las imágenes incluidas en este manual, pero las instrucciones son las mismas, a menos que se indique lo contrario.

[Estado del indicador luminoso del escáner](#)

[Solución de problemas de escaneo](#)

[Solución de problemas con la calidad de la imagen escaneada](#)

[Cómo actualizar las aplicaciones y el firmware](#)

[Cómo restablecer los ajustes de Epson Scan 2](#)

[Cómo desinstalar el software del producto](#)











[Dónde obtener ayuda \(EE. UU. y Canadá\)](#)

[Dónde obtener ayuda \(América Latina\)](#)

Estado del indicador luminoso del escáner

Los indicadores luminosos del escáner indican el estado de éste y le avisan cuando ocurre un problema. Revise el estado de los indicadores luminosos y busque una solución en la tabla a continuación.

Estado del indicador	Condición/solución
El indicador ! de error está parpadeando	<p>Ha ocurrido una obstrucción de papel o han avanzado varias páginas al mismo tiempo. Abra la cubierta del escáner y retire los originales obstruidos. Cierre la cubierta del escáner para eliminar el error y cargue los originales una vez más.</p> <p>Este producto utiliza dos posiciones diferentes para escanear, dependiendo del tipo de original que va a escanear. Consulte el enlace que aparece al final de esta sección para ver cuál posición es adecuada para su original.</p>
El indicador ! de error está encendido	La cubierta del escáner está abierta. Asegure que la cubierta del escáner esté cerrada y que no haya papel obstruido en el interior.

Estado del indicador	Condición/solución
El indicador  de posición del escáner está parpadeando y el indicador  de error está encendido	La posición del escáner se cambió durante el escaneo. Abra la cubierta del escáner, retire el original y vuelva a colocar el escáner en su posición original.
El indicador  de posición del escáner está parpadeando rápidamente	No se ha establecido la posición del escáner. Coloque el escáner en la posición de recorrido vertical o en la posición de recorrido recto.
Los siguientes indicadores están parpadeando rápidamente: <ul style="list-style-type: none"> •  de preparado •  de posición del escáner •  de error •  de modo lento (DS-C490) 	Se ha producido un error grave. Haga lo siguiente: <ul style="list-style-type: none"> • Compruebe que el escáner esté firmemente conectado a su computadora. • Apague el escáner y luego vuelva a encenderlo. Si el error persiste, es posible que el escáner no esté funcionando. Póngase en contacto con Epson para obtener asistencia.
El indicador  de preparado está apagado y los siguientes indicadores están encendidos: <ul style="list-style-type: none"> •  de posición del escáner •  de error •  de modo lento (DS-C490) 	La actualización del firmware ha fallado y el escáner está en modo de recuperación. Haga lo siguiente: <ul style="list-style-type: none"> • Asegure que el cable USB esté conectado entre el escáner y la computadora. (Durante el modo de recuperación, no puede actualizar el firmware a través de una conexión de red). • Intente actualizar el firmware una vez más.

Tema principal: [Solución de problemas](#)

Referencias relacionadas

[Dónde obtener ayuda \(EE. UU. y Canadá\)](#)

[Dónde obtener ayuda \(América Latina\)](#)

[Posiciones del escáner](#)

Tareas relacionadas

[Cómo reemplazar los rodillos](#)

[Cómo limpiar el interior del producto](#)

Solución de problemas de escaneo

Consulte las siguientes soluciones si tiene problemas al escanear con el producto.

[El producto no se enciende o se apaga inesperadamente](#)

[El botón del escáner no funciona como se esperaba](#)

[El software de escaneo no funciona correctamente](#)

[No puede iniciar el programa Epson Scan 2](#)

[No puede iniciar Document Capture Pro \(Windows\) o Document Capture \(Mac OS\)](#)

[Problemas con la alimentación del papel](#)

[Problemas de obstrucción de papel](#)

[La función Protección del papel no funciona correctamente](#)

[El escaneo se tarda mucho](#)

Tema principal: [Solución de problemas](#)

El producto no se enciende o se apaga inesperadamente

Si el producto no se enciende o se apaga inesperadamente, pruebe estas soluciones:

- Asegúrese de que el adaptador de CA esté bien conectado al producto y a una toma de corriente que funciona.
- Si el producto se apaga inesperadamente, es posible que tenga que cambiar los ajustes **Temp. de reposo** y **Temp. de apagado** en la utilidad Epson Scan 2 Utility.

Tema principal: [Solución de problemas de escaneo](#)

Tareas relacionadas

[Cómo cambiar los ajustes del temporizador de apagado y de reposo](#)

El botón del escáner no funciona como se esperaba

Si el botón del escáner no inicia el programa correcto o no realiza la acción correcta, pruebe estas soluciones:

- Compruebe que el escáner esté encendido y que los cables de interfaz estén conectados firmemente en ambos extremos.

- Revise la conexión del cable USB entre la computadora y el escáner si está realizando una conexión a través de USB.
- Revise que el escáner correcto esté seleccionado usando la utilidad Epson Scan 2 Utility.
- En Windows, compruebe que el escáner figure bajo la sección **Dispositivos de imagen** en el Administrador de dispositivos.
- Compruebe que el software Document Capture Pro (Windows) o Document Capture (Mac) esté instalado correctamente. Si es necesario, desinstálelo y vuelva a instalarlo.
- Verifique el estado de los indicadores y asegure que el escáner esté listo para escanear.
- Si va a conectar el escáner a través de una conexión USB, solo utilice el cable USB incluido con el escáner. Asegure que el cable esté conectado directamente a su computadora y no a un concentrador USB.
- Asegure que el software Epson Scan 2 y las otras aplicaciones estén instalados correctamente. Si es necesario, desinstálelo y vuelva a instalarlo.

Tema principal: [Solución de problemas de escaneo](#)

El software de escaneo no funciona correctamente

Si el software de escaneo no funciona correctamente, pruebe estas soluciones:

- Asegúrese de que la computadora tenga suficiente memoria y que cumpla con los requisitos de sistema para su sistema operativo.
- Compruebe que la computadora no esté en modo de ahorro de energía, como en reposo o en espera. Si es el caso, active el sistema y reinicie el software.
- Compruebe que el producto esté encendido.
- Asegure que el software de escaneo esté instalado.
- Asegure que la conexión entre el producto y su computadora esté segura.
- Si actualizó su sistema operativo, pero no reinstaló el software de escaneo, instálelo de nuevo.
- En Windows, compruebe que el producto figure bajo la sección **Dispositivos de imagen** en el Administrador de dispositivos.
- Revise que el producto correcto esté seleccionado usando la utilidad Epson Scan 2 Utility.
- Verifique que el ajuste correcto fue asignado al botón del escáner en Document Capture Pro (Windows) o Document Capture (Mac).
- Conecte el producto directamente a la computadora. Es posible que el producto no funcione correctamente si está conectado mediante un interruptor/concentrador USB.

- El software Document Capture Pro (Windows) no es compatible con Windows Vista o Windows Server; utilice Epson Scan 2 para escanear con estos sistemas operativos.
- Si está usando un programa compatible con TWAIN, asegúrese que el producto correcto esté seleccionado como el ajuste **Escáner** o **Fuente**.

Tema principal: [Solución de problemas de escaneo](#)

Conceptos relacionados

[Cómo desinstalar el software del producto](#)

Referencias relacionadas

[Requisitos de sistema para Windows](#)

[Requisitos de sistema para Mac](#)

No puede iniciar el programa Epson Scan 2

Si no puede iniciar el programa Epson Scan 2, pruebe estas soluciones:

- Verifique que su escáner aparezca en la utilidad Epson Scan 2.
- Asegúrese de utilizar el cable USB incluido con el escáner.
- Compruebe que el escáner esté encendido y que los cables de interfaz estén conectados firmemente en ambos extremos.
- Compruebe que la computadora no esté en modo de ahorro de energía, como en reposo o en espera. Si es el caso, active el sistema y reinicie el programa Epson Scan 2.
- Conecte el escáner directamente a la computadora. Es posible que el escáner no funcione correctamente si está conectado mediante un concentrador USB.
- Si actualizó su sistema operativo, pero no reinstaló el programa Epson Scan 2, instálelo de nuevo.
- Si está usando un programa compatible con TWAIN, asegúrese que el producto correcto esté seleccionado como el ajuste **Escáner** o **Fuente**.
- Compruebe que el indicador de preparado haya dejado de parpadear, indicando que el escáner está listo para escanear.

Tema principal: [Solución de problemas de escaneo](#)

No puede iniciar Document Capture Pro (Windows) o Document Capture (Mac OS)

Si no puede iniciar Document Capture Pro (Windows) o Document Capture (Mac OS), pruebe las siguientes soluciones.

- Compruebe que el software Document Capture Pro (Windows) o Document Capture (Mac), Epson Scan 2 y Epson Event Manager estén instalados correctamente.
- Verifique que el ajuste correcto fue asignado al botón del escáner en Document Capture Pro (Windows) o Document Capture (Mac).
- Asegúrese de utilizar el cable USB incluido con el escáner.
- Compruebe que el escáner esté encendido y que los cables de interfaz estén conectados firmemente en ambos extremos.
- Conecte el escáner directamente a la computadora. Es posible que el escáner no funcione correctamente si está conectado mediante un concentrador USB.
- Si actualizó su sistema operativo, pero no reinstaló el programa Document Capture Pro, instálelo de nuevo.
- Compruebe que el indicador de estado haya dejado de parpadear, indicando que el escáner está listo para escanear.

Tema principal: [Solución de problemas de escaneo](#)

Problemas con la alimentación del papel

Si tiene problemas con la alimentación de originales en el producto, pruebe estas soluciones:

- Si hay un original obstruido dentro del escáner, abra la cubierta del escáner o la cubierta del recorrido vertical y retire el original.

- Compruebe que el escáner esté en la posición correcta para el tipo de original que desea escanear. Consulte el enlace que aparece al final de esta sección para ver cuál posición es adecuada para su original.
- Cuando escanea varios originales de tamaño estándar, utilice la posición de recorrido vertical. Si el escáner está en la posición de recorrido recto, tire del selector de posición del escáner hacia la derecha e incline el escáner hacia adelante para colocarlo en la posición de recorrido vertical.

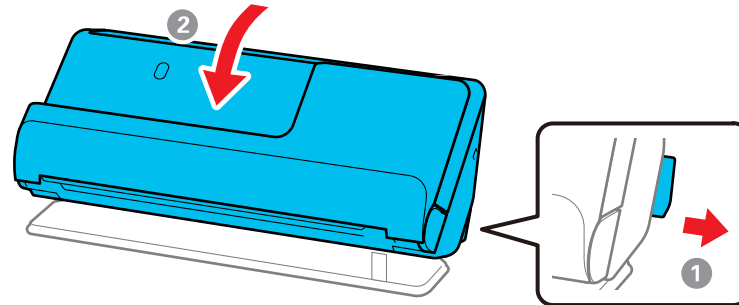

- Cuando escanea en la posición de recorrido recto, cargue solo un original a la vez. Si el escáner está en la posición de recorrido vertical, tire del selector de posición del escáner hacia la derecha e incline el escáner hacia atrás para colocarlo en la posición de recorrido recto.

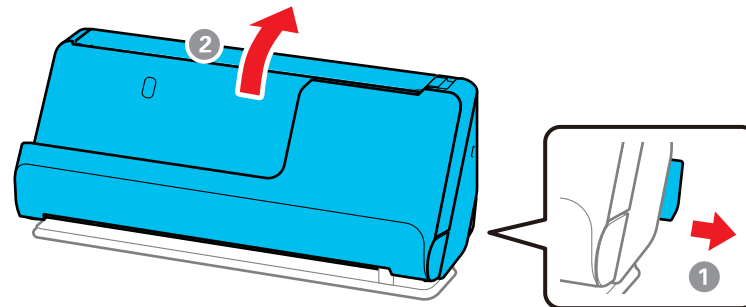

- Si avanzan varias hojas a la vez, haga lo siguiente:
 - Retire los originales, aeree los bordes para separar las hojas, si es necesario, luego vuelva a cargarlos.
 - Cargue menos originales a la vez.

- Solo cargue originales que cumplen con las especificaciones del producto.
- Pulse el botón  de modo lento para reducir la velocidad de escaneo (DS-C490).
- Limpie el interior del producto y limpie los rodillos. Si los rodillos se quitaron previamente para limpiarlos, asegure que se hayan reinstalado correctamente.
- Revise el número de hojas escaneadas por el rodillo de recogida. Si el número de escaneos supera la vida útil del rodillo de recogida (50 000 hojas), reemplace el kit de rodillos con uno nuevo. Aun si el número de escaneos no supera la vida útil del rodillo de recogida, se recomienda reemplazar el kit de rodillos con uno nuevo si la superficie del rodillo está desgastada.

Nota: Puede comprobar el número de hojas escaneadas por el rodillo de recogida en la utilidad Epson Scan 2 Utility. Inicie Epson Scan 2 Utility, haga clic en la ficha **Contador** y luego compruebe el **Número de escaneos** debajo de Kit de montaje del rodillo.

- Si se producen errores de alimentación múltiple con frecuencia, es posible que el polvo o la suciedad que se haya acumulado alrededor de los sensores ultrasónicos esté siendo detectado de forma errónea como un error de alimentación múltiple. Si el polvo se ha acumulado alrededor de los sensores ultrasónicos, límpielos.
- Utilice el **Modo de alimentación automática** en Epson Scan 2 y escanee los originales uno por uno.
- Si aparece un error de alimentación doble en la ventana de Epson Scan 2 o Document Capture Pro (Windows solamente), inicie Epson Scan 2, seleccione la ficha **Ajustes principales**, seleccione el ajuste **Detectar alimentación doble** y seleccione **Desactivado**.

Nota: En un Mac, solo Epson Scan 2 muestra los errores de doble alimentación. El software Document Capture para Mac no incluye este ajuste.

Tema principal: [Solución de problemas de escaneo](#)

Referencias relacionadas

[Accesorios opcionales y piezas de repuesto](#)

[Especificaciones de documentos originales](#)

[Especificaciones de tarjetas de plástico y laminadas](#)

[Especificaciones de originales especiales](#)

[Posiciones del escáner](#)

Tareas relacionadas

[Cómo limpiar el interior del producto](#)

Temas relacionados

[Cómo cargar originales](#)

Problemas de obstrucción de papel

Si un original está obstruido en el escáner, elimine la obstrucción según el procedimiento para la posición del escáner.

Nota: No cambie la posición del escáner mientras está escaneando, de lo contrario el original se obstruirá.

Posición de recorrido vertical

1. Encienda el producto.
2. Retire los originales de la bandeja de entrada.
3. Abra la cubierta del recorrido vertical.

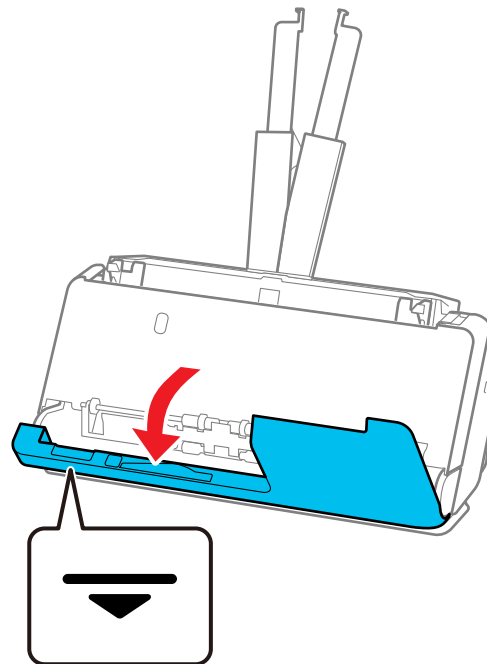

4. Presione la palanca de apertura de la cubierta hacia arriba y abra la cubierta del escáner.

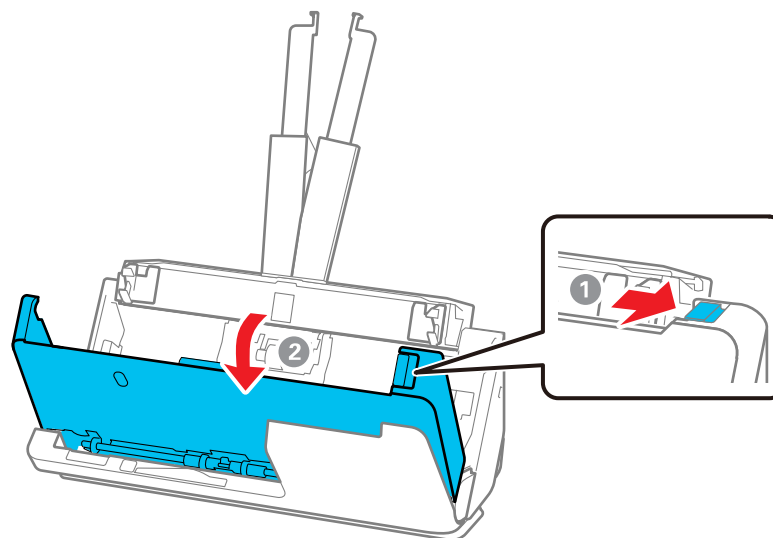

5. Retire con cuidado los originales obstruidos en el interior del producto.

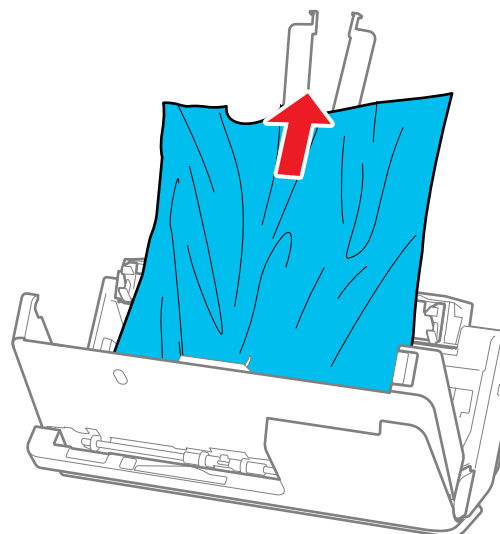

6. Si no puede tirar de los originales hacia arriba, extraiga cuidadosamente los originales obstruidos de la bandeja de salida en la dirección de la flecha.

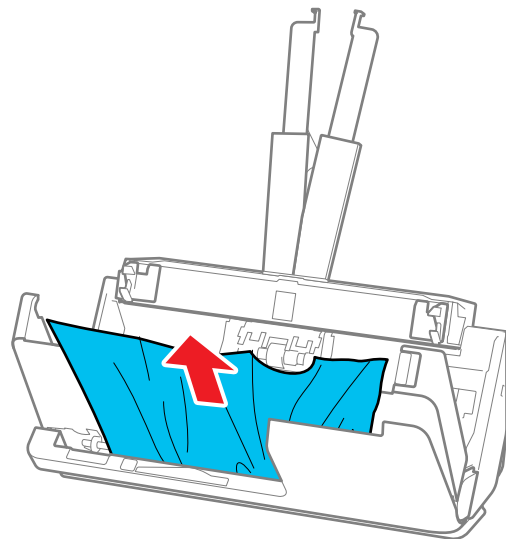

Nota: Asegure que no haya papel dentro del escáner.

7. Cierre la cubierta del escáner con las dos manos. A continuación, cierre la cubierta del recorrido vertical.

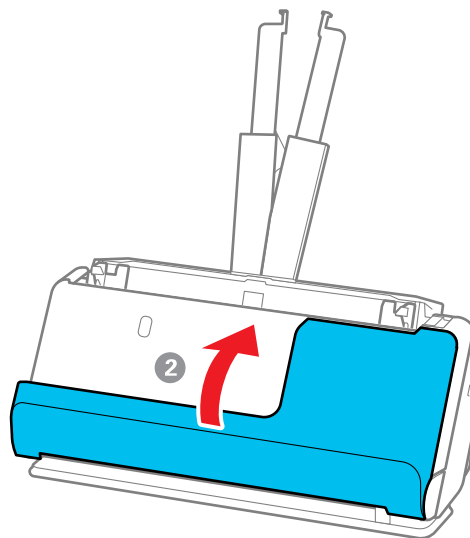
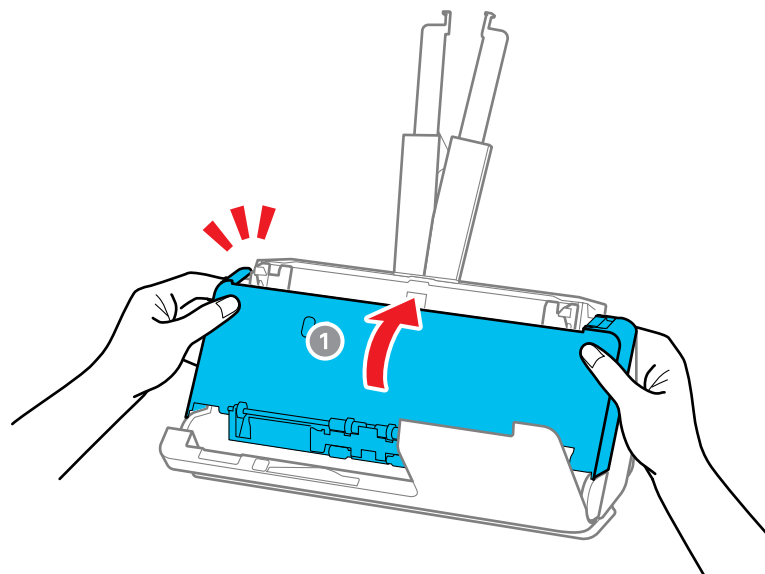

Precaución: Antes de reiniciar el escaneo, asegúrese de que el escáner está bien inmobilizado. Si el escáner no está bien inmobilizado, podría hacer que se obstruyan los originales.

8. Siga con cuidado todas las instrucciones de carga cuando cargue los originales nuevamente.

Posición de recorrido recto

1. Encienda el producto.
2. Retire los originales de la bandeja de entrada.
3. Tire de la palanca para abrir la cubierta del escáner.

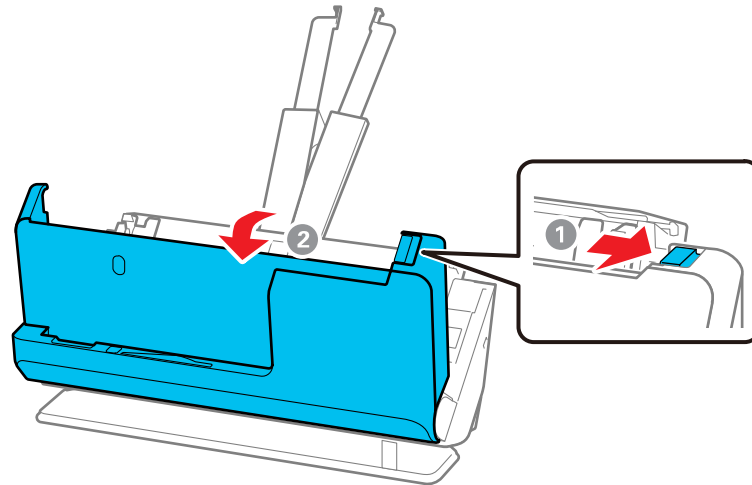

4. Retire con cuidado los originales obstruidos en el interior del producto.

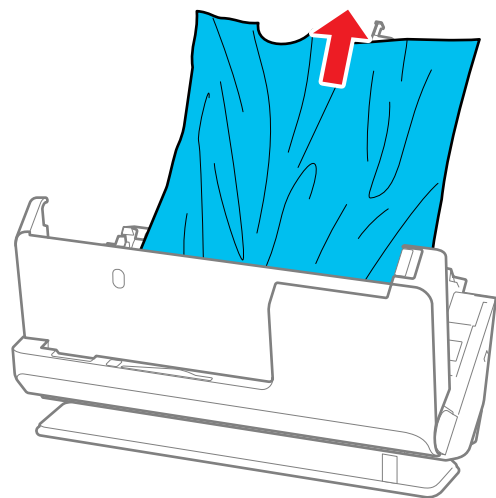

5. Si no puede tirar de los originales hacia arriba, extraiga cuidadosamente los originales obstruidos de la ranura de salida en la dirección de la flecha.

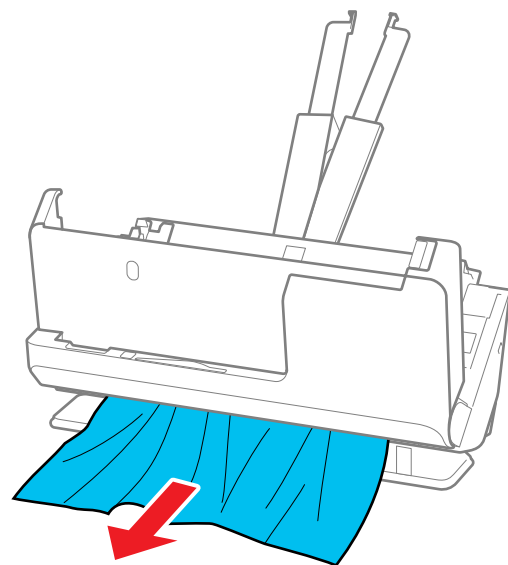

Nota: Asegure que no haya papel dentro del escáner.

6. Cierre la cubierta del escáner con las dos manos.

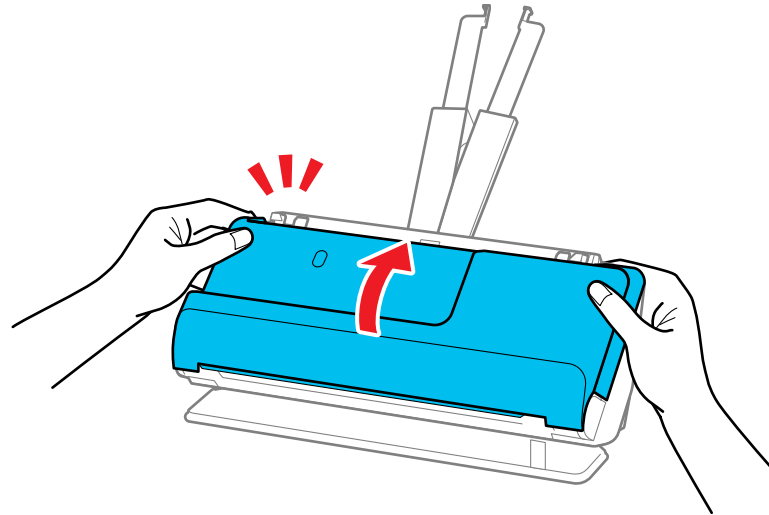

Importante: Antes de reiniciar el escaneo, asegúrese de que el escáner está bien inmovilizado. Si el escáner no está bien inmovilizado, podría hacer que se obstruyan los originales.

7. Siga con cuidado todas las instrucciones de carga cuando cargue los originales nuevamente.

Si los originales se obstruyen en el producto con frecuencia, haga lo siguiente:

- Para originales con pliegues o que están curvados, aplane el original antes de cargarlo.
- Cuando cargue originales de diferentes tamaños, cargue los originales con el lado que desea escanear hacia arriba y en orden descendiente de tamaño de papel, con el más ancho en la parte

posterior y el más estrecho en el centro de la bandeja de entrada. A continuación, deslice las guías laterales para alinearlas con los originales más anchos.

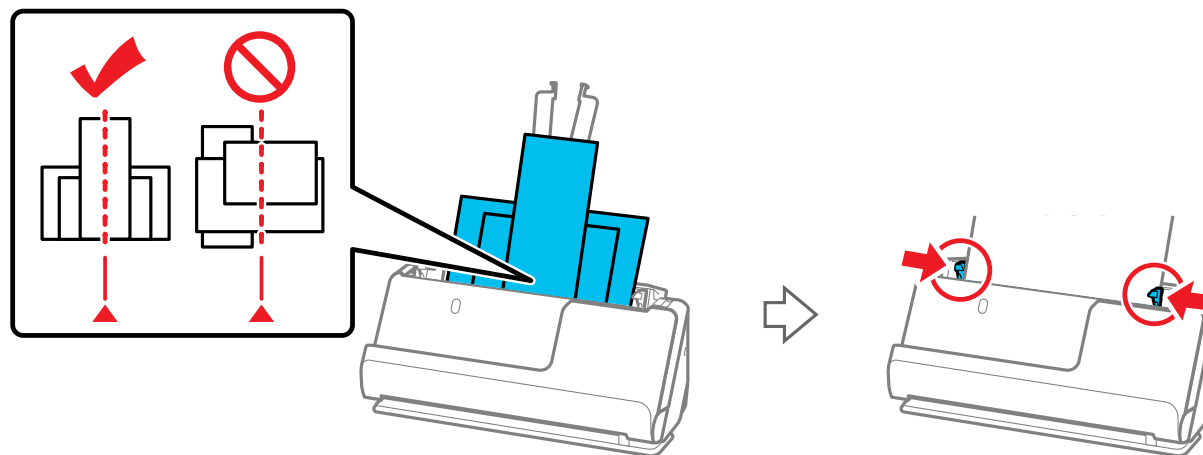

Si el problema no se resuelve, intente escanear los originales de cada tamaño por separado o uno por uno. Alinee las guías laterales al ancho de los originales cada vez que los cargue.

- Pulse el botón  de modo lento para reducir la velocidad de escaneo (DS-C490).
- Limpie el interior del producto y limpie los rodillos. Si los rodillos se quitaron previamente para limpiarlos, asegure que se hayan reinstalado correctamente.
- Revise el número de hojas escaneadas por el rodillo de recogida. Si el número de escaneos supera la vida útil del rodillo de recogida (50 000 hojas), reemplace el kit de rodillos con uno nuevo. Aun si el número de escaneos no supera la vida útil del rodillo de recogida, se recomienda reemplazar el kit de rodillos con uno nuevo si la superficie del rodillo está desgastada.

Nota: Puede comprobar el número de hojas escaneadas por el rodillo de recogida en la utilidad Epson Scan 2 Utility. Inicie Epson Scan 2 Utility, haga clic en la ficha **Contador** y luego compruebe el **Número de escaneos** debajo de Kit de montaje del rodillo.

- Después de escanear, retire el original de la bandeja de salida o de la ranura de salida.

Tema principal: [Solución de problemas de escaneo](#)

Referencias relacionadas

[Especificaciones de documentos originales](#)

[Especificaciones de tarjetas de plástico y laminadas](#)

[Especificaciones de originales especiales](#)

[Posiciones del escáner](#)

[Dónde obtener ayuda \(EE. UU. y Canadá\)](#)

[Dónde obtener ayuda \(América Latina\)](#)

Tareas relacionadas

[Cómo limpiar el interior del producto](#)

Temas relacionados

[Cómo cargar originales](#)

La función Protección del papel no funciona correctamente

Para reducir los daños al original, la función Protección del papel detiene el escaneo inmediatamente si se detecta un error de alimentación de papel. Si la función Protección del papel no funciona correctamente, pruebe las siguientes soluciones:

- Si el original escaneado está dañado, asegure que la función Protección del papel esté activada. Aumente el nivel de detección, si es necesario.
- Si la detección es incorrecta con frecuencia, reduzca el nivel de detección de Protección del papel en la utilidad Epson Scan 2 Utility (el nivel predeterminado es **Activado-Medio**).
- Desactive la función Protección del papel en la utilidad Epson Scan 2 Utility (**Ajuste del escáner > Protección del papel > Desactivado**).

Nota: Cuando escanea tarjetas de plástico y originales gruesos, configure la función Protección del papel en **Desactivado**.

- Compruebe que los sensores estén libres de polvo de papel y residuos.
- Cuando escanea múltiples originales, asegure que los bordes delanteros de los documentos estén alineados. Si no están alineados, es posible que se detecten equivocadamente como un error de alimentación de papel aun si se escanean correctamente.
- Asegúrese de alinear las guías laterales con el original para no escanearlo en ángulo.

Tema principal: [Solución de problemas de escaneo](#)

El escaneo se tarda mucho

Si la velocidad de escaneo ha disminuido, pruebe estas soluciones:

- Escanee su original a una resolución más baja, si es posible.

- Asegúrese de que la computadora cumpla con los requisitos de sistema para su sistema operativo. Si va a escanear una imagen de alta resolución, es posible que necesite superar los requisitos mínimos. Si es necesario, aumente la memoria de su sistema o reduzca la resolución.
- Asegure que no haya pulsado el botón **▶** de modo lento para reducir la velocidad de escaneo (DS-C490).
- La velocidad de escaneo se puede reducir según las funciones de ajuste de la imagen en Epson Scan 2.
- Si la velocidad de escaneo disminuye aún más después de escanear continuamente con el alimentador automático de documentos durante mucho tiempo, es posible que el escáner se haya enlentecido automáticamente para proteger el mecanismo de escaneo contra el sobrecalentamiento o daños. Deje que el escáner descanse durante 30 minutos mientras esté encendido, luego intente escanear de nuevo.
- Si está ejecutando un programa antivirus u otro tipo de software de seguridad, excluya los archivos de TWAIN.log del monitoreo o configure el archivo TWAIN.log en solo lectura. Consulte las instrucciones de su software antivirus o de seguridad para obtener más información. El archivo TWAIN.log se guarda en C:\Usuarios\\AppData\Local\Temp.

Nota: Es posible que tenga que hacer las carpetas de sistema visibles para ver los archivos en esa ubicación.

- Las computadoras con puertos USB 3.0 (SuperSpeed) o USB 2.0 (alta velocidad) pueden escanear más rápido que aquellas con puertos USB 1.1. Si está utilizando un puerto USB 3.0 o 2.0 con el escáner, asegure que cumpla con los requisitos de sistema.

Tema principal: [Solución de problemas de escaneo](#)

Referencias relacionadas

[Requisitos de sistema para Windows](#)

[Requisitos de sistema para Mac](#)

Solución de problemas con la calidad de la imagen escaneada

Consulte las siguientes secciones si una imagen escaneada en la pantalla de su computadora tiene un problema de calidad.

Nota: Para obtener soluciones que aplican cuando utiliza el software Document Capture Pro (Windows) o Document Capture (Mac), consulte la utilidad de ayuda del software Document Capture Pro (Windows) o Document Capture (Mac).

La parte posterior de la imagen original aparece en la imagen escaneada
Los caracteres escaneados están borrosos
Los caracteres no se reconocen durante la conversión a texto editable (OCR)
Aparecen patrones ondulados en una imagen
Aparecen colores irregulares en la imagen escaneada
Aparecen manchas o líneas en todas las imágenes escaneadas
La imagen escaneada está recortada
No puede resolver problemas en la imagen escaneada

Tema principal: [Solución de problemas](#)

La parte posterior de la imagen original aparece en la imagen escaneada

Si una imagen en la parte posterior de un original delgado aparece en la imagen escaneada, asegúrese de seleccionar el ajuste Tipo de imagen correcto para su original y seleccione el ajuste **Mejora del texto** en Epson Scan 2. También puede seleccionar el ajuste **Eliminar fondo** en Epson Scan 2.

Nota: Si selecciona **Color** como el ajuste Tipo de imagen, puede cambiar el nivel de Estándar a Alto para eliminar más del fondo.

Si la imagen aún está visible, también puede tratar de usar un nivel más bajo para **Mejora de bordes** o un nivel más alto para **Nivel de reducción de ruidos**.

Tema principal: [Solución de problemas con la calidad de la imagen escaneada](#)

Referencias relacionadas

[Opciones de formato de imagen](#)

Tareas relacionadas

[Cómo escanear con Epson Scan 2](#)

Los caracteres escaneados están borrosos

Si los caracteres en sus imágenes escaneadas están borrosos, pruebe estas soluciones:

- Asegúrese de no mover el producto o el original durante el escaneo.
- Utilice el producto en una superficie plana y estable.
- Compruebe que los originales se expulsen correctamente.
- Configure estos ajustes de Epson Scan 2 (si están disponibles) y escanee la imagen otra vez:
 - Seleccione el ajuste **Mejora del texto**.

- Si el ajuste **Tipo de imagen** está configurado en **Blanco y negro**, configure el ajuste **Umbral** o haga clic en **Ajustes** y ajuste el control deslizante para **Resaltar letras claras / Eliminar fondo**, desactive el ajuste **Eliminar puntos oscuros** o establezca el nivel en **Bajo**.
- Aumente el ajuste **Resolución**.
- Configure el ajuste **Tipo de imagen** en **Escala de grises**.
- Si está escaneando en formato JPEG, cambie el nivel de compresión. Haga clic en **Opciones** en el menú Formato de imagen y cambie el ajuste **Calidad de imagen**.

Tema principal: [Solución de problemas con la calidad de la imagen escaneada](#)

Referencias relacionadas

[Opciones de formato de imagen](#)

Tareas relacionadas

[Cómo escanear con Epson Scan 2](#)

Los caracteres no se reconocen durante la conversión a texto editable (OCR)

Si los caracteres en sus imágenes escaneadas no se reconocen durante la conversión OCR, pruebe estas soluciones:

- Asegure que su original esté colocado de forma recta en el producto.
- Utilice un original con texto nítido.
- Configure estos ajustes de Epson Scan 2 (si están disponibles) y escanee la imagen otra vez:
 - Seleccione el ajuste **Tipo de imagen** correcto.
 - Si el ajuste **Tipo de imagen** está configurado en **Blanco y negro**, seleccione **Mejora del texto**. Si el ajuste Tipo de imagen está configurado en **Color** o **Escala de grises**, configure el ajuste **Mejora del texto** en **Alto**.
 - Si el ajuste **Tipo de imagen** está configurado en **Blanco y negro**, configure el ajuste **Umbral**.
 - Configure el ajuste **Tipo de imagen** en **Escala de grises**.
- Fije la resolución de escaneo entre 200 y 600 ppp.
- Si el documento original está en modo horizontal, configure el ajuste **Girar** en **Automática** en Epson Scan 2.
- Si está utilizando un software OCR, consulte el manual de su software OCR para obtener información sobre ajustes adicionales.
- Escanee recibos de papel térmico lo antes posible. Pueden deteriorarse debido a la edad o la fricción.

- Cuando guarda sus documentos en archivos de Microsoft Office o PDF con capacidad de búsqueda, compruebe que haya seleccionado los idiomas correctos. Revise el idioma en cada ventana de guardar ajustes.

Tema principal: [Solución de problemas con la calidad de la imagen escaneada](#)

Referencias relacionadas

[Opciones de formato de imagen](#)

Tareas relacionadas

[Cómo escanear con Epson Scan 2](#)

Aparecen patrones ondulados en una imagen

Puede aparecer un patrón ondulado (llamado muaré) en las imágenes escaneadas de documentos impresos. Esto se debe a la interferencia producida por los diferentes pasos de la pantalla del escáner y de la pantalla de semitonos del original. Para reducir este efecto, configure estos ajustes de Epson Scan 2 (si están disponibles) e intente escanear otra vez:

- Seleccione el ajuste **Destramado** en la ficha Configuración avanzada.
- Seleccione un ajuste **Resolución** más bajo.

Tema principal: [Solución de problemas con la calidad de la imagen escaneada](#)

Referencias relacionadas

[Opciones de formato de imagen](#)

Tareas relacionadas

[Cómo escanear con Epson Scan 2](#)

Aparecen colores irregulares en la imagen escaneada

Si el escáner está expuesto a una luz intensa, como luz solar directa, el sensor interno detecta la luz incorrectamente y los colores en la imagen escaneada se vuelven irregulares.

- Cambie la orientación del escáner para que no incida luz intensa en la parte frontal del escáner.
- Mueva el escáner a un lugar donde no esté expuesto a una luz intensa.

Tema principal: [Solución de problemas con la calidad de la imagen escaneada](#)

Aparecen manchas o líneas en todas las imágenes escaneadas

Si aparecen manchas o líneas en todas las imágenes escaneadas, pruebe las siguientes soluciones:

- Limpie los rodillos y las superficies de escaneo de cristal en el interior del producto utilizando un kit de limpieza genuino Epson o un paño suave y humedecido.
- Retire cualquier polvo del original.
- Active el ajuste **Detectar la suciedad en la superficie de cristal** en la utilidad Epson Scan 2 Utility.

Nota: Si la detección de suciedad en el cristal no funciona correctamente, modifique el ajuste. Si aparece la pantalla de alerta de suciedad en el cristal después de limpiar el interior del producto, revise la superficie de cristal nuevamente (es posible que las rayas en el cristal sean detectadas como suciedad).

Tema principal: [Solución de problemas con la calidad de la imagen escaneada](#)

Tareas relacionadas

[Cómo limpiar el interior del producto](#)

La imagen escaneada está recortada

Si los bordes de una imagen escaneada se recortan, pruebe las siguientes soluciones:

- Seleccione **Detección automática** o **Det. auto. (papel largo)** como el ajuste Tamaño de documento en Epson Scan 2, Document Capture Pro o Document Capture.

Nota: DS-C330: La longitud máxima del papel es de 120 pulg. (3048 mm); seleccione **Personalizar** para crear un tamaño de papel personalizado.

DS-C490: Si la longitud del papel es superior a 120 pulg. (3048 mm), seleccione **Personalizar** para crear un tamaño de papel personalizado. Si la longitud del papel es de 215 pulg. (5461 mm) o menos, seleccione el ajuste **Detectar longitud del papel** en vez de introducir el tamaño del papel. Si la longitud del papel es superior a 215 pulg. (5461 mm), introduzca el tamaño del papel.

- En Epson Scan 2, seleccione la ficha **Ajustes principales**. Seleccione **Tamaño de documento > Ajustes** y modifique el área de recorte que aparece como el ajuste **Recortar márgenes para el tamaño "Auto"**. En Document Capture Pro, seleccione **Ajustes detallados** en la ventana Escanear.

Haga clic en **Configuración** y seleccione la ficha **Documento**. Modifique el área de recorte que aparece como el ajuste **Recortar márgenes para el tamaño "Auto"**.

- **Document Capture Pro (Windows)**: Seleccione **Ajustes detallados** en la ventana Escanear. Seleccione **Tamaño de documento** > **Ajustes** y luego modifique el área de recorte que aparece como el ajuste **Recortar márgenes para el tamaño "Auto"**.
- **Document Capture (Mac)**: Haga clic en el botón  Escanear y seleccione **Ajustes principales** en la ventana Escanear. Seleccione **Tamaño de documento** y luego modifique el área de recorte que aparece como el ajuste **Recortar márgenes para el tamaño "Auto"**.

Tema principal: [Solución de problemas con la calidad de la imagen escaneada](#)

Tareas relacionadas



[Cómo escanear con Epson Scan 2](#)

No puede resolver problemas en la imagen escaneada

Si ha probado todas las soluciones sugeridas y aún no puede resolver el problema, inicialice los ajustes del driver del escáner (Epson Scan 2) con la utilidad Epson Scan 2 Utility.

Nota: La utilidad Epson Scan 2 Utility es una de las aplicaciones suministrada con el software del escáner.

1. Inicie la utilidad Epson Scan 2 Utility.

- **Windows 11:** Haga clic en , luego busque la utilidad **Epson Scan 2 Utility** y selecciónela.
- **Windows 10:** Haga clic en  y seleccione **EPSON** > **Epson Scan 2 Utility**.
- **Windows 8.x:** Introduzca el nombre de la aplicación en el acceso Buscar y luego seleccione el icono que se muestra.
- **Windows 7:** Haga clic en el botón de inicio y luego seleccione **Todos los programas o Programas** > **EPSON** > **Epson Scan 2** > **Epson Scan 2 Utility**.
- **Mac OS:** Seleccione **Ir** > **Aplicaciones** > **Epson Software** > **Epson Scan 2 Utility**.

2. Seleccione la ficha **Otros**.

3. Haga clic en **Reiniciar**.



Nota: Si la inicialización no resuelve el problema, desinstale y vuelva a instalar el driver del escáner (Epson Scan 2).

Tema principal: [Solución de problemas con la calidad de la imagen escaneada](#)

Cómo actualizar las aplicaciones y el firmware

Es posible que pueda resolver ciertos problemas y mejorar o agregar funciones si actualiza las aplicaciones y el firmware a la versión más reciente.

Precaución: No apague la computadora o el escáner durante la actualización.

1. Compruebe que el escáner y la computadora estén conectados y que la computadora esté conectada a Internet.
2. Inicie **EPSON Software Updater** y actualice las aplicaciones o el firmware.
 - **Windows 11:** Haga clic en , luego busque **EPSON Software Updater** y selecciónelo.
 - **Windows 10:** Haga clic en  y seleccione **Epson Software > EPSON Software Updater**.
 - **Windows 8.x:** Introduzca el nombre de la aplicación en el acceso Buscar y luego seleccione el icono que se muestra.
 - **Windows 7:** Haga clic en el botón de inicio y luego seleccione **Todos los programas o Programas > Epson Software > EPSON Software Updater**.
 - **Mac OS:** Seleccione **Finder > Ir > Aplicaciones > Epson Software > EPSON Software Updater**.

Nota: Si no puede encontrar la aplicación que desea actualizar en la lista, no puede actualizarla utilizando EPSON Software Updater. Busque las versiones más recientes de las aplicaciones en la página de soporte técnico de Epson.

Actualizar el firmware sin una conexión a Internet

Puede descargar el firmware del producto de la página web de Epson en la computadora y luego conectar el producto y la computadora con un cable USB para actualizar el firmware.



Nota: Asegure que Epson Scan 2 esté instalado en su computadora. Si Epson Scan 2 no está instalado, descargue el software de la página web de Epson e instálelo en su computadora.

1. Descargue el firmware más reciente de la página web de Epson.
2. Conecte su producto a la computadora con un cable USB.
3. Haga doble clic en el archivo .exe que descargó para iniciar la utilidad Epson Firmware Updater.
4. Siga las instrucciones que aparecen en pantalla para actualizar el firmware.

Tema principal: [Solución de problemas](#)

Cómo restablecer los ajustes de Epson Scan 2

Si continúa teniendo problemas de calidad de imagen después de intentar todas las soluciones posibles, es posible que tenga que restablecer los ajustes de Epson Scan 2 usando la utilidad Epson Scan 2 Utility.

1. Realice una de las siguientes acciones para iniciar la utilidad Epson Scan 2 Utility:
 - **Windows 11:** Haga clic en , luego busque la utilidad **Epson Scan 2 Utility** y selecciónela.
 - **Windows 10:** Haga clic en  > **EPSON** > **Epson Scan 2 Utility**.
 - **Windows 8.x:** Navegue a la pantalla **Aplicaciones** y seleccione **Epson Scan 2 Utility**.
 - **Windows 7:** Haga clic en  y seleccione **Todos los programas**. Seleccione **EPSON** > **Epson Scan 2** > **Epson Scan 2 Utility**.
 - **Mac:** Abra la carpeta **Aplicaciones**, abra la carpeta **Epson Software** y seleccione **Epson Scan 2 Utility**.
2. Haga clic en la ficha **Otros**.
3. Haga clic en **Reiniciar** y confirme su elección.

Nota: Si restablecer todos los ajustes de Epson Scan 2 no resuelve el problema, desinstale el software del escáner y vuelva a instalarlo.

Tema principal: [Solución de problemas](#)

Cómo desinstalar el software del producto

Si tiene algún problema que requiere que desinstale y reinstale el software, siga las instrucciones para su sistema operativo.

[Cómo desinstalar el software del producto - Windows](#)



[Cómo desinstalar el software del producto - Mac](#)

Tema principal: [Solución de problemas](#)

Cómo desinstalar el software del producto - Windows

Puede desinstalar y luego reinstalar el software del producto para resolver ciertos problemas.

1. Cierre todas las aplicaciones activas en su computadora.

2. Apague el producto.
3. Desconecte todos los cables de interfaz.
4. Realice una de las siguientes acciones para desinstalar cada uno de los programas del software de escaneo y siga las instrucciones en pantalla:
 - **Windows 11:** Haga clic en , luego busque la opción **Configuración** y selecciónela. Seleccione **Aplicaciones o Sistema > Aplicaciones y características**. Luego, seleccione el programa que desea desinstalar y seleccione **Desinstalar**.
 - **Windows 10:** Haga clic en  y seleccione  (Configuración) > **Aplicaciones > Aplicaciones y características**. Seleccione el programa de software del producto y haga clic en **Desinstalar**.
 - **Windows 8.x:** Navegue a la pantalla **Aplicaciones** y seleccione **Panel de control > Programas > Programas y características**. Seleccione el programa de software del producto y haga clic en **Desinstalar o cambiar**.
 - **Windows 7:** Abra la utilidad **Panel de control** de Windows. Seleccione **Programas y características**. (Si está utilizando la Vista clásica, seleccione **Programas** y haga clic en **Desinstalar un programa**). Seleccione el programa de software del producto y haga clic en **Desinstalar o cambiar**.
5. Reinicie su computadora, luego consulte la *Guía de instalación* para reinstalar el software.

Nota: Si determina que la reinstalación del software del producto no resuelve un problema, póngase en contacto con Epson.

Tema principal: [Cómo desinstalar el software del producto](#)

Cómo desinstalar el software del producto - Mac

En la mayoría de los casos, no es necesario desinstalar el software del producto antes de reinstalarlo. Sin embargo, puede descargar la utilidad Uninstaller de la página de soporte técnico de Epson para desinstalar el software del producto, tal como se describe a continuación.

1. Para descargar la utilidad Uninstaller, visite la página latin.epson.com/soporte y seleccione su producto.
2. Haga clic en **Descargas**.
3. Seleccione su sistema operativo, haga clic en **Utilidades**, localice la utilidad Uninstaller y haga clic **Descargar**.
4. Ejecute el archivo que descargó.
5. Haga doble clic en el icono **Uninstaller**.

6. En la pantalla Epson Uninstaller, seleccione la casilla de verificación para cada programa de software que desea desinstalar.
7. Haga clic en **Eliminar**.
8. Siga las instrucciones que aparecen en pantalla para desinstalar el software.
9. Para reinstalar el software del producto, consulte la *Guía de instalación* para obtener instrucciones.

Nota: Si determina que la reinstalación del software del producto no resuelve un problema, póngase en contacto con Epson. Si no puede encontrar la aplicación que desea desinstalar en la lista de aplicaciones, no podrá usar la utilidad Uninstaller para eliminarla. En esta situación, seleccione **Ir > Aplicaciones > Epson Software**, seleccione la aplicación que desea desinstalar y luego arrástrela al icono de la papelera.

Tema principal: [Cómo desinstalar el software del producto](#)

Dónde obtener ayuda (EE. UU. y Canadá)

Si necesita comunicarse con Epson para obtener servicios de soporte técnico, utilice las siguientes opciones de soporte.

Soporte por Internet

Visite la página de soporte de Epson en epson.com/support (EE. UU.) o epson.ca/support (Canadá) y seleccione su producto para obtener soluciones a los problemas más comunes. Puede descargar utilidades y los manuales, obtener respuestas a preguntas frecuentes y soluciones de problemas o enviar un correo electrónico a Epson con sus preguntas.

Hable con un representante de soporte técnico

Antes de llamar a Epson para obtener asistencia, tenga a la mano la siguiente información:

- Nombre del producto
- Número de serie del producto (ubicado en una etiqueta en el producto)
- Prueba de compra (como el recibo de la tienda) y fecha de adquisición
- Configuración de la computadora
- Descripción del problema

Luego, marque uno de los siguientes números de teléfono:

- EE. UU.: (562) 276-4300, de 7:00 a 16:00, hora del Pacífico, de lunes a viernes
- Canadá: (905) 709-3839, de 7:00 a 16:00, hora del Pacífico, de lunes a viernes

Los días y las horas de soporte están sujetos a cambios sin previo aviso. Puede incurrir en costos de llamada interurbana o de larga distancia.

Nota: Para obtener ayuda con cualquier otro software en su sistema, consulte la documentación del software para obtener soporte técnico.

Compra de suministros y accesorios

Puede comprar accesorios Epson originales en epson.com (ventas en EE. UU.) o epson.ca (ventas en Canadá). También puede comprar accesorios de un distribuidor de productos Epson autorizado. Para encontrar el más cercano, llame al 800-GO-EPSON (800-463-7766) en EE. UU. o al 800-807-7766 en Canadá.

Tema principal: [Solución de problemas](#)

Dónde obtener ayuda (América Latina)

Si necesita comunicarse con Epson para obtener servicios de soporte técnico, utilice las siguientes opciones de soporte.

Soporte por Internet

Visite la página de soporte de Epson en latin.epson.com/soporte y seleccione su producto para obtener soluciones a los problemas más comunes con su producto. Puede descargar utilidades y los manuales, obtener respuestas a preguntas frecuentes y soluciones de problemas o enviar un correo electrónico a Epson con sus preguntas.

Hable con un representante de soporte técnico

Antes de llamar a Epson para obtener asistencia, tenga a la mano la siguiente información:

- Nombre del producto
- Número de serie del producto (ubicado en una etiqueta en el producto)
- Prueba de compra (como el recibo de la tienda) y fecha de adquisición
- Configuración de la computadora
- Descripción del problema

Luego, marque uno de los siguientes números de teléfono:

País	Teléfono
Argentina	(54 11) 5167-0300 0800-288-37766
Bolivia*	800-100-116
Brasil	Capitales de estados y áreas metropolitanas: 3004-6627 Otras áreas: 0800-377-6627 / 0800-EPSONBR
Chile	(56 2) 2484-3400
Colombia	Bogotá: (57 1) 602-4751 Resto del país: 01-8000-915235
Costa Rica	800-377-6627
Ecuador*	1-800-000-044
El Salvador*	800-6570
Guatemala*	1-800-835-0358
México	Ciudad de México: (52 55) 1323-2052 Resto del país: 01-800-087-1080
Nicaragua*	00-1-800-226-0368
Panamá*	00-800-052-1376
Paraguay	009-800-521-0019
Perú	Lima: (51 1) 418-0210 Resto del país: 0800-10126
República Dominicana*	1-888-760-0068
Uruguay	00040-5210067
Venezuela	(58 212) 240-1111

* Para llamar desde teléfonos móviles a estos números gratuitos, póngase en contacto con su operador telefónico local.

Si su país no figura en la lista, comuníquese con la oficina de ventas de Epson del país más cercano. Puede incurrir en costos de llamada interurbana o de larga distancia.

Nota: Para obtener ayuda con cualquier otro software en su sistema, consulte la documentación del software para obtener soporte técnico.

Compra de suministros y accesorios

Puede comprar accesorios Epson originales de un distribuidor de productos Epson autorizado. Para encontrar el más cercano, visite la página latin.epson.com o llame a la oficina de ventas de Epson más cercana.

Tema principal: [Solución de problemas](#)

Especificaciones técnicas

En las siguientes secciones se enumeran las especificaciones técnicas de su producto.

[Requisitos de sistema para Windows](#)

[Requisitos de sistema para Mac](#)

[Especificaciones generales](#)

[Especificaciones de las dimensiones](#)

[Especificaciones eléctricas](#)

[Especificaciones ambientales](#)

[Especificaciones de seguridad y homologaciones](#)

Requisitos de sistema para Windows

Para utilizar el producto y su software, su computadora debe utilizar uno de estos sistemas operativos de Microsoft:

- Windows 11
- Windows 10
- Windows 8.x
- Windows 7
- Windows Server 2008 o posterior

Windows Server no es compatible con Document Capture Pro.

Nota: Para obtener el software más reciente del producto para su sistema operativo, visite la página de soporte de Epson en latin.epson.com/soporte, seleccione su producto y seleccione **Descargas**.

Tema principal: [Especificaciones técnicas](#)

Requisitos de sistema para Mac

Para utilizar el producto y su software, su computadora Mac debe utilizar uno de estos sistemas operativos:

- macOS 13.x
- macOS 12.x
- macOS 11.x

- macOS 10.15.x
- macOS 10.14.x
- macOS 10.13.x
- macOS 10.12.x
- OS X 10.11.x
- OS X 10.10.x
- OS X 10.9.x

Nota: El sistema de archivos UNIX (UFS) para OS X y el cambio rápido de usuario en OS X no son compatibles.

Nota: Para obtener el software más reciente del producto para su sistema operativo, visite la página de soporte de Epson en latin.epson.com/soporte, seleccione su producto y seleccione **Descargas**.

Tema principal: [Especificaciones técnicas](#)

Especificaciones generales

Nota: Las especificaciones están sujetas a cambios sin previo aviso.

Tipo de escáner	Escáner a color con alimentador de hojas, con capacidad de escanear a doble cara en una sola pasada
Dispositivo fotoeléctrico	CIS
Píxeles efectivos	5100 × 9300 píxeles a 600 ppp DS-C330: 2550 × 36 000 píxeles a 300 ppp DS-C490: 2550 × 64 500 píxeles a 300 ppp
Tamaño del documento	DS-C330: 8,5 × 120 pulg. (215,9 × 3048 mm) como máximo DS-C490: 8,5 × 220 pulg. (215.9 × 5588 mm) como máximo Mínimo: 2 × 2 pulg. (50,8 × 50,8 mm)

Nota: La longitud máxima puede variar según el método de escaneo y la resolución.

Entrada del papel	El papel se carga con la cara hacia arriba.
Salida del papel	Posición de recorrido vertical: El papel se expulsa con la cara hacia abajo. Posición de recorrido recto: El papel se expulsa con la cara hacia arriba.
Capacidad de papel	20 hojas de papel de 21 lb (80 g/m ²)
Resolución de escaneo	600 ppp (digitalización principal) 600 ppp (subdigitalización)
Resolución de salida	50 a 1200 ppp en incrementos de 1 ppp (al escanear con una computadora)
Profundidad de color	Nota: Las resoluciones disponibles pueden variar según el método de escaneo. Color: 30 bits por píxel interno (10 bits por píxel por color) 24 bits por píxel externo (8 bits por píxel por color) Escala de grises: 10 bits por píxel interno 8 bits por píxel externo Blanco y negro: 10 bits por píxel interno 1 bit por píxel externo
Interfaz	USB de alta velocidad
Fuente de luz	LED RGB

Tema principal: [Especificaciones técnicas](#)

Especificaciones de las dimensiones

Altura	Posición de recorrido vertical: 4,9 pulg. (125 mm) Posición de recorrido recto: 4,7 pulg. (118 mm)
---------------	---

Anchura	11,7 pulg. (296 mm)
Profundidad	Posición de recorrido vertical: 4,1 pulg. (104 mm) Posición de recorrido recto: 5 pulg. (128 mm)
Peso	DS-C330: Aprox. 4 lb (1,8 kg) DS-C490: Aprox. 4,2 lb (1,9 kg)

Nota: Las dimensiones no incluyen las piezas salientes.

Tema principal: [Especificaciones técnicas](#)

Especificaciones eléctricas

Escáner

Nota: Consulte la etiqueta del producto y del adaptador de CA para obtener información de voltaje. El consumo de energía varía según las condiciones de operación o si un accesorio está instalado.

Voltaje nominal de la fuente de alimentación de entrada de CC 24 V de CC

Corriente nominal de entrada de CC 1 A

Consumo eléctrico

DS-C330:

En funcionamiento: 10 W (aproximado)

Preparado: 3,3 W (aproximado)

Modo de reposo: 1 W (aproximado)

Apagado: 0,1 W (aproximado)

DS-C490:

En funcionamiento: 13 W (aproximado)

Preparado: 3,6 W (aproximado)

Modo de reposo: 1 W (aproximado)

Apagado: 0,1 W (aproximado)

Adaptador de CA (fuente de alimentación externa)

Modelo del adaptador de CA	Modelo 100 a 240 V: A461H
Corriente nominal de entrada	1 A
Frecuencia nominal	50 a 60 Hz
Voltaje nominal de la fuente de alimentación de salida	24 V de CC
Corriente nominal de salida	1 A

Tema principal: [Especificaciones técnicas](#)

Especificaciones ambientales

Temperatura	En funcionamiento: 41 a 95 °F (5 a 35 °C) Almacenado: -13 a 140 °F (-25 a 60 °C)
Humedad (sin condensación)	En funcionamiento: 15 a 80% HR Almacenado: 15 a 85% HR
Condiciones de funcionamiento	Condiciones normales de oficina u hogar

Nota: No utilice el producto bajo la luz solar directa, cerca de una fuente de luz fuerte o en un lugar donde haya mucho polvo.

Tema principal: [Especificaciones técnicas](#)

Especificaciones de seguridad y homologaciones

Escáner

Estados Unidos	EMC: FCC parte 15 Subparte B Clase B
Canadá	EMC: CAN ICES-3 (B)/NMB-3 (B)

Adaptador de CA (A461H)

Estados Unidos

Seguridad: UL60950-1

EMC: FCC parte 15 Subparte B Clase B

Canadá

Seguridad: CAN/CSA C22.2 N° 60950-1

EMC: CAN ICES-3 (B)/NMB-3 (B)

Tema principal: [Especificaciones técnicas](#)

Avisos

Consulte las siguientes secciones para conocer avisos importantes acerca de su producto.

[Residuos de Aparatos Eléctricos y Electrónicos \(RAEE\) para América Latina](#)

[Instrucciones importantes de seguridad](#)

[Restricciones de copiado](#)

[Lapso de tiempo predeterminado para la gestión de energía de los productos Epson](#)

[Arbitraje vinculante y renuncia a acciones colectivas](#)

[Marcas comerciales](#)

[Aviso de derechos reservados](#)

Residuos de Aparatos Eléctricos y Electrónicos (RAEE) para América Latina

La etiqueta de un contenedor tachado que hallará en su producto indica que este producto no se puede tirar con la basura doméstica normal. Para impedir posibles daños medioambientales o para la salud, separe este producto de otros canales de desecho para garantizar que se recicle de una forma segura para el medio ambiente. Para más información sobre las instalaciones de recolección disponibles, diríjase a las autoridades locales o al punto de venta donde adquirió este producto.



Nota: Esta información solo aplica a los usuarios de la provincia de Buenos Aires, Argentina, en concordancia con la Ley Nro. 14321 de la provincia de Buenos Aires sobre gestión de Residuos de Aparatos Eléctricos y Electrónicos (RAEE).

Esta información se aplica para la República del Perú, en cumplimiento con el reglamento RAEE DS-001-2012 MINAM sobre la gestión de Residuos de Aparatos Eléctricos y Electrónicos (RAEE). Para más información sobre los puntos de acopio, contacte con nuestra línea de atención al cliente 0800-10-126 ó 418-0210.

Para otros países y localidades, por favor contáctese con su gobierno local para investigar la posibilidad de reciclar su producto.

Tema principal: [Avisos](#)

Instrucciones importantes de seguridad

Siga estas instrucciones de seguridad cuando configure y utilice el producto:

- Lea todas estas instrucciones y siga todas las advertencias e instrucciones señaladas en el producto.
- Coloque el producto cerca de la computadora de forma que el cable de interfaz lo alcance con facilidad.
- No coloque o guarde el producto al aire libre, en un automóvil, cerca de suciedad o polvo excesivo, agua, fuentes de calor o en lugares sujetos a golpes, vibraciones, condensación, altas temperaturas o humedad, luz solar directa, fuentes potentes de luz o cambios rápidos de temperatura o humedad.
- No utilice el producto con las manos mojadas.
- Cuando conecte este producto a una computadora o a otro dispositivo con un cable, asegúrese de que la orientación de los conectores sea correcta. Cada conector tiene solamente una orientación correcta. Si introduce un conector de forma equivocada, puede dañar los dos dispositivos que están conectados por el cable.
- No inserte objetos en ninguna abertura, pues podrían tocar puntos de voltaje peligrosos o provocar un cortocircuito en los componentes del producto. Existe el peligro de descargas eléctricas.
- Coloque el producto sobre una superficie plana y estable que se extienda más allá de la base del producto en todas las direcciones. Si coloca el producto cerca de la pared, deje por lo menos 3,9 pulg. (10 cm) entre la parte posterior del producto y la pared.
- Después de reemplazar las piezas consumibles, deséchelas de forma adecuada siguiendo las reglas de sus autoridades locales. No las desmonte.
- Nunca desmonte, modifique o intente reparar el producto o un accesorio usted mismo salvo cuando se explique específicamente en este manual.

Adaptador de CA (fuente de alimentación externa)

- No coloque o guarde el adaptador de CA al aire libre, en un automóvil, cerca de suciedad o polvo excesivo, agua, fuentes de calor o en lugares sujetos a golpes, vibraciones, condensación, altas temperaturas o humedad, luz solar directa, fuentes potentes de luz o cambios rápidos de temperatura o humedad.
- Coloque el producto y el adaptador de CA cerca de una toma de corriente desde donde pueda desconectar el adaptador fácilmente.
- No se debe colocar el cable de alimentación de CA en lugares donde se pueda estropear, cortar, desgastar, enredar o torcer.

- No coloque ningún objeto encima del cable de alimentación de CA y no coloque el adaptador de CA o el cable de alimentación donde se pueda pisar o aplastar. Tenga especial cuidado de mantener el cable de alimentación de CA recto en el extremo y en el punto donde entra en el adaptador de CA.
- Utilice únicamente el adaptador de CA incluido con el producto. El uso de otro adaptador podría provocar incendios, descargas eléctricas u otros daños.
- Utilice únicamente el cable de alimentación incluido con el producto. El uso de otro cable puede producir incendios o descargas. No utilice el cable con ningún otro equipo.
- El adaptador de CA está diseñado para ser utilizado con el producto con el que vino incluido. No intente utilizarlo con otros dispositivos electrónicos a menos que se indique lo contrario.
- Utilice solo el tipo de fuente de alimentación indicado en la etiqueta del adaptador de CA y siempre suministre corriente directamente de una toma de corriente doméstica estándar con un adaptador de CA que cumpla las normas de seguridad locales pertinentes.
- No utilice enchufes que estén en el mismo circuito que una fotocopiadora o un sistema de aire acondicionado que se apaga y se enciende regularmente.
- Si utiliza un cable de extensión con el producto, compruebe que el amperaje total de los dispositivos conectados al cable de extensión no supere el amperaje máximo de dicho cable. Además, verifique que el amperaje total de todos los dispositivos conectados a la toma de corriente no supere el amperaje máximo de la toma de corriente.
- Nunca desmonte, modifique o intente reparar el adaptador de CA usted mismo salvo cuando se explique específicamente en los manuales del producto.
- Si se daña el enchufe, reemplace el cable o consulte a un electricista cualificado. Si el enchufe incluye fusibles, asegúrese de sustituirlos por otros de un tamaño y régimen adecuado.
- Desconecte el producto y el adaptador de CA y póngase en contacto con un técnico cualificado si se presenta alguna de las siguientes condiciones: si el adaptador de CA o el enchufe está dañado, si ha penetrado líquido en el producto o en el adaptador de CA, si el producto o el adaptador de CA ha sufrido una caída o si la carcasa ha resultado dañada, si el producto o el adaptador de CA no funciona normalmente o muestra un cambio significativo en su rendimiento. (No ajuste los controles que no figuren en las instrucciones de uso).
- Desconecte el producto y el adaptador de CA antes de limpiarlo. Límpielo solo con un paño húmedo. No utilice productos de limpieza líquidos o en aerosol.
- Cuando no vaya a utilizar el producto durante un periodo prolongado, desconecte el adaptador de CA de la toma de corriente.

USB

- Utilice solo el cable USB suministrado con su producto. El uso de otro cable USB podría provocar incendios, descargas eléctricas u otros daños.
- El cable USB está diseñado para ser utilizado con el producto con el que vino incluido. No intente utilizarlo con otros dispositivos eléctricos a menos que se indique lo contrario.
- No se debe colocar el cable USB en lugares donde se pueda estropear, cortar, desgastar, enredar o torcer.
- No coloque ningún objeto encima del cable USB y no coloque el cable donde se pueda pisar o aplastar. Tenga cuidado de mantener el cable USB recto en el extremo.
- Si no va a utilizar el producto por un largo periodo de tiempo, desconecte el cable USB de la computadora.
- Desconecte el producto y el cable USB y póngase en contacto con un técnico cualificado si se presenta alguna de las siguientes condiciones: si ha penetrado líquido en el producto, si el producto ha sufrido una caída o si la carcasa ha resultado dañada, si el producto no funciona normalmente o muestra un cambio significativo en su rendimiento. (No ajuste los controles que no figuren en las instrucciones de uso).

Tema principal: [Avisos](#)

Restricciones de copiado

Observe las siguientes restricciones para realizar un uso responsable y legal de su escáner.

Está prohibida por ley el fotocopiado de los siguientes documentos:

- Billetes bancarios, monedas, valores cotizables emitidos por el gobierno, bonos garantizados emitidos por el gobierno y valores municipales
- Sellos postales no utilizados, tarjetas postales franqueadas y otros documentos postales oficiales franqueados
- Timbres fiscales y bonos emitidos por el gobierno según el procedimiento legal

Sea prudente a la hora de copiar los siguientes documentos:

- Valores cotizables privados (títulos de acciones, títulos negociables, cheques, etc.), abonos mensuales, billetes de tarifa reducida, etc.
- Pasaportes, licencias de conducir, certificados médicos, tarjetas de peaje, cupones de comida, boletos, etc.

Nota: También puede estar prohibida por ley la copia de estos artículos.

Restricciones de desmontaje y decompilación

No está permitido desmontar, decompilar o intentar obtener de ningún otro modo el código fuente de cualquier programa de software incluido con este producto.

Tema principal: [Avisos](#)

Lapso de tiempo predeterminado para la gestión de energía de los productos Epson

Este producto entrará en modo de reposo después de un periodo de inactividad. Esto es para asegurar que el producto cumple con los estándares de uso de energía eficaz de Energy Star. Se puede ahorrar más energía al poner el tiempo de reposo a un periodo más corto.

Tema principal: [Avisos](#)

Arbitraje vinculante y renuncia a acciones colectivas

1. CONFLICTOS, ARBITRAJE VINCULANTE INDIVIDUAL Y RENUNCIA A ACCIONES COLECTIVAS Y ARBITRAJES COLECTIVOS

1.1 Conflictos. Los términos de la Sección 1 se aplicarán a todos los Conflictos entre usted y Epson. El término "Conflicto " tiene la aceptación más amplia permisible por ley e incluye todo conflicto, reclamación, controversia o acción entre usted y Epson que surja o se relacione con el presente Contrato, los productos de la marca Epson (hardware e incluido todo software relacionado), u otra transacción que los involucre a usted y a Epson, sea por contrato, garantía, declaración dolosa, fraude, responsabilidad extracontractual, ilícito intencional, estatutos, reglamentos, ordenanzas o cualquier otro fundamento jurídico o de equidad. "CONFLICTO" NO INCLUYE LAS RECLAMACIONES DE PI, o más específicamente, una reclamación o causa de acción por (a) una violación o dilución de la marca comercial, (b) violación de patente, (c) violación o uso indebido de derechos de autor, o (d) apropiación indebida de secretos comerciales (una "Reclamación de PI"). Usted y Epson también acuerdan, independientemente de la Sección 1.6, que un tribunal, no un árbitro podrá decidir si una reclamación o causa de acción corresponde a una Reclamación de PI.

1.2 Arbitraje vinculante. Usted y Epson aceptan que todos los Conflictos se resolverán mediante arbitraje vinculante de acuerdo con este Contrato. **EL ARBITRAJE SIGNIFICA QUE USTED RENUNCIA A SU DERECHO A UN JUEZ O JURADO EN UN PROCESO JUDICIAL Y SUS BASES PARA UNA APELACIÓN SON LIMITADAS.** Conforme a este Contrato, el arbitraje vinculante será administrado por JAMS, una autoridad de arbitraje reconocida a nivel nacional, conforme a su código de procedimientos vigente en ese momento para los conflictos que involucren a consumidores, pero con la exclusión de cualquier norma que permita la acumulación de procesos o acciones colectivas en el arbitraje (para conocer más detalles del procedimiento, consulte la Sección 1.6 más abajo). Usted y

Epson entienden y aceptan que (a) la Ley Federal de Arbitraje (9 U.S.C. §1, et seq.) rige la interpretación y la aplicación de la presente Sección 1, (b) este Contrato reconoce una transacción de comercio interestatal y (c) la presente Sección 1 seguirá vigente después de la rescisión de este Contrato.

1.3 Pasos previos al arbitraje y aviso. Antes de someter un reclamo a arbitraje, usted y Epson aceptan intentar resolver, de manera informal, todo Conflicto durante sesenta (60) días. Si Epson y usted no llegan a un acuerdo para resolver el Conflicto en un plazo de sesenta (60) días, usted o Epson podrán iniciar un arbitraje. El aviso a Epson se debe enviar a: Epson America, Inc., ATTN: Legal Department, 3131 Katella Ave., Los Alamitos, CA 90720 (la "Dirección de Epson"). El Aviso de conflicto dirigido a usted se enviará a la dirección más reciente que Epson tenga registrada. Por este motivo, es importante que nos informe si cambia de dirección por correo electrónico a EAILEgal@ea.epson.com o puede enviar una carta a la Dirección de Epson antes mencionada. El Aviso de conflicto deberá incluir el nombre, la dirección y la información de contacto, los hechos que provocaron el Conflicto y la compensación solicitada (el "Aviso de conflicto"). Con posterioridad al recibo del Aviso de conflicto, Epson y usted aceptan actuar de buena fe para resolver el Conflicto antes de iniciar el arbitraje.

1.4 Tribunal con jurisdicción sobre controversias de menor cuantía. No obstante lo anterior, usted puede presentar una acción individual en el tribunal con jurisdicción sobre controversias de menor cuantía de su estado o municipio si la acción compete a la jurisdicción de dicho tribunal y está en proceso únicamente en dicho tribunal.

1.5 RENUNCIA A ACCIONES COLECTIVAS Y ARBITRAJES COLECTIVOS. USTED Y EPSON ACEPTAN QUE CADA UNA DE LAS PARTES PUEDE PRESENTAR CONFLICTOS CONTRA LA OTRA PARTE SOLAMENTE A TÍTULO PERSONAL, NO COMO DEMANDANTE O MIEMBRO DE UN PROCESO COLECTIVO O DE REPRESENTACIÓN, LO QUE INCLUYE, DE FORMA TAXATIVA, LAS ACCIONES COLECTIVAS FEDERALES O ESTATALES O LOS ARBITRAJES COLECTIVOS. NO SE PERMITEN LAS DEMANDAS COLECTIVAS, LOS ARBITRAJES DE TIPO COLECTIVO, LAS ACCIONES DE INTERÉS PÚBLICO POR PARTE DE ABOGADOS PRIVADOS NI OTROS PROCESOS EN LOS QUE ALGUIEN ACTÚA EN CALIDAD DE REPRESENTANTE. POR CONSIGUIENTE, CONFORME A LOS TRÁMITES DE ARBITRAJE DESCRITOS EN ESTA SECCIÓN, UN ÁRBITRO NO COMBINARÁ NI CONSOLIDARÁ EN UN PROCEDIMIENTO DE ARBITRAJE LAS RECLAMACIONES DE MÁS DE UNA PARTE SIN EL CONSENTIMIENTO POR ESCRITO DE TODAS LAS PARTES AFECTADAS.

1.6 Procedimiento de arbitraje. Si usted o Epson inician un arbitraje, este se regirá por las normas de JAMS que estén vigentes cuando se solicite el arbitraje, excluidas las normas que permitan el arbitraje colectivo o representativo (las "Normas de JAMS"), disponibles en <https://www.jamsadr.com/about/> o llamando al +1-949-224-1810 (fuera de los EE.UU.) o al 1-800-352-5267 (desde los EE.UU.) y conforme a las normas establecidas en este Contrato. Todos los Conflictos se resolverán con un único árbitro y ambas partes tendrán la oportunidad razonable de participar en la selección del árbitro. El árbitro está obligado por los términos de este Contrato. El árbitro, y no algún tribunal u organismo federal, estatal o local, tendrá la autoridad exclusiva de resolver todos los conflictos que surjan o se relacionen con la

interpretación, aplicabilidad, exigibilidad o formación de este Contrato, lo que incluye cualquier afirmación de que la totalidad o una parte de este Contrato es nula o no válida. No obstante, esta amplia delegación de autoridad al árbitro, un tribunal puede decidir la cuestión limitada de si una reclamación o causa de acción corresponde a una Reclamación de PI, que está excluida de la definición de "Conflictos" en la Sección 1.1 anterior. El árbitro estará facultado para otorgar cualquier compensación que esté disponible en un tribunal en virtud de la ley o en equidad. El árbitro puede otorgarle la misma indemnización por daños y perjuicios que un tribunal y puede dictar un laudo declarativo o cautelar únicamente a favor de la parte individual que busca compensación y solo en la medida necesaria para proporcionar la compensación justificada por la reclamación individual de esa parte. En algunos casos, los costos del arbitraje pueden superar los costos de un litigio y el derecho de exhibición de pruebas puede estar más limitado en un arbitraje que en tribunales. El laudo del árbitro es vinculante y puede presentarse como sentencia ante cualquier tribunal de jurisdicción competente.

Puede elegir participar por teléfono en las audiencias de arbitraje. Las audiencias de arbitraje que no se realizan por teléfono se llevarán a cabo en una ubicación razonablemente accesible desde su residencia principal o en el Condado de Orange, California, según prefiera.

a) Inicio del procedimiento de arbitraje. Si usted o Epson deciden someter un Conflicto a arbitraje, ambas partes aceptan el siguiente procedimiento:

(i) Escribir una solicitud de arbitraje. La solicitud debe incluir una descripción del Conflicto y el importe de la indemnización por daños y perjuicios que se quiere recuperar. Puede obtener una copia de una Solicitud de arbitraje en <http://www.jamsadr.com> ("Solicitud de arbitraje").

(ii) Enviar tres copias de la Solicitud de arbitraje, además de la tarifa de tramitación correspondiente, a: JAMS, 500 North State College Blvd., Suite 600 Orange, CA 92868, U.S.A.

(iii) Enviar una copia de la Solicitud de arbitraje a la otra parte (a la misma dirección del Aviso de conflicto), o según lo que acuerden las partes.

b) Formato de las audiencias. Durante el arbitraje, el importe de cualquier oferta de acuerdo conciliatorio no se revelará al árbitro hasta después de que el árbitro determine el importe, si lo hubiera, al que usted o Epson tienen derecho. Puede permitirse la exhibición o el intercambio de información no privilegiada pertinente al Conflicto durante el arbitraje.

c) Honorarios de arbitraje. Epson pagará o (si corresponde) reembolsará todos los costos de procesamiento y honorarios del árbitro de JAMS de todo arbitraje iniciado (por usted o Epson) conforme a las disposiciones del presente Contrato.

d) Laudo a su favor. En el caso de los Conflictos en que usted o Epson soliciten \$75.000 o menos de indemnización por daños y perjuicios excluidos los honorarios y costos de abogados, si la decisión del árbitro implica un laudo a su favor por un importe mayor que la última oferta por escrito de Epson, si la hubiere, para resolver el Conflicto, Epson: (i) le pagará \$1.000 o el importe del laudo, lo que sea mayor; (ii) le pagará el doble del importe de los honorarios razonables de sus abogados, si los hubiere; y (iii) le reembolsará cualquier gasto (incluidos los honorarios y costos de peritos) que su abogado acumule por

la investigación, la preparación y procesamiento del Conflicto sometido a arbitraje. Salvo según lo acordado por usted y Epson por escrito, el árbitro determinará el importe de los honorarios, costos y gastos que deberá pagar Epson conforme a la presente Sección 1.6d).

e) Honorarios de abogados. Epson no solicitará los honorarios y gastos de sus abogados por cualquier arbitraje iniciado que involucre un Conflicto conforme a este Contrato. Su derecho a honorarios y gastos de abogados conforme a la sección 1.6d) anterior no limita sus derechos a honorarios y gastos de abogados conforme a la legislación aplicable; sin perjuicio de lo anterior, el árbitro no podrá otorgar laudos duplicados de honorarios y gastos de abogados.

1.7 Exclusión. Puede elegir excluirse del procedimiento de arbitraje individual vinculante y definitivo y de la renuncia a procedimientos colectivos y de representación especificados en este Contrato mediante el envío de una carta por escrito a la Dirección de Epson en un plazo de treinta (30) días de su consentimiento de este Contrato (lo que incluye sin limitación la compra, descarga e instalación del Software u otro uso aplicable de Hardware, productos y servicios de Epson) que especifique (i) su nombre, (ii) su dirección postal y (iii) su solicitud de ser excluido del procedimiento de arbitraje individual vinculante y definitivo y de la renuncia a procedimientos colectivos y de representación especificados en la presente Sección 1. En el caso de que se excluya conforme al procedimiento establecido arriba, seguirán aplicándose todos los demás términos, lo que incluye el requisito de dar aviso antes de un litigio.

1.8 Modificaciones a la Sección 1. No obstante lo estipulado en sentido contrario en este Contrato, Epson acepta que si en el futuro Epson realiza modificaciones a las disposiciones relativas al procedimiento de resolución de conflictos y las cláusulas de renuncia a las acciones colectivas (que no sea el cambio de la dirección de Epson) de este Contrato, Epson obtendrá su consentimiento afirmativo a la modificación aplicable. Si usted no consiente afirmativamente a la modificación aplicable, usted acepta que someterá a arbitraje todo Conflicto entre las partes de acuerdo con el lenguaje de la presente Sección 1 (o resolverá los conflictos tal como se dispone en la Sección 1.7, si eligió excluirse oportunamente cuando dio su consentimiento inicial a este Contrato).

1.9 Divisibilidad. Si se determina que cualquier disposición en la presente Sección 1 es inexigible, se excluirá dicha disposición y el resto de este Contrato mantendrá su fuerza y vigencia. **Lo anterior no se aplicará a la prohibición contra acciones colectivas o de representación según se estipula en la Sección 1.5. Esto significa que si se determina que la Sección 1.5 es inexigible, toda la Sección 1 (pero solo la Sección 1) quedará nula y sin efecto.**

Tema principal: [Avisos](#)

Marcas comerciales

EPSON® y Epson Smart Panel® son marcas registradas, el logo de EPSON es un logotipo registrado y Epson Connect™ es una marca comercial de Seiko Epson Corporation.

Microsoft y Windows son marcas comerciales del grupo de compañías de Microsoft.

Apple, App Store, Mac, macOS, OS X y AirPrint son marcas comerciales de Apple Inc., registradas en EE. UU. y en otros países.

Google® es una marca registrada y Android™ y Google Play™ son marcas comerciales de Google LLC.

Aviso general: El resto de los productos que se mencionan en esta publicación aparecen únicamente con fines de identificación y pueden ser marcas comerciales de sus respectivos propietarios. Epson renuncia a todos los derechos sobre dichas marcas.

EPSON®

Tema principal: [Avisos](#)

Aviso de derechos reservados

Quedan reservados todos los derechos. Ninguna parte de esta publicación podrá ser reproducida, almacenada en un sistema de recuperación, transmitida bajo ninguna forma por ningún medio, ya sea electrónico, mecánico, de fotocopiado, grabación o cualquier otro, sin el previo consentimiento por escrito de Seiko Epson Corporation. La información contenida en el presente aplica solamente a este producto Epson. Epson no se hace responsable si esta información es utilizada en otros productos.

Ni Seiko Epson Corporation ni sus filiales asumirán responsabilidad ante el comprador de este producto o ante terceros por daños, pérdidas, costos o gastos en que incurrieren los usuarios como consecuencia de: accidente, uso inadecuado o abuso de este producto o modificaciones, reparaciones o alteraciones no autorizadas al mismo, o (excluidos los EE. UU.) por no seguir rigurosamente las instrucciones de operación y mantenimiento de Seiko Epson Corporation.

Seiko Epson Corporation no se hace responsable por ningún daño o problemas causados por el uso de diferentes accesorios o productos consumibles que no sean Productos originales Epson o Productos aprobados Epson ratificados por Seiko Epson Corporation.

Seiko Epson Corporation no se hace responsable de cualquier daño provocado por interferencias electromagnéticas producidas al utilizar cables de interfaz que no sean designados como Productos aprobados Epson ratificados por Seiko Epson Corporation.

La información que se incluye en el presente está sujeta a cambios sin previo aviso.

[libTIFF Software Acknowledgment](#)

[Una nota sobre el uso responsable de los materiales con derechos de autor](#)

[Atribución de derechos reservados](#)

Tema principal: [Avisos](#)

libTIFF Software Acknowledgment

Copyright © 1988-1997 Sam Leffler

Copyright © 1991-1997 Silicon Graphics, Inc.

Permission to use, copy, modify, distribute, and sell this software and its documentation for any purpose is hereby granted without fee, provided that (i) the above copyright notices and this permission notice appear in all copies of the software and related documentation, and (ii) the names of Sam Leffler and Silicon Graphics may not be used in any advertising or publicity relating to the software without the specific, prior written permission of Sam Leffler and Silicon Graphics.

THE SOFTWARE IS PROVIDED "AS-IS" AND WITHOUT WARRANTY OF ANY KIND, EXPRESS, IMPLIED OR OTHERWISE, INCLUDING WITHOUT LIMITATION, ANY WARRANTY OF MERCHANTABILITY OR FITNESS FOR A PARTICULAR PURPOSE.

IN NO EVENT SHALL SAM LEFFLER OR SILICON GRAPHICS BE LIABLE FOR ANY SPECIAL, INCIDENTAL, INDIRECT OR CONSEQUENTIAL DAMAGES OF ANY KIND, OR ANY DAMAGES WHATSOEVER RESULTING FROM LOSS OF USE, DATA OR PROFITS, WHETHER OR NOT ADVISED OF THE POSSIBILITY OF DAMAGE, AND ON ANY THEORY OF LIABILITY, ARISING OUT OF OR IN CONNECTION WITH THE USE OR PERFORMANCE OF THIS SOFTWARE.

Tema principal: [Aviso de derechos reservados](#)

Una nota sobre el uso responsable de los materiales con derechos de autor

Epson pide a todos los usuarios a ser responsables y respetuosos de las leyes de derechos de autor cuando utilicen cualquier producto Epson. Aunque las leyes de algunos países permiten la copia limitada o la reutilización de material con derechos de autor en ciertas circunstancias, estas circunstancias pueden no ser tan amplias como algunos suponen. Póngase en contacto con su asesor legal si tiene alguna pregunta acerca de la ley de derechos de autor.

Tema principal: [Aviso de derechos reservados](#)

Atribución de derechos reservados

© 2023 Epson America, Inc.

8/23

CPD-63191

Tema principal: [Aviso de derechos reservados](#)