

# Manual del usuario DS-730N



---

# Contenido

<b>Manual del usuario DS-730N .....</b>	<b>7</b>
<b>Características generales del escáner .....</b>	<b>8</b>
Uso del panel de control .....	8
Botones e indicadores del panel de control .....	9
Pantalla LCD .....	10
Visualización de animaciones .....	10
Información de los iconos de estado .....	12
Cómo ajustar el brillo de la pantalla .....	13
Cómo cambiar el idioma de la pantalla LCD .....	14
Cómo seleccionar la hora y la fecha .....	15
Cómo cambiar el diseño del teclado .....	16
Cómo seleccionar la pantalla de inicio .....	17
Cómo desactivar el ajuste de tiempo de espera de funcionamiento .....	18
Cómo prevenir una conexión de computadora a través de USB .....	18
Cómo configurar la función de Encendido directo .....	19
Cómo cambiar los ajustes de alerta de limpiezas regulares .....	20
Cómo cambiar los ajustes de alerta de reemplazo del rodillo .....	21
Cómo configurar una contraseña y bloquear el panel de control .....	22
Ubicación de los componentes del escáner .....	24
Partes del escáner .....	24
Piezas del escáner Epson que pueden ser reemplazadas por el usuario .....	26
Cómo utilizar los ajustes del modo de ahorro de energía .....	27
Cómo cambiar los ajustes del temporizador de reposo .....	27
Cómo cambiar los ajustes del temporizador de apagado .....	28
<b>Cómo cargar originales .....</b>	<b>30</b>
Cómo cargar originales en la bandeja de entrada .....	30
Cómo cargar originales de diferentes tamaños en la bandeja de entrada .....	38
Especificaciones de documentos originales .....	41
Cómo cargar tarjetas de plástico y laminadas en la bandeja de entrada .....	43
Especificaciones de tarjetas de plástico y laminadas .....	47

Cómo cargar originales especiales .....	48
Especificaciones de originales especiales.....	55
<b>Cómo configurar el producto en una red alámbrica.....</b>	<b>57</b>
Recomendaciones de seguridad en la red .....	57
Cómo configurar el escáner en una red alámbrica .....	57
Cómo conectar el producto a la red.....	58
Cómo determinar la dirección IP del escáner .....	59
Cómo acceder a la utilidad Web Config .....	59
Cómo registrar los ajustes predeterminados o los botones de Envío rápido .....	60
<b>Cómo escanear.....</b>	<b>61</b>
Cómo iniciar un escaneo .....	61
Cómo escanear utilizando el panel de control del producto .....	61
Cómo configurar el Modo de funcionamiento en el panel de control del producto .....	62
Cómo escanear utilizando los botones de Envío rápido .....	62
Cómo escanear utilizando ajustes predeterminados .....	63
Cómo escanear originales a la computadora.....	63
Cómo escanear utilizando servicios Web para dispositivos (WSD) - Windows.....	65
Cómo añadir y asignar trabajos de escaneo con Document Capture Pro - Windows .....	65
Cómo añadir y asignar trabajos de escaneo con Document Capture - Mac.....	68
Cómo escanear utilizando el icono Epson Scan 2 .....	69
Cómo escanear desde un programa de escaneo.....	71
Cómo escanear con Escaneo simple en Document Capture Pro - Windows .....	73
Cómo escanear con Escaneo de trabajo en Document Capture Pro - Windows.....	74
Cómo escanear con Document Capture - Mac .....	75
Cómo escanear con Epson Scan 2 .....	79
Ajustes de escaneo adicionales - ficha Ajustes principales .....	83
Ajustes de escaneo adicionales - ficha Ajustes avanzados.....	84
Ajustes de escaneo para documentos especiales.....	85
Opciones de formato de imagen.....	86
Directrices para determinar la resolución de escaneo.....	87
Cómo escanear proyectos especiales.....	88
Cómo escanear dos originales en una hoja (Juntar imágenes) - Windows .....	88
Cómo escanear originales de varias páginas como archivos separados - Windows.....	91

Cómo guardar documentos escaneados como un PDF con capacidad de búsqueda utilizando Epson Scan 2 .....	94
Cómo guardar un escaneo como un archivo de formato Office - Windows .....	96
Cómo escanear a un servidor SharePoint o a un servicio en la nube - Windows .....	97
Cómo escanear a un servidor SharePoint o a un servicio en la nube - Mac .....	99
<b>Cómo limpiar y transportar el escáner .....</b>	<b>102</b>
Cómo limpiar el escáner .....	102
Cómo limpiar el interior del escáner .....	102
Cómo revisar el contador de los rodillos del escáner .....	113
Cómo reemplazar los rodillos del escáner.....	114
Cómo reiniciar el contador de los rodillos del escáner .....	120
Cómo transportar el escáner .....	121
<b>Solución de problemas .....</b>	<b>123</b>
Mensajes de estado del producto.....	123
Solución de problemas de escaneo .....	124
El escáner no se enciende o se apaga inesperadamente .....	125
El botón del escáner no funciona como se esperaba .....	125
El software de escaneo no funciona correctamente .....	126
No puede iniciar el programa Epson Scan 2.....	127
Los originales no avanzan correctamente en el escáner .....	127
Obstrucción de originales en el escáner.....	128
El escaneo se tarda mucho .....	131
No puede escanear por medio de una red.....	131
Solución de problemas con la calidad de la imagen escaneada .....	132
La parte posterior de la imagen original aparece en la imagen escaneada .....	133
Los caracteres escaneados están borrosos .....	133
Los caracteres no se reconocen durante la conversión a texto editable (OCR) .....	134
Aparecen patrones ondulados en una imagen .....	135
Aparecen manchas o líneas en todas las imágenes escaneadas .....	135
La imagen escaneada está recortada .....	136
Cómo restablecer los ajustes de Epson Scan 2 .....	136
Cómo desinstalar el software del escáner.....	137
Cómo desinstalar el software del escáner - Windows .....	137

Cómo desinstalar el software del escáner - Mac .....	138
Dónde obtener ayuda (EE. UU. y Canadá) .....	138
Dónde obtener ayuda (América Latina).....	139
<b>Especificaciones técnicas .....</b>	<b>142</b>
Requisitos de sistema para Windows.....	142
Requisitos de sistema para Mac .....	143
Especificaciones generales.....	143
Especificaciones de las dimensiones.....	145
Especificaciones eléctricas .....	145
Especificaciones ambientales .....	146
Especificaciones de la interfaz de red .....	146
Especificaciones de seguridad y homologaciones .....	147
<b>Avisos.....</b>	<b>148</b>
Residuos de Aparatos Eléctricos y Electrónicos (RAEE) para América Latina .....	148
Instrucciones importantes de seguridad.....	149
Restricciones de copiado .....	151
Lapso de tiempo predeterminado para la gestión de energía de los productos Epson .....	152
Arbitraje vinculante y renuncia a acciones colectivas.....	152
Marcas comerciales .....	155
Aviso de derechos reservados .....	156
libTIFF Software Acknowledgment.....	156
Una nota sobre el uso responsable de los materiales con derechos de autor .....	157
Atribución de derechos reservados .....	157

---

# Manual del usuario DS-730N

Bienvenido al *Manual del usuario* del escáner DS-730N. Para una versión PDF imprimible de esta guía, haga clic [aquí](#).

---

## Características generales del escáner

Consulte las siguientes secciones para conocer las características generales de su escáner.

[Uso del panel de control](#)

[Ubicación de los componentes del escáner](#)

[Piezas del escáner Epson que pueden ser reemplazadas por el usuario](#)

[Cómo utilizar los ajustes del modo de ahorro de energía](#)

## Uso del panel de control

Consulte las siguientes secciones para aprender acerca del panel de control y cómo seleccionar los ajustes del panel de control.

[Botones e indicadores del panel de control](#)

[Cómo ajustar el brillo de la pantalla](#)

[Cómo cambiar el idioma de la pantalla LCD](#)

[Cómo seleccionar la hora y la fecha](#)

[Cómo cambiar el diseño del teclado](#)

[Cómo seleccionar la pantalla de inicio](#)

[Cómo desactivar el ajuste de tiempo de espera de funcionamiento](#)

[Cómo prevenir una conexión de computadora a través de USB](#)

[Cómo configurar la función de Encendido directo](#)

[Cómo cambiar los ajustes de alerta de limpiezas regulares](#)







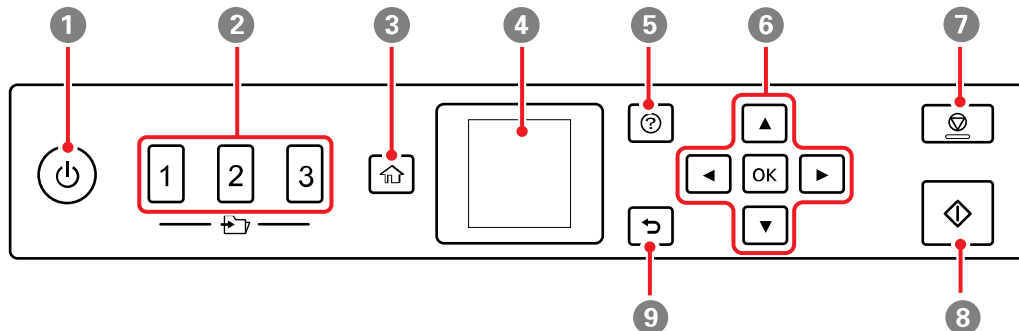

[Cómo cambiar los ajustes de alerta de reemplazo del rodillo](#)

[Cómo configurar una contraseña y bloquear el panel de control](#)

**Tema principal:** [Características generales del escáner](#)

## Botones e indicadores del panel de control



- 1 Botón  de encendido e indicador  de encendido
- 2 Botones  de Envío rápido
- 3 Botón  de inicio
- 4 Pantalla LCD
- 5 Botón  de ayuda
- 6 Flechas de navegación y botón **OK**
- 7 Botón  de detener
- 8 Botón  de iniciar
- 9 Botón  de volver

[Pantalla LCD](#)

[Visualización de animaciones](#)

[Información de los iconos de estado](#)

**Tema principal:** [Uso del panel de control](#)

## Pantalla LCD

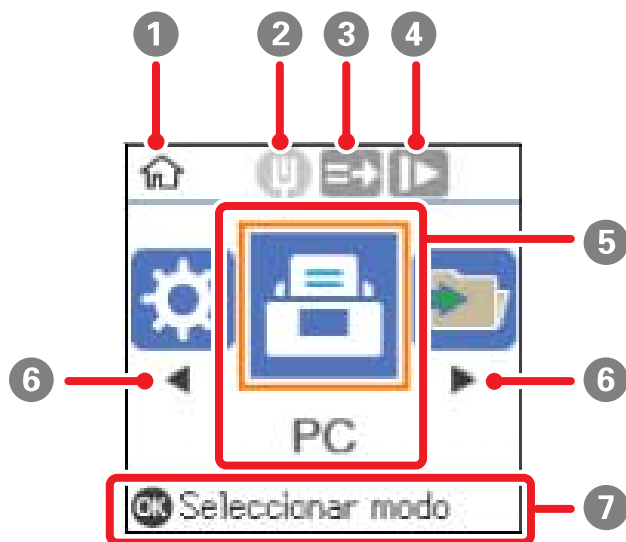

- 1 Indica que está en la pantalla de inicio.
- 2 Muestra el estado de la conexión de la red.
- 3 La función de omisión de detección de alimentación doble (ODAD) está activada (azul) o desactivada. Seleccione la opción **ODAD** en el menú Config. escáner para cambiar el ajuste.
- 4 El modo lento está activado (azul) o desactivado. Seleccione la opción **Lento** en el menú Config. escáner para cambiar el ajuste.
- 5 Muestra todos los menús disponibles.
- 6 Pulse el botón de flecha para desplazarse por los menús disponibles.
- 7 Muestra las acciones de los botones disponibles.

**Tema principal:** [Botones e indicadores del panel de control](#)

### Visualización de animaciones

Puede ver animaciones en la pantalla LCD para ayudarle con un procedimiento o para resolver un problema.

1. Pulse el botón de ayuda para mostrar la pantalla Ayuda.

Verá una pantalla como esta:

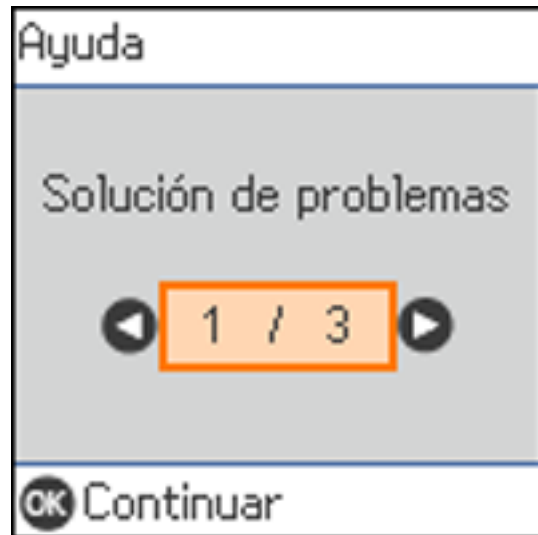

2. Seleccione **Solución de problemas** si está teniendo un problema o **Cómo** para ver instrucciones sobre procedimientos comunes.
3. Seleccione un tema para ver la lista de temas disponibles y siga las instrucciones que aparecen en pantalla.

Al ver los temas, es posible que vea pantallas como esta:

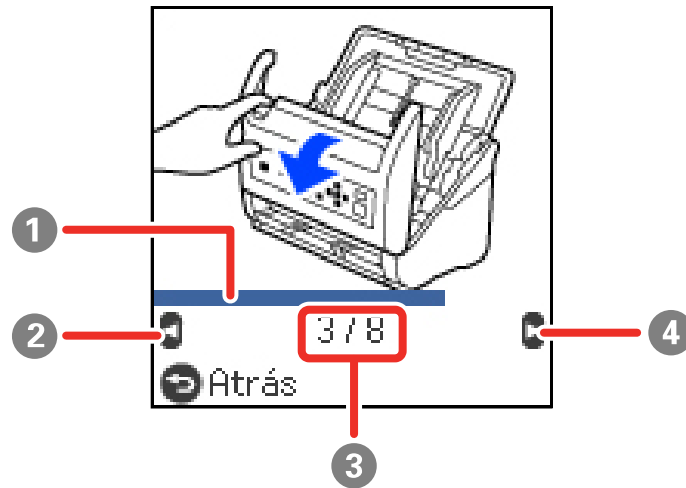





- 1 Indica el progreso a través del procedimiento.
- 2 Pulse el botón de flecha izquierda para ver el paso anterior.
- 3 Muestra el número del paso actual y el número total de pasos.
- 4 Pulse el botón de flecha derecha para ver el siguiente paso.

**Tema principal:** [Botones e indicadores del panel de control](#)

### Información de los iconos de estado

Su producto muestra iconos de estado en la pantalla LCD para ciertas condiciones de estado del producto.

Iconos	Descripción
	Indica que está en la pantalla de inicio.
	El modo lento está habilitado. La velocidad de alimentación del papel se reduce durante el escaneo.
	El modo lento está deshabilitado.

Iconos	Descripción
	La función de omisión de detección de alimentación doble (ODAD) está activada. La detección de alimentación doble se omite una vez durante el escaneo. (Active la función ODAD para escanear originales, tales como tarjetas de plástico o sobres, que se detectan como alimentación doble).
	La función de omisión de detección de alimentación doble (ODAD) está desactivada.
	La conexión de red está activada.
	La conexión de red está desactivada.
	Hay un problema con el ajuste indicado. Consulte el menú <b>Inform. dispositivo</b> para resolver el problema.

Tema principal: [Botones e indicadores del panel de control](#)

## Cómo ajustar el brillo de la pantalla

Puede ajustar el brillo de la pantalla LCD.

1. Pulse el botón  de inicio, si es necesario.
2. Utilice los botones de flecha para seleccionar **Configuración** y pulse el botón **OK**.

Verá una pantalla como esta:

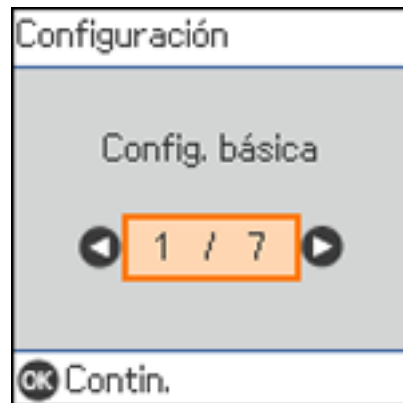

3. Pulse el botón **OK**.
4. Utilice los botones de flecha para seleccionar **Brillo LCD** y pulse el botón **OK**.
5. Utilice los botones de flecha para reducir o aumentar el brillo.
6. Pulse el botón **OK** para salir del menú.

**Tema principal:** [Uso del panel de control](#)

## Cómo cambiar el idioma de la pantalla LCD

Puede cambiar el idioma utilizado en la pantalla LCD.

**Nota:** Este ajuste puede ser bloqueado por un administrador. Si no puede cambiar o acceder a este ajuste, póngase en contacto con su administrador para obtener asistencia.

1. Pulse el botón  de inicio, si es necesario.
2. Utilice los botones de flecha para seleccionar **Configuración** y pulse el botón **OK**.

Verá una pantalla como esta:

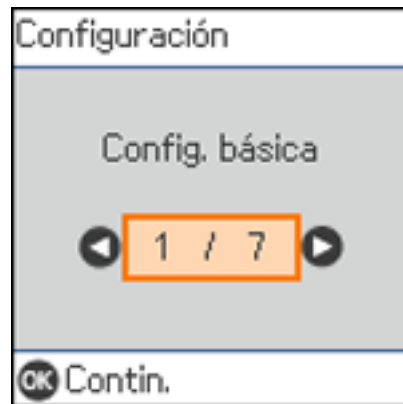

3. Pulse el botón **OK**.
4. Utilice los botones de flecha para seleccionar **Idioma/Language** y pulse el botón **OK**.
5. Seleccione un idioma y pulse el botón **OK** para salir del menú.

**Tema principal:** [Uso del panel de control](#)

## Cómo seleccionar la hora y la fecha

Antes de utilizar su producto, seleccione la hora, la fecha y la fase de horario de verano actualmente vigente en su área, y elija su formato de fecha y hora preferido.

**Nota:** Este ajuste puede ser bloqueado por un administrador. Si no puede cambiar o acceder a este ajuste, póngase en contacto con su administrador para obtener asistencia.

1. Pulse el botón  de inicio, si es necesario.
2. Utilice los botones de flecha para seleccionar **Configuración** y pulse el botón **OK**.

Verá una pantalla como esta:

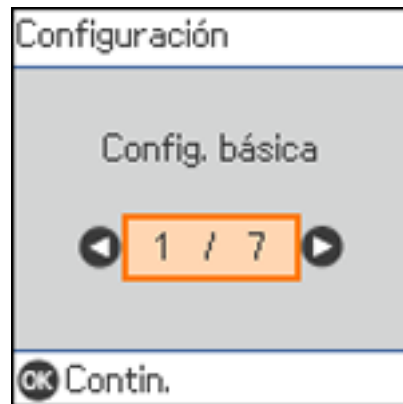

3. Pulse el botón **OK**.
4. Utilice los botones de flecha para seleccionar **Conf. de fecha y hora** y pulse el botón **OK**.
5. Pulse el botón **OK** para seleccionar **Fecha y hora**.
6. Utilice los botones de flecha para seleccionar el formato de fecha que desea utilizar.
7. Utilice los botones de flecha para introducir la fecha actual y pulse el botón **OK**.
8. Utilice los botones de flecha para seleccionar el formato de hora que desea utilizar y pulse el botón **OK**.
9. Utilice los botones de flecha para introducir la fecha actual y pulse el botón **OK**.
10. Utilice los botones de flecha para seleccionar **Horario de verano** y pulse el botón **OK**.

11. Seleccione el ajuste que aplica a su área:

- **Desactivado:** si están en invierno o en su región no se utiliza el horario de verano.
- **Activado:** si están en primavera o en verano y en su región se utiliza el horario de verano.

**Nota:** Si en su región se utiliza el horario de verano, debe cambiar este ajuste para que coincida con la estación. Cuando cambia el ajuste de **Desactivado** a **Activado**, el producto automáticamente adelanta el reloj una hora. Cuando cambia el ajuste de **Activado** a **Desactivado**, el producto automáticamente retrasa el reloj una hora.

12. Utilice los botones de flecha para seleccionar **Dif. horaria** y pulse el botón **OK**.

13. Utilice los botones de flecha para introducir la diferencia horaria entre su hora local y la hora UTC (tiempo universal coordinado), luego pulse el botón **OK**.

**Tema principal:** [Uso del panel de control](#)

## Cómo cambiar el diseño del teclado

Puede cambiar el diseño del teclado en el panel de control.

1. Pulse el botón  de inicio, si es necesario.
2. Utilice los botones de flecha para seleccionar **Configuración** y pulse el botón **OK**.

Verá una pantalla como esta:

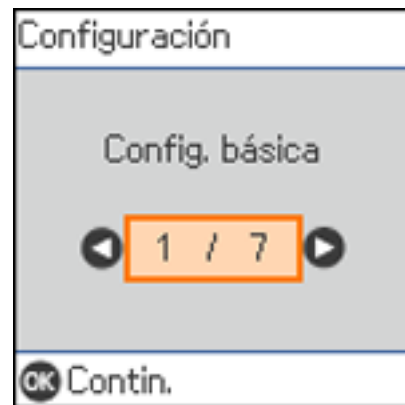

3. Pulse el botón **OK**.

4. Pulse los botones de flecha para seleccionar **Teclado** y pulse el botón **OK**,
5. Seleccione el diseño que desea utilizar y pulse el botón **OK** para salir del menú.

**Tema principal:** [Uso del panel de control](#)

## Cómo seleccionar la pantalla de inicio

Puede elegir el menú inicial que aparece en la pantalla LCD cuando enciende el escáner y el ajuste **Agotado tiempo func.** está activado.

**Nota:** Este ajuste puede ser bloqueado por un administrador. Si no puede cambiar o acceder a este ajuste, póngase en contacto con su administrador para obtener asistencia.

1. Pulse el botón  de inicio, si es necesario.
2. Utilice los botones de flecha para seleccionar **Configuración** y pulse el botón **OK**.

Verá una pantalla como esta:

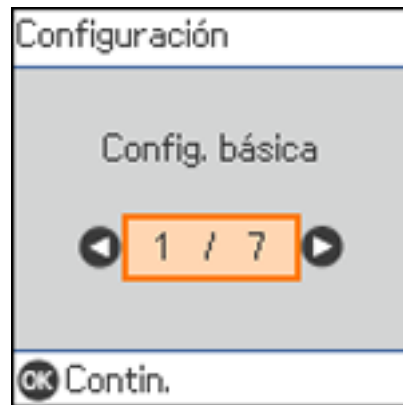

3. Pulse el botón **OK**.
4. Utilice los botones de flecha para seleccionar **Pantalla de inicio** y pulse el botón **OK**.
5. Utilice los botones de flecha para seleccionar el menú que desea ver en la pantalla LCD (**Inicio**, **Envío rápido** o **Ajustes**) cuando enciende el escáner.
6. Pulse el botón **OK** para salir del menú.

**Tema principal:** [Uso del panel de control](#)

## Cómo desactivar el ajuste de tiempo de espera de funcionamiento

El ajuste de tiempo de espera de funcionamiento causa que la pantalla LCD regrese a la pantalla de inicio después de unos minutos de inactividad. Esta función está activada de forma predeterminada, pero la puede desactivar.

**Nota:** Este ajuste puede ser bloqueado por un administrador. Si no puede cambiar o acceder a este ajuste, póngase en contacto con su administrador para obtener asistencia.

1. Pulse el botón  de inicio, si es necesario.
2. Utilice los botones de flecha para seleccionar **Configuración** y pulse el botón **OK**.

Verá una pantalla como esta:

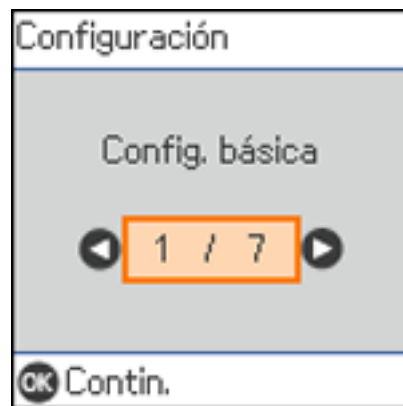

3. Pulse el botón **OK**.
4. Utilice los botones de flecha para seleccionar **Agotado tiempo func.** y pulse el botón **OK**.
5. Seleccione **Modificar** y pulse el botón **OK**.
6. Seleccione **Desactivada** y pulse el botón **OK**.

**Tema principal:** [Uso del panel de control](#)

## Cómo prevenir una conexión de computadora a través de USB

Puede deshabilitar el acceso de una computadora conectada a través de un cable USB. Esto limita el acceso al producto fuera de la red y protege la seguridad de documentos confidenciales escaneados.

**Nota:** Este ajuste puede ser bloqueado por un administrador. Si no puede cambiar o acceder a este ajuste, póngase en contacto con su administrador para obtener asistencia.

1. Pulse el botón  de inicio, si es necesario.
2. Utilice los botones de flecha para seleccionar **Configuración** y pulse el botón **OK**.

Verá una pantalla como esta:

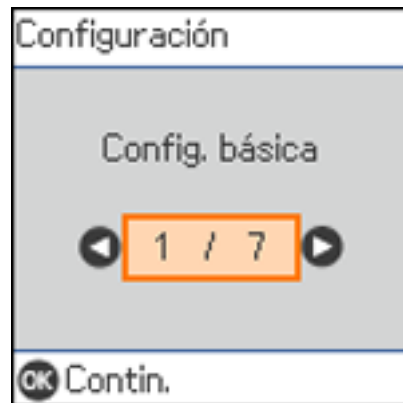

3. Pulse el botón **OK**.
4. Seleccione **Conex. PC a través USB**.
5. Seleccione **Deshabilitar**.

**Tema principal:** [Uso del panel de control](#)

## Cómo configurar la función de Encendido directo

Puede encender el escáner directamente cuando el escáner está conectado a la fuente de alimentación sin tener que pulsar el botón de encendido.

**Nota:** Este ajuste puede ser bloqueado por un administrador. Si no puede cambiar o acceder a este ajuste, póngase en contacto con su administrador para obtener asistencia.

1. Pulse el botón  de inicio, si es necesario.
2. Utilice los botones de flecha para seleccionar **Configuración** y pulse el botón **OK**.

Verá una pantalla como esta:

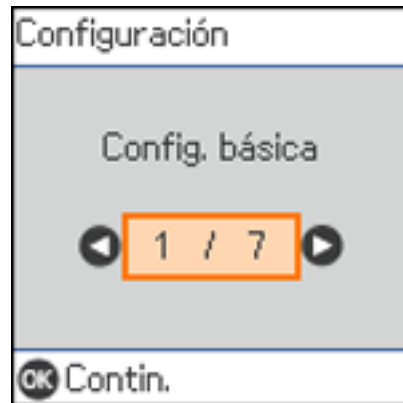

3. Pulse el botón **OK**.
4. Utilice los botones de flecha para seleccionar **Encendido directo** y pulse el botón **OK**.
5. Seleccione **Activado** y pulse el botón **OK** para salir del menú.

**Tema principal:** [Uso del panel de control](#)

## Cómo cambiar los ajustes de alerta de limpiezas regulares

Puede configurar una alerta que aparece después de cierto número de escaneos para indicar que es tiempo de realizar una limpieza regular.

**Nota:** Este ajuste puede ser bloqueado por un administrador. Si no puede cambiar o acceder a este ajuste, póngase en contacto con su administrador para obtener asistencia.

1. Pulse el botón  de inicio, si es necesario.
2. Utilice los botones de flecha para seleccionar **Configuración** y pulse el botón **OK**.

Verá una pantalla como esta:

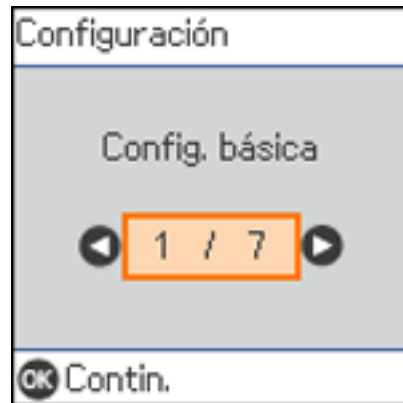

3. Utilice los botones de flecha para seleccionar **Configuración de alerta de limpieza periódica** y pulse el botón **OK**.
4. Haga lo siguiente:
  - Configure el ajuste **Configuración de alerta de advertencia** en **Activado** para recibir una notificación cuando es tiempo de limpiar el interior del escáner.
  - En la pantalla **Contar conf. de alerta**, utilice los botones de flecha para cambiar el número de escaneos que se deben realizar antes de que aparezca la notificación.
5. Pulse el botón **OK** para salir del menú.

**Tema principal:** [Uso del panel de control](#)

## Cómo cambiar los ajustes de alerta de reemplazo del rodillo

Puede configurar una alerta que aparece después de cierto número de escaneos para indicar que es tiempo de reemplazar el rodillo.

**Nota:** Este ajuste puede ser bloqueado por un administrador. Si no puede cambiar o acceder a este ajuste, póngase en contacto con su administrador para obtener asistencia.

1. Pulse el botón  de inicio, si es necesario.
2. Utilice los botones de flecha para seleccionar **Configuración** y pulse el botón **OK**.

Verá una pantalla como esta:



3. Utilice los botones de flecha para seleccionar **Configuración de alerta de reemplazo de rodillo** y pulse el botón **OK**.
4. Utilice los botones de flecha para cambiar el número de escaneos que se deben realizar antes de que aparezca la notificación.
5. Pulse el botón **OK** para salir del menú.

**Tema principal:** [Uso del panel de control](#)

## Cómo configurar una contraseña y bloquear el panel de control

Puede configurar una contraseña de administrador para bloquear los siguientes ajustes y prevenir cambios:

**Nota:** Debe configurar una contraseña de administrador y guardarla en un lugar seguro. Necesita saber la contraseña de administrador para poder cambiar o eliminarla. Si se le olvida la contraseña o la configura sin querer, tendrá que enviar el producto a Epson para obtener servicio.

- Ajustes de red
- Ajustes de servicios Web
- Ajustes del escáner
- Ajustes de Admin. del sistema
- Ajustes de Web Config

- Ajustes de EpsonNet Config

**Nota:** Para obtener más información sobre los ajustes de administración, consulte la [Guía del administrador](#).

1. Pulse el botón  de inicio, si es necesario.
2. Utilice los botones de flecha para seleccionar **Configuración** y pulse el botón **OK**.

Verá una pantalla como esta:

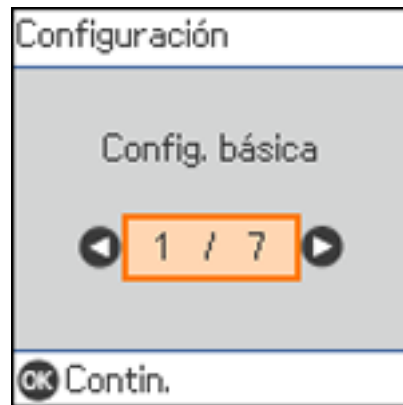

3. Utilice los botones de flecha para seleccionar **Admin. del sistema** y pulse el botón **OK**.
4. Seleccione **Configuración admin.** y pulse el botón **OK**.
5. Seleccione **Contraseña admin > Registrar**.
6. Use el teclado virtual para ingresar una contraseña y pulse **OK**.
7. Introduzca su contraseña otra vez para confirmar.

**Nota:** Guarde una copia de su contraseña en un lugar seguro.

8. Pulse el botón **OK** para salir del menú.

Cuando el panel de control está bloqueado, debe introducir la contraseña para acceder a cualquiera de los ajustes bloqueados. Para cambiar o eliminar la contraseña de administrador, introduzca la contraseña y seleccione **Cambiar** o **Restablecer** en la pantalla Contraseña admin.

**Tema principal:** [Uso del panel de control](#)

## Ubicación de los componentes del escáner

Consulte las siguientes secciones para identificar los componentes del escáner.

[Partes del escáner](#)

Tema principal: [Características generales del escáner](#)

### Partes del escáner

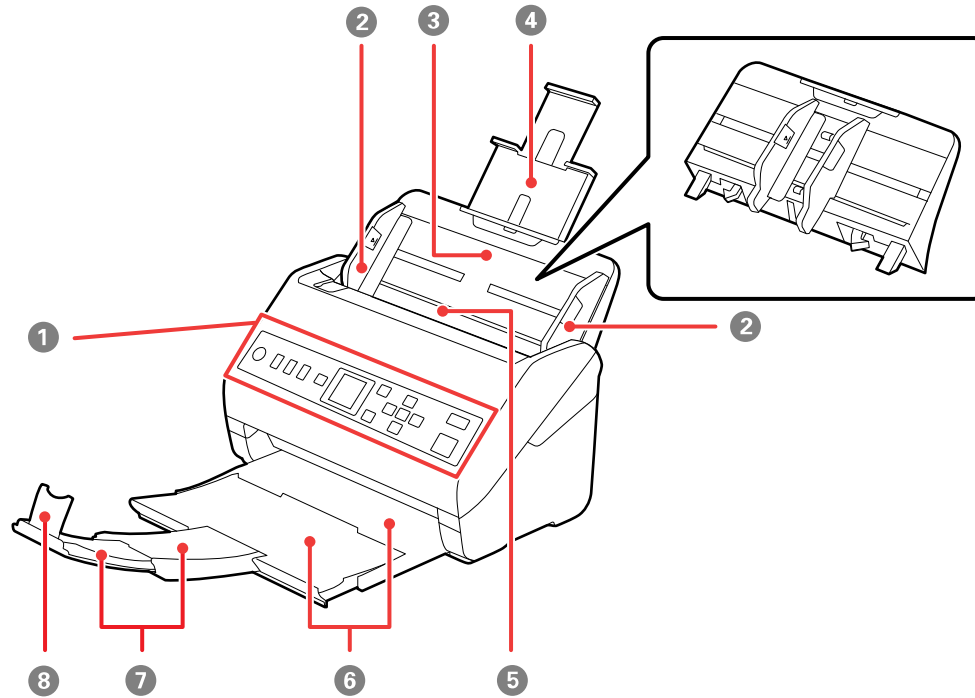

- 1 Panel de control
- 2 Guías laterales
- 3 Bandeja de entrada
- 4 Extensión de la bandeja de entrada
- 5 Alimentador automático de documentos

- 6 Bandeja de salida
- 7 Extensiones de la bandeja de salida
- 8 Tope del papel

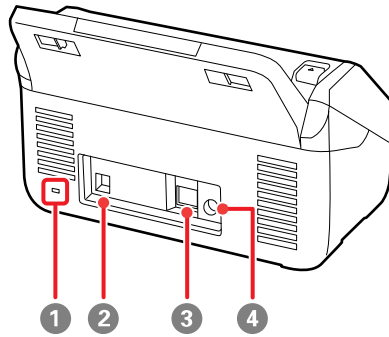

- 1 Ranura para dispositivo de seguridad Kensington
- 2 Puerto USB
- 3 Puerto LAN

#### 4 Toma de alimentación

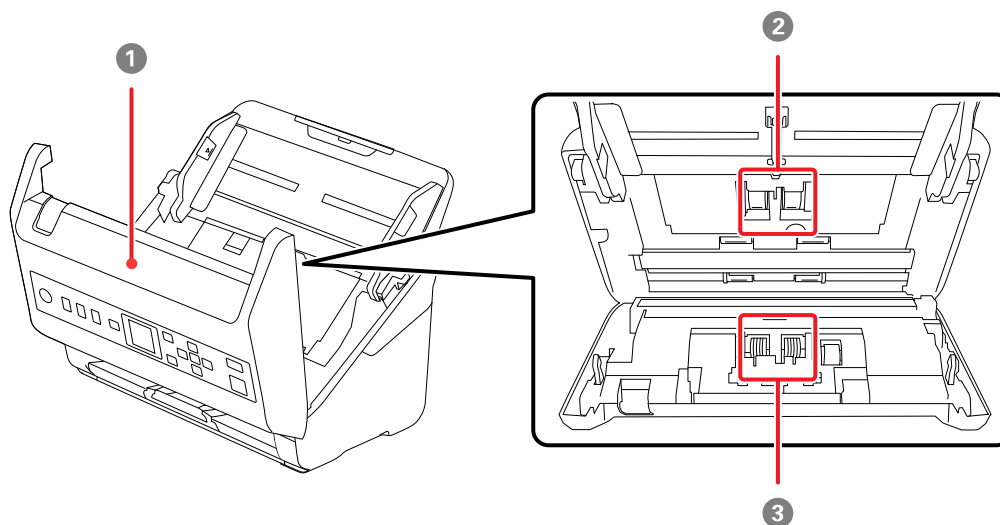

- 1 Cubierta del escáner
- 2 Rodillo de recogida
- 3 Rodillo de separación

**Tema principal:** [Ubicación de los componentes del escáner](#)

### Piezas del escáner Epson que pueden ser reemplazadas por el usuario

**EE. UU. y Canadá:** Puede comprar accesorios opcionales y piezas de repuesto en [epson.com](http://epson.com) (ventas es EE. UU.) o [epson.ca](http://epson.ca) (ventas en Canadá). También puede comprar accesorios de un distribuidor de productos Epson autorizado. Para encontrar el más cercano, llame al 800-GO-EPSON (800-463-7766) en EE. UU. o al 800-807-7766 en Canadá.

**América Latina:** Puede comprar accesorios opcionales y piezas de repuesto de un distribuidor de productos Epson autorizado. Para encontrar el distribuidor más cercano, visite la página [latin.epson.com](http://latin.epson.com). O bien, puede comunicarse con la oficina de ventas más cercana, tal como se describe en la sección "Dónde obtener ayuda".

**Nota:** La disponibilidad de los accesorios varía según el país.

Pieza	Número de pieza
Hoja de soporte (5)	B12B819051
Kit de rodillos	B12B819671
Kit de limpieza	B12B819291

**Tema principal:** [Características generales del escáner](#)

#### Referencias relacionadas

[Dónde obtener ayuda \(EE. UU. y Canadá\)](#)

[Dónde obtener ayuda \(América Latina\)](#)

## Cómo utilizar los ajustes del modo de ahorro de energía

El escáner entra en modo de reposo automáticamente y apaga la pantalla LCD si no se utiliza durante un periodo de tiempo. Puede reducir el periodo de tiempo para ahorrar energía y recursos.

[Cómo cambiar los ajustes del temporizador de reposo](#)

[Cómo cambiar los ajustes del temporizador de apagado](#)

**Tema principal:** [Características generales del escáner](#)

## Cómo cambiar los ajustes del temporizador de reposo

Puede ajustar el periodo de tiempo que tarda el producto en entrar en modo de reposo y apagar la pantalla LCD.

**Nota:** Este ajuste puede ser bloqueado por un administrador. Si no puede cambiar o acceder a este ajuste, póngase en contacto con su administrador para obtener asistencia.

1. Pulse el botón  de inicio, si es necesario.
2. Utilice los botones de flecha para seleccionar **Configuración** y pulse el botón **OK**.

Verá una pantalla como esta:

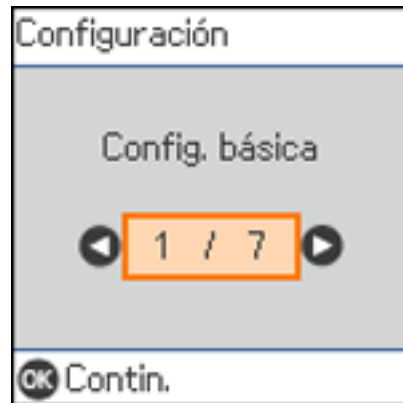

3. Pulse el botón **OK**.
4. Utilice los botones de flecha para seleccionar **Temp. de apagado** y pulse el botón **OK**.
5. Realice una de las siguientes acciones:
  - Pulse el botón de flecha hacia arriba o hacia abajo para reducir o aumentar el número de minutos.
  - Pulse el botón de flecha izquierda o derecha para pasar al carácter siguiente o anterior
6. Pulse el botón **OK** para salir del menú.

**Tema principal:** [Cómo utilizar los ajustes del modo de ahorro de energía](#)

## Cómo cambiar los ajustes del temporizador de apagado

Puede configurar el producto para que se apague automáticamente si no se utiliza durante un periodo de tiempo específico.

**Nota:** Este ajuste puede ser bloqueado por un administrador. Si no puede cambiar o acceder a este ajuste, póngase en contacto con su administrador para obtener asistencia.

1. Pulse el botón  de inicio, si es necesario.
2. Utilice los botones de flecha para seleccionar **Configuración** y pulse el botón **OK**.

Verá una pantalla como esta:

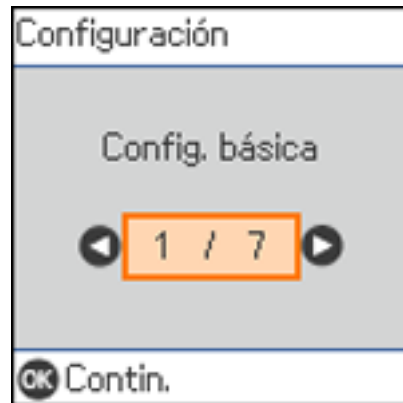

3. Pulse el botón **OK**.
4. Utilice los botones de flecha para seleccionar **Apagado aut.** y pulse el botón **OK**.
5. Seleccione **Desactivado** o seleccione un periodo de tiempo entre **30 min.** y **12 horas**.
6. Pulse el botón **OK** para salir del menú.

**Tema principal:** [Cómo utilizar los ajustes del modo de ahorro de energía](#)

---

## Cómo cargar originales

Siga las siguientes instrucciones para cargar originales en el escáner.

[Cómo cargar originales en la bandeja de entrada](#)

[Cómo cargar tarjetas de plástico y laminadas en la bandeja de entrada](#)

[Cómo cargar originales especiales](#)

### Cómo cargar originales en la bandeja de entrada

Puede cargar originales en la bandeja de entrada que cumplen con las especificaciones de documentos.

**Precaución:** No cargue fotos, documentos originales valiosos u obras de arte directamente en la bandeja de entrada. Esto puede arrugar o dañar el original. Cargue estos originales utilizando una hoja de soporte (no incluida).

**Nota:** Es posible que las fotos escaneadas utilizando un escáner de documentos no tengan la misma profundidad de color que el original. Utilice un escáner fotográfico de cama plana para obtener la mejor reproducción de color de las fotos.

Los pasos a continuación describen cómo cargar originales del mismo tamaño. Para cargar originales de diferentes tamaños al mismo tiempo, consulte el enlace que aparece al final de esta sección.

1. Extienda la bandeja de entrada.

2. Extienda la bandeja de salida completamente y levante el tope del papel.

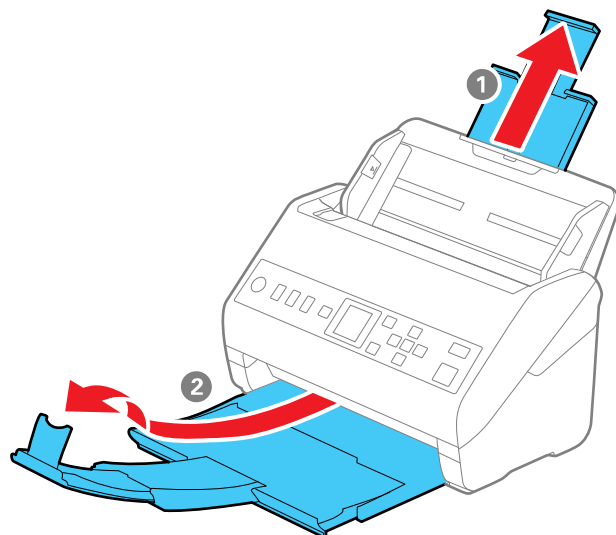

**Nota:** Si va a cargar un original que mide 15,5 pulg. (393,8 mm) o más largo, no extienda la bandeja de entrada o la bandeja de salida, y no levante el tope del papel.

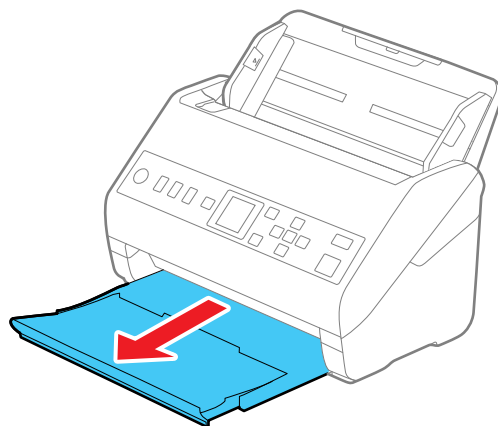

3. Deslice las guías laterales de la bandeja de entrada completamente hacia las orillas.

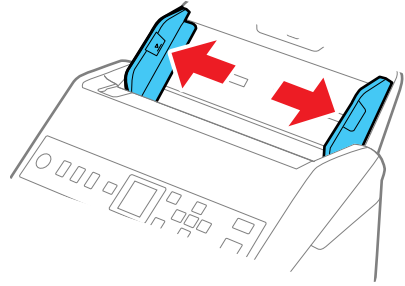

4. Si va a cargar un documento original de múltiples páginas, airee la pila de originales.

**Nota:** Si va a cargar un original que mide 15,5 pulg. (393,8 mm) o más largo, solo cargue una hoja a la vez.

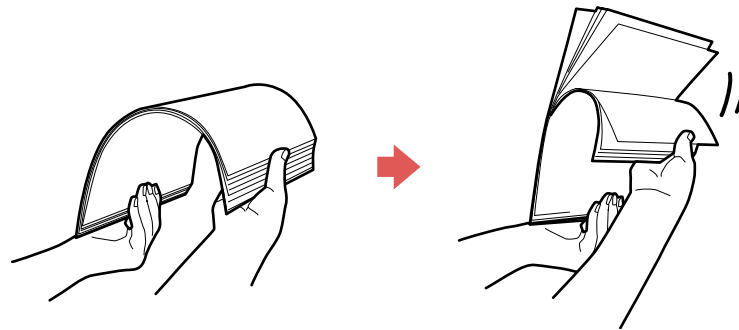

5. Apile los originales con la cara impresa hacia abajo y deslice los bordes delanteros para que queden en ángulo, tal como se muestra a continuación.

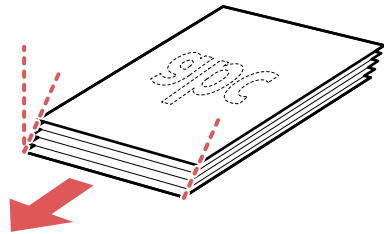

6. Cargue originales estándares en la bandeja de entrada con la cara impresa hacia abajo y por el borde superior, luego diríjalos hacia adentro hasta que encuentre resistencia.

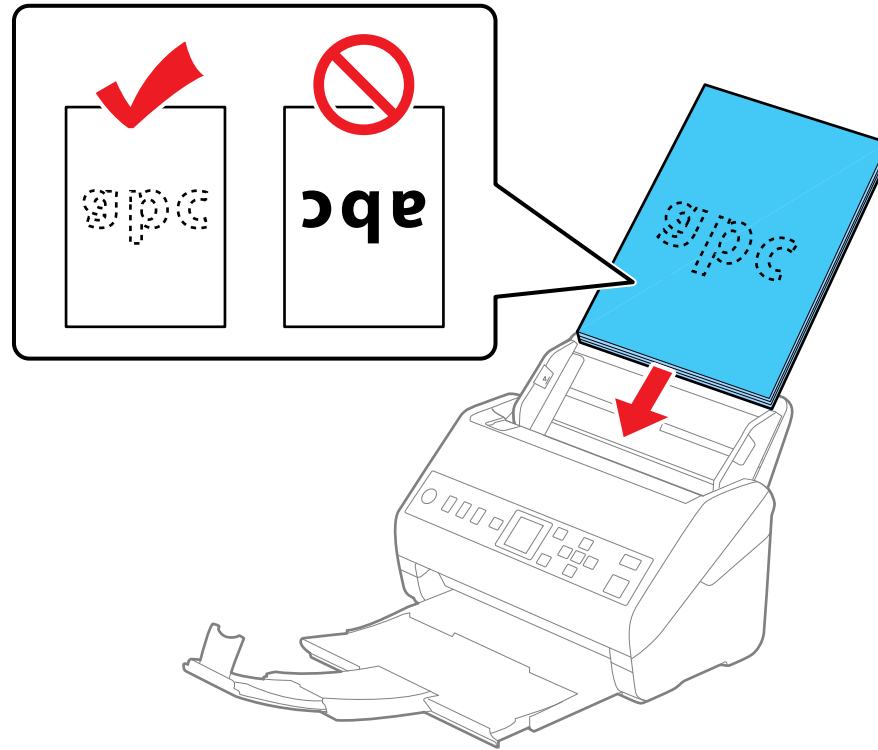

- Si va a cargar tarjetas de presentación de papel, cargue hasta 30 tarjetas en la bandeja de entrada horizontalmente con la cara impresa hacia abajo y por el borde largo, luego deslícelas hacia adentro hasta que encuentre resistencia.

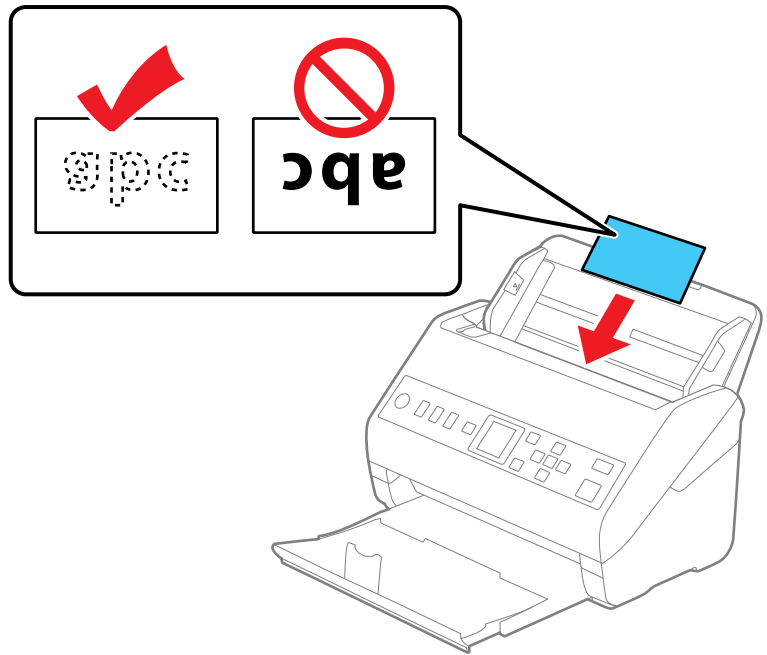

- Si va a cargar originales perforados, cárguelos con los agujeros hacia abajo o a los lados, tal como se muestra a continuación. Los agujeros deben estar dentro de 1,2 pulg. (30 mm) del borde de los originales.

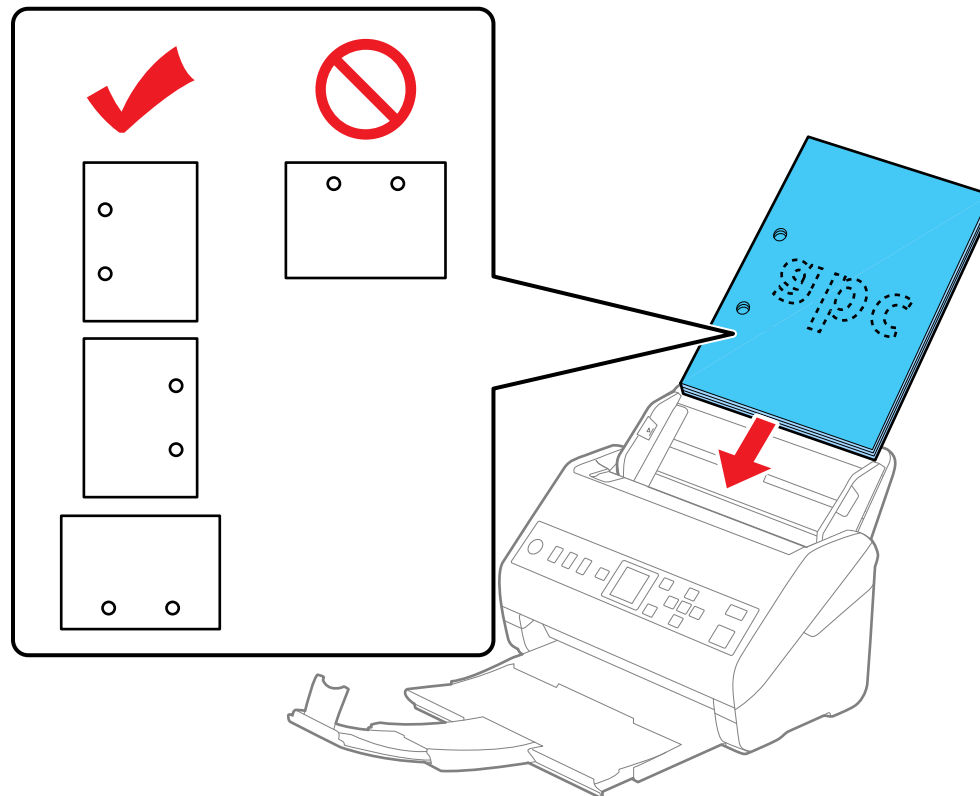

7. Deslice las guías laterales contra los bordes del original.

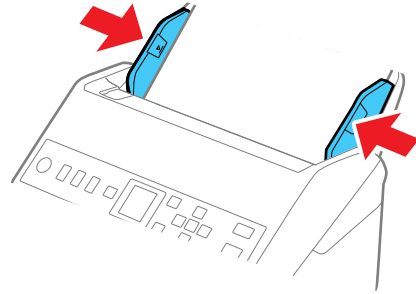

**Nota:** Si va a escanear originales que miden 15,5 pulg. (393,8 mm) o más largo, sujete el original a medida que entra y sale del escáner, tal como se muestra a continuación, y utilice las siguientes resoluciones.

- 11,6 a 53 pulg. (294,6 a 1346,2 mm): 301 a 600 ppp
- 53 a 215 pulg. (1346,2 a 5461 mm): 201 a 300 ppp

- 215 a 240 pulg. (5461 a 6096 mm): 50 a 200 ppp

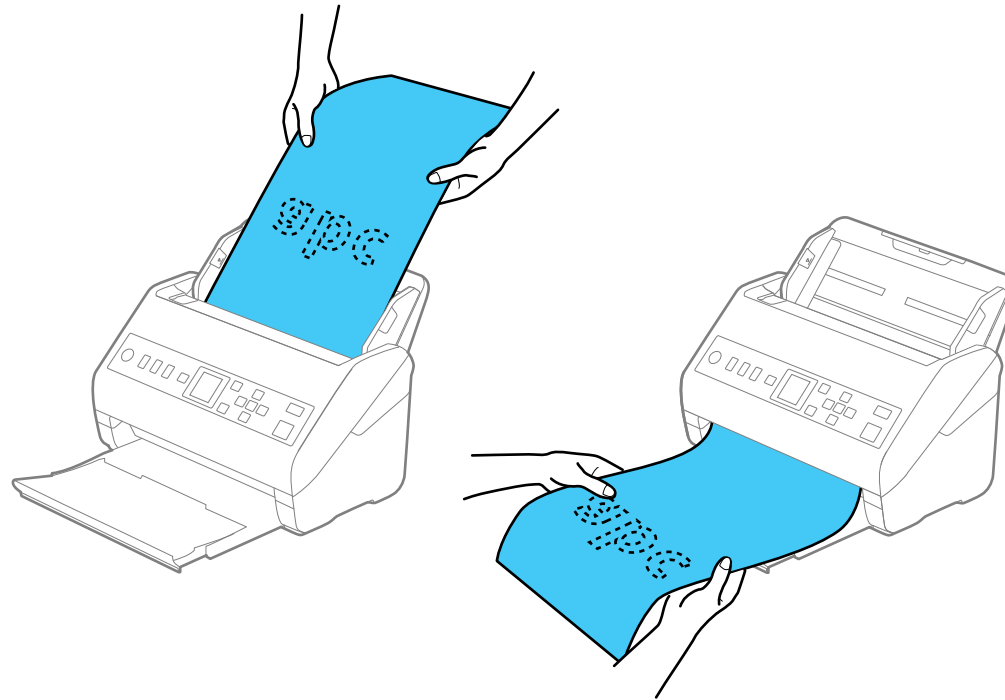

8. Si es necesario, ajuste la posición del tope del papel en la bandeja de salida durante el escaneo para que se ajuste al tamaño de los originales que van saliendo.

**Nota:** Si está escaneando papel más grueso y no se expulsa correctamente o se cae de la bandeja de salida, meta la bandeja de salida y deje que los originales se expulsen directamente sobre la superficie debajo del escáner. Si las imágenes escaneadas están afectadas porque los originales se están expulsando debajo del escáner, coloque el escáner en la orilla de una mesa donde los originales expulsados puedan caer libremente.

Si al escanear papel delgado o arrugado se producen obstrucciones de papel, reduzca la velocidad de escaneo seleccionando **Configuración > Config. escáner > Lento > Activado** en la pantalla LCD.

[Cómo cargar originales de diferentes tamaños en la bandeja de entrada](#)

[Especificaciones de documentos originales](#)

**Tema principal:** [Cómo cargar originales](#)

## Cómo cargar originales de diferentes tamaños en la bandeja de entrada

Puede cargar originales de diferentes tamaños, tipos de papel y grosores al mismo tiempo en la bandeja de entrada. Simplemente asegure que cumplan con las especificaciones de documentos originales.

**Precaución:** No cargue fotos, documentos originales valiosos u obras de arte directamente en la bandeja de entrada. Esto puede arrugar o dañar el original. Cargue estos originales utilizando una hoja de soporte (no incluida).

1. Extienda la bandeja de entrada.
2. Extienda la bandeja de salida completamente y levante el tope del papel.

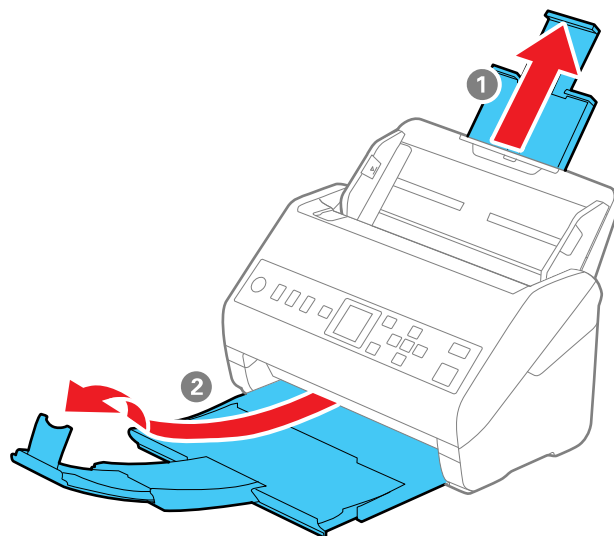

**Nota:** Si va a cargar originales que miden 15,5 pulg. (393,8 mm) o más largo, no extienda la bandeja de entrada o la bandeja salida, y no levante el tope del papel.

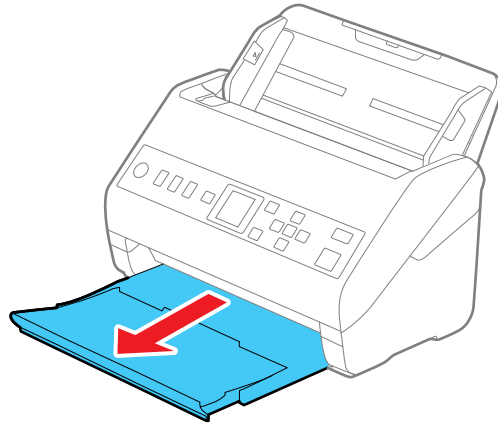

3. Deslice las guías laterales de la bandeja de entrada completamente hacia las orillas.

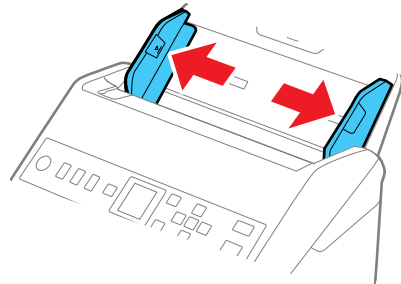

4. Cargue los originales en el centro de la bandeja de entrada en orden descendente de tamaño, con el más ancho atrás y el más angosto en frente. Deslícelos hacia adentro hasta que encuentre

resistencia. Asegure que las caras impresas estén orientadas hacia abajo y que los bordes superiores estén levemente en ángulo en la bandeja de entrada.

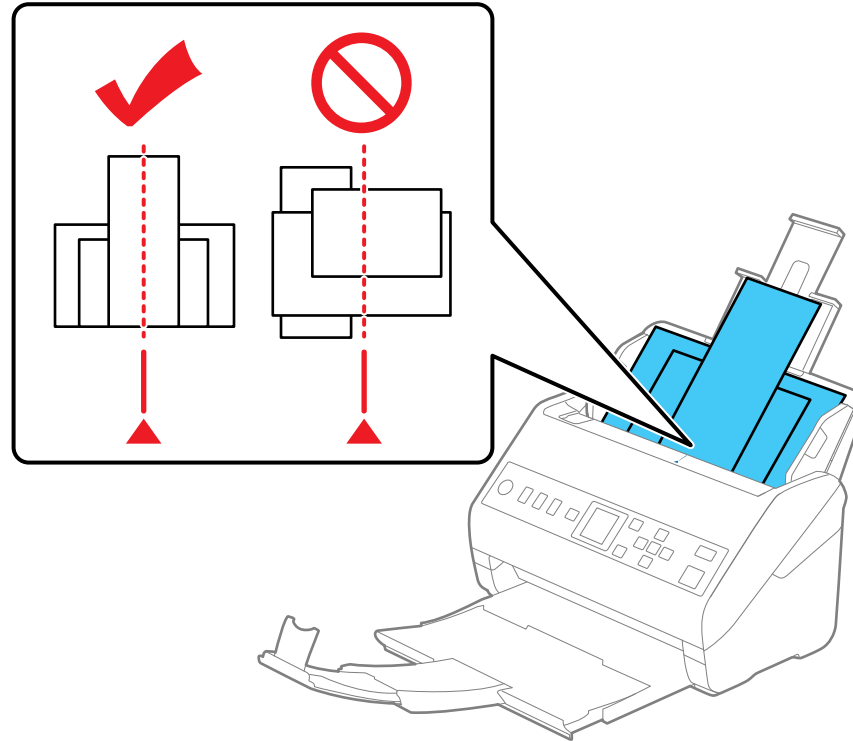

5. Deslice las guías laterales contra los bordes del original más ancho.
6. Si es necesario, ajuste la posición del tope del papel en la bandeja de salida durante el escaneo para que se ajuste al tamaño de los originales que van saliendo.

**Nota:** Si está escaneando papel más grueso y no se expulsa correctamente o se cae de la bandeja de salida, meta la bandeja de salida y deje que los originales se expulsen directamente sobre la superficie debajo del escáner. Si las imágenes escaneadas están afectadas porque los originales se están expulsando debajo del escáner, coloque el escáner en la orilla de una mesa donde los originales expulsados puedan caer libremente.

Si al escanear papel delgado o arrugado se producen obstrucciones de papel, reduzca la velocidad de escaneo seleccionando **Configuración > Config. escáner > Lento > Activado** en la pantalla LCD.

También puede escanear originales de diferentes tamaños cargándolos uno por uno utilizando el ajuste **Modo de alimentación automática** en Epson Scan 2.

**Tema principal:** [Cómo cargar originales en la bandeja de entrada](#)

## Especificaciones de documentos originales

Puede cargar documentos originales en el escáner que cumplen con las siguientes especificaciones.

Tipo de papel	Tamaño de papel	Peso del papel	Capacidad de carga
Papel normal	Carta (8,5 × 11 pulg. [216 × 279 mm])	7 a 110 lb (27 a 413 g/m <sup>2</sup> )	21 lb (80 g/m <sup>2</sup> ): 100 hojas
Papel fino			24 lb (90 g/m <sup>2</sup> ): 86 hojas
Papel reciclado	A4 (8,3 × 11,7 pulg. [210 × 297 mm])		28 lb (104 g/m <sup>2</sup> ): 74 hojas
	A5 (5,8 × 8,2 pulg. [148 × 210 mm])		34 lb (127 g/m <sup>2</sup> ): 62 hojas
	A6 (4,1 × 5,8 pulg. [105 × 148 mm])		42 lb (157 g/m <sup>2</sup> ): 50 hojas
	A6 (4,1 × 5,8 pulg. [105 × 148 mm])		56 lb (209 g/m <sup>2</sup> ): 38 hojas
	B5 (7,2 × 10,1 pulg. [182 × 257 mm])		68 lb (256 g/m <sup>2</sup> ): 30 hojas
	B6 (5 × 7,2 pulg. [128 × 182 mm])	110 lb (413 g/m <sup>2</sup> ): 18 hojas	
	A8 (2,1 × 2,9 pulg. [52 × 74 mm])	34 a 110 lb (127 a 413 g/m <sup>2</sup> )	La capacidad de carga puede variar según el tipo de papel.
	Ancho: 2,0 a 8,5 pulg. (50,8 a 215,9 mm) Altura: 15,5 a 240 pulg. (393,8 a 6.096 mm)	13 a 35 lb (50 a 130 g/m <sup>2</sup> )	1 hoja

Tipo de papel	Tamaño de papel	Peso del papel	Capacidad de carga
Papel normal Papel fino Papel reciclado	Legal (8,5 × 14 pulg. [216 × 356 mm])	7 a 110 lb (27 a 413 g/m <sup>2</sup> )	21 lb (80 g/m <sup>2</sup> ): 80 hojas 24 lb (90 g/m <sup>2</sup> ): 69 hojas 28 lb (104 g/m <sup>2</sup> ): 59 hojas 34 lb (127 g/m <sup>2</sup> ): 50 hojas 42 lb (157 g/m <sup>2</sup> ): 40 hojas 56 lb (209 g/m <sup>2</sup> ): 30 hojas 68 lb (256 g/m <sup>2</sup> ): 24 hojas 110 lb (413 g/m <sup>2</sup> ): 14 hojas La capacidad de carga puede variar según el tipo de papel.
Tarjetas de presentación de papel	Tarjetas de presentación	Hasta 56 lb (210 g/m <sup>2</sup> )	30 tarjetas cargadas en posición horizontal

**Nota:** Puede cargar originales de diferentes tamaños, tipos de papel y grosores hasta este tamaño: Carta (8,5 × 11 pulg. [216 × 279 mm]).

Es posible que no pueda escanear bien los siguientes tipos de originales o pueden requerir atención especial:

- Originales con una superficie irregular, como documentos estampados en relieve o membrete
- Originales con arrugas o líneas de pliegue
- Originales perforados
- Originales con etiquetas o adhesivos
- Papel sin carbón
- Originales enrollados
- Papel recubierto

**Nota:** Para papel que está un poco arrugado, es posible que pueda escanearlo mejor si reduce la velocidad de escaneo o aplana las arrugas antes de cargarlo. Use una hoja de soporte para escanear originales delicados u originales que se arrugan fácilmente. Si el producto incorrectamente detecta una

alimentación doble al escanear los originales, configure el ajuste **ODAD** (Omisión de detección de alimentación doble) en **Activado** en el panel de control para reanudar el escaneo, o configure el ajuste **Detectar alimentación doble** en **Desactivado** en la ficha Ajustes principales en la ventana Epson Scan 2.

**Precaución:** No cargue los siguientes tipos de originales directamente en el escáner, ya que se pueden dañar o pueden dañar el escáner:

- Fotos
- Originales encuadernados
- Pasaportes
- Papel térmico
- Tela u otros originales que no sean de papel
- Originales con grapas o sujetapapeles
- Originales con tinta húmeda o pegamento
- Originales rotos
- Originales muy arrugados o enrollados
- Originales con orificios en la parte inferior
- Transparencias
- Originales con soporte de papel carbón
- Originales con notas adhesivas pegadas
- Originales satinados

**Tema principal:** [Cómo cargar originales en la bandeja de entrada](#)

## **Cómo cargar tarjetas de plástico y laminadas en la bandeja de entrada**

Puede cargar tarjetas de plástico y laminadas en la bandeja de entrada que cumplen con las especificaciones de tarjetas.

**Nota:** Para obtener los mejores resultados, asegure que el ajuste Relleno del borde esté configurado en **Ninguno** en el software del escáner.

1. Tire de la bandeja de salida y levante el tope del papel, tal como se muestra a continuación. No extienda la bandeja por completo.

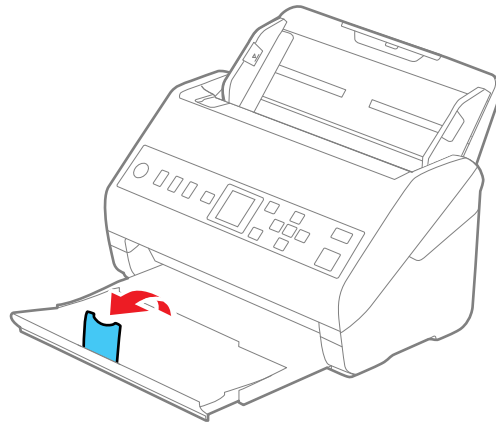

2. Deslice las guías laterales de la bandeja de entrada completamente hacia las orillas.

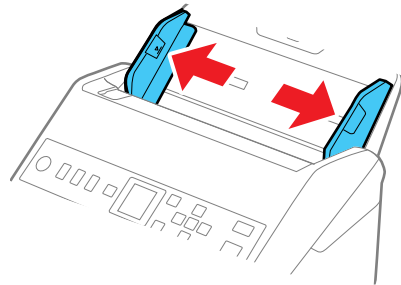

3. Cargue tarjetas de plástico o laminadas en la bandeja de entrada horizontalmente con la cara impresa hacia abajo y por el borde largo, luego deslícelas hacia adentro hasta que encuentre resistencia.

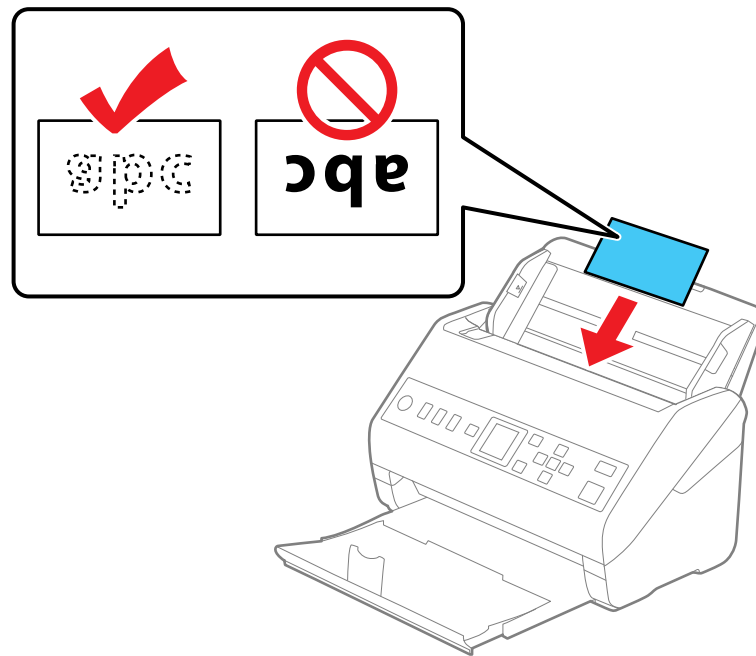

**Nota:** No cargue tarjetas de plástico en posición vertical.

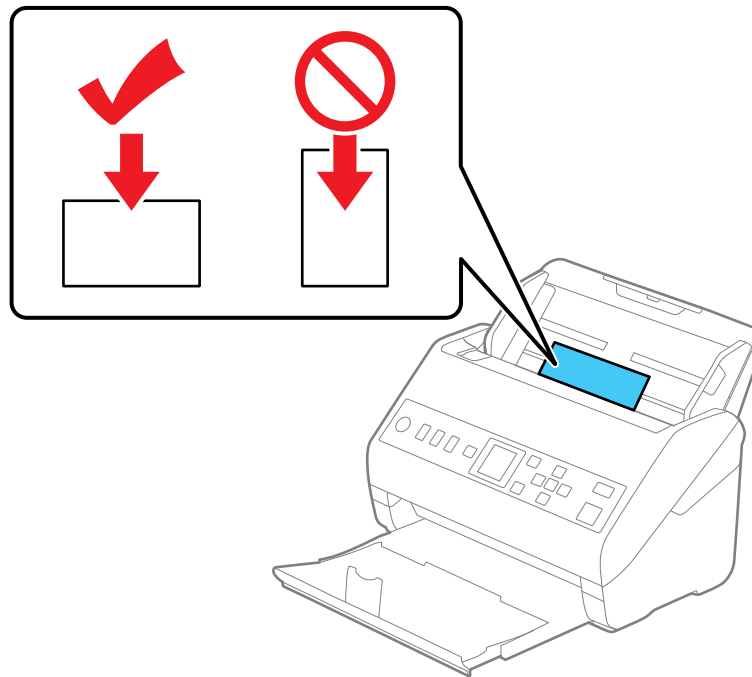

4. Deslice las guías laterales contra los bordes de la tarjeta.

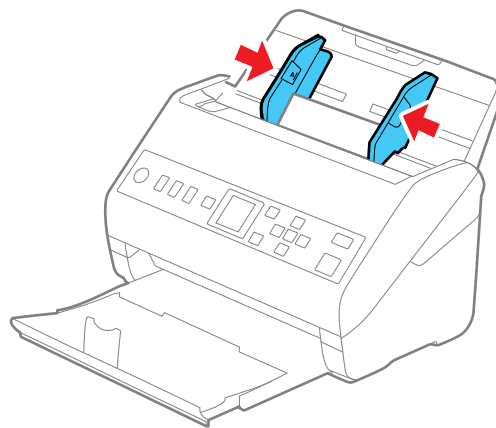

- Desactive el ajuste **Detectar alimentación doble** en la ficha Ajustes principales de Epson Scan 2 cuando escanee las tarjetas.

**Nota:** Si no desactiva el ajuste **Detectar alimentación doble** y ocurre un error de alimentación doble, retire la tarjeta de plástico o laminada de la bandeja de entrada y vuelva a cargarla. Pulse el botón de flecha hacia abajo del panel de control y seleccione **ODAD > Activado** para desactivar el ajuste **Detectar alimentación doble** para el siguiente escaneo. El ajuste ODAD solo desactiva el ajuste **Detectar alimentación doble** para un escaneo.

### Especificaciones de tarjetas de plástico y laminadas

**Tema principal:** [Cómo cargar originales](#)

## Especificaciones de tarjetas de plástico y laminadas

Puede cargar tarjetas de plástico y laminadas en el escáner que cumplen con las siguientes especificaciones.

Tipo de papel	Tamaño de papel	Grosor de papel	Capacidad de carga
Tarjetas de plástico, estampadas en relieve (conforme a la norma ISO 7810 ID-1)	2,1 × 3,3 pulg. (54 × 85,6 mm)	Máximo de 0,05 pulg. (1,24 mm)	1 tarjeta (horizontal)
Tarjetas de plástico, estándar (conforme a la norma ISO 7810 ID-1)		0,03 pulg. (0,76 mm) a 0,04 pulg. (1,1 mm)*	5 tarjetas (horizontal)
		Más pequeñas que 0,03 pulg. (0,76 mm)	5 tarjetas (horizontal)
Tarjetas laminadas	4,7 × 5,9 pulg. (120 × 150 mm) o más pequeña	Máximo de 0,03 pulg. (0,76 mm)	1 tarjeta

\* La resolución debe ser de 300 ppp o menos y el modo lento debe estar desactivado.

**Nota:** Es posible que las tarjetas de plástico con superficies satinadas no se escaneen correctamente.

**Tema principal:** [Cómo cargar tarjetas de plástico y laminadas en la bandeja de entrada](#)

## Cómo cargar originales especiales

Puede cargar fotos u originales grandes, gruesos o doblados en la bandeja de entrada utilizando las hojas de soporte. También puede cargar sobres. Asegure que los originales cumplan con las especificaciones para originales especiales antes de cargarlos.

**Nota:** Es posible que las fotos escaneadas utilizando un escáner de documentos no tengan la misma profundidad de color que el original. Utilice una escáner fotográfico de cama plana para obtener la mejor reproducción de color de las fotos.

1. Extienda la bandeja de entrada.
2. Extienda la bandeja de salida completamente y levante el tope del papel.

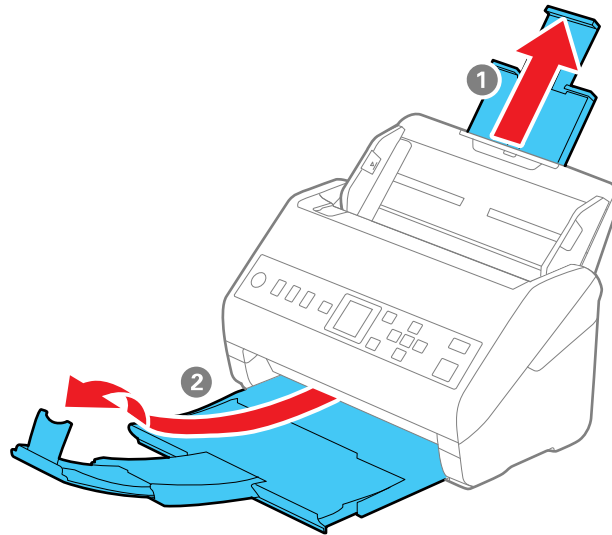

**Nota:** Si va a cargar originales que miden 15,5 pulg. (393,8 mm) o más largo, no extienda la bandeja de entrada o la bandeja salida, y no levante el tope del papel.

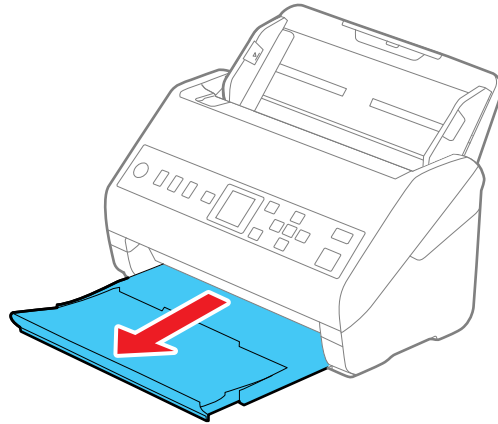

3. Deslice las guías laterales de la bandeja de entrada completamente hacia las orillas.

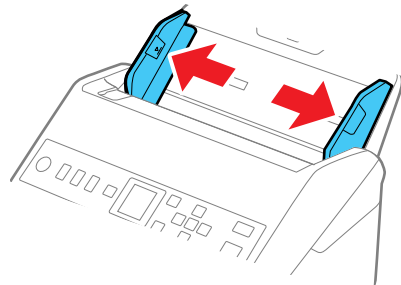

4. Cargue los sobres verticalmente en la bandeja de entrada con la cara impresa hacia abajo y la solapa orientada tal como se muestra a continuación. Deslice los sobres hacia adentro hasta que encuentre resistencia. Siga con el paso 7.

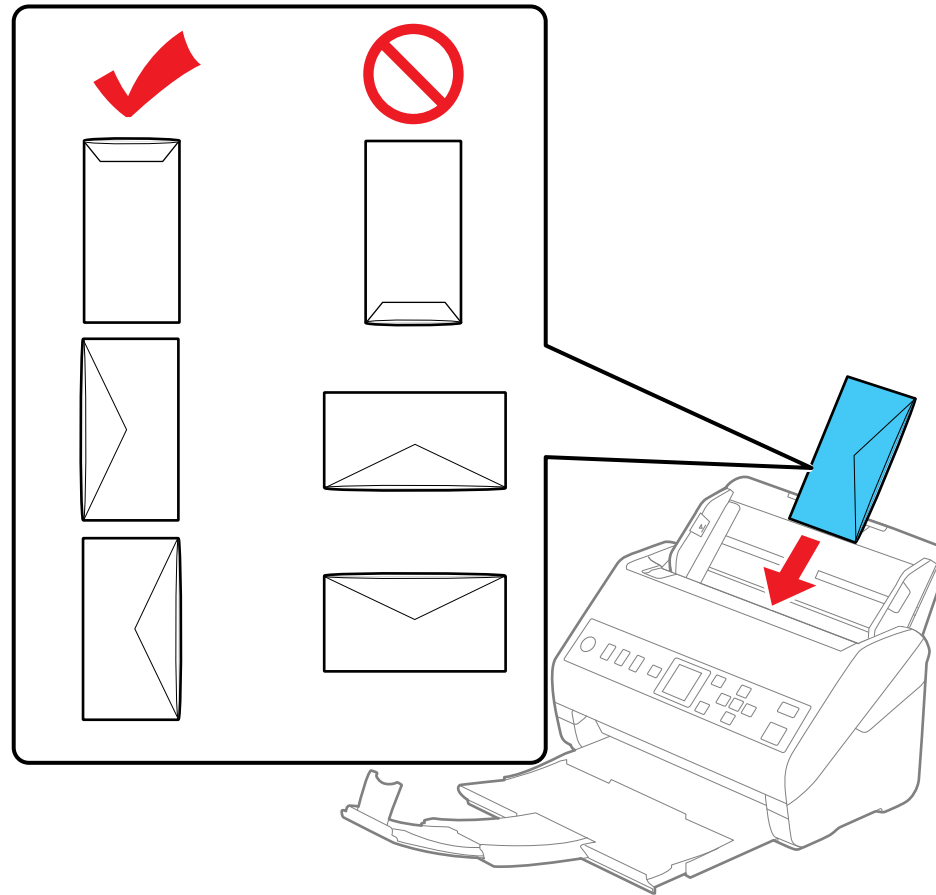

5. Realice una de las siguientes acciones para cargar fotos u originales doblados o de forma irregular utilizando una hoja de soporte.

**Nota:** Utilice únicamente la hoja de soporte diseñada para su escáner. El escáner reconoce la hoja de soporte automáticamente por los dos orificios rectangulares en el borde delantero, tal como se muestran a continuación. Asegúrese de mantener los orificios limpios y que no estén tapados. No

cargue una hoja de soporte que esté rayada o una que se haya utilizado más de 3.000 veces para escanear.

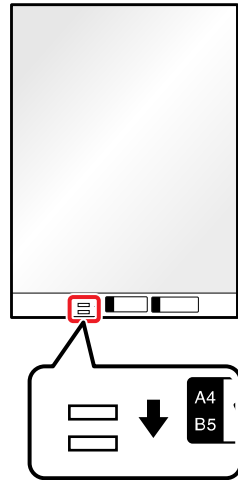

- Para un original de tamaño Carta o A4 o más grande, dóblelo tal como se muestra a continuación y colóquelo en el centro de la hoja de soporte (no incluida). Asegure que la ilustración en el borde frontal de la hoja de soporte esté hacia arriba.

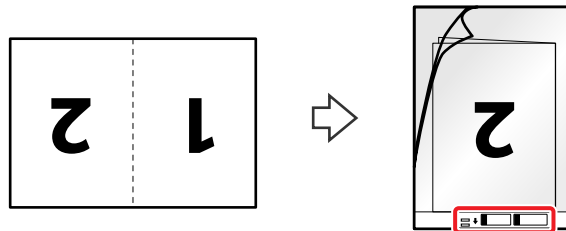

Para escanear ambos lados y juntarlos, configure el ajuste correspondiente en Epson Scan 2 o Document Capture Pro (Windows).

- Para una foto o un original de forma irregular, colóquelo en el centro de una hoja de soporte (no incluida) con la cara impresa hacia abajo. Asegure que la ilustración en el borde frontal de la hoja de soporte esté hacia arriba. Si va a cargar originales que miden 11,7 pulg. (297 mm) o menos, coloque el borde delantero del original contra el borde encuadernado de la hoja de soporte, tal

como se muestra a continuación. De lo contrario, es posible que el escáner no detecte la longitud correcta del original.

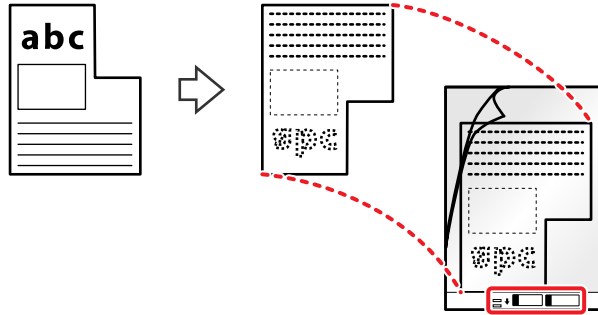

**Nota:** Es posible que las fotos escaneadas utilizando un escáner de documentos no tengan la misma profundidad de color que el original. Utilice una escáner fotográfico de cama plana para obtener la mejor reproducción de color de las fotos.

6. Cargue la hoja de soporte en la bandeja de entrada, tal como se muestra a continuación, hasta que encuentre resistencia.

**Original doblado**

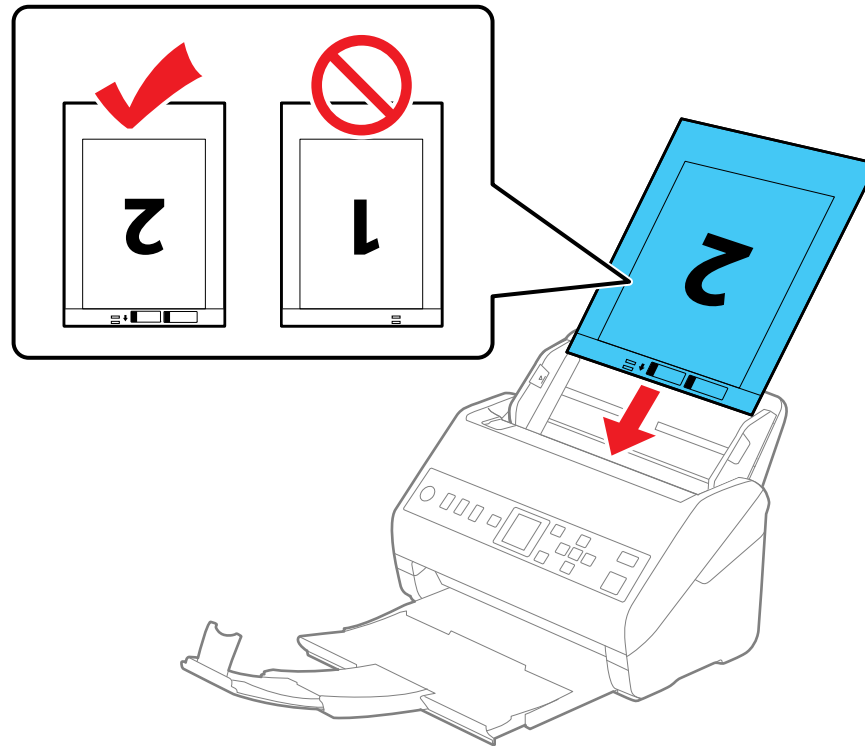

## Foto u original de forma irregular

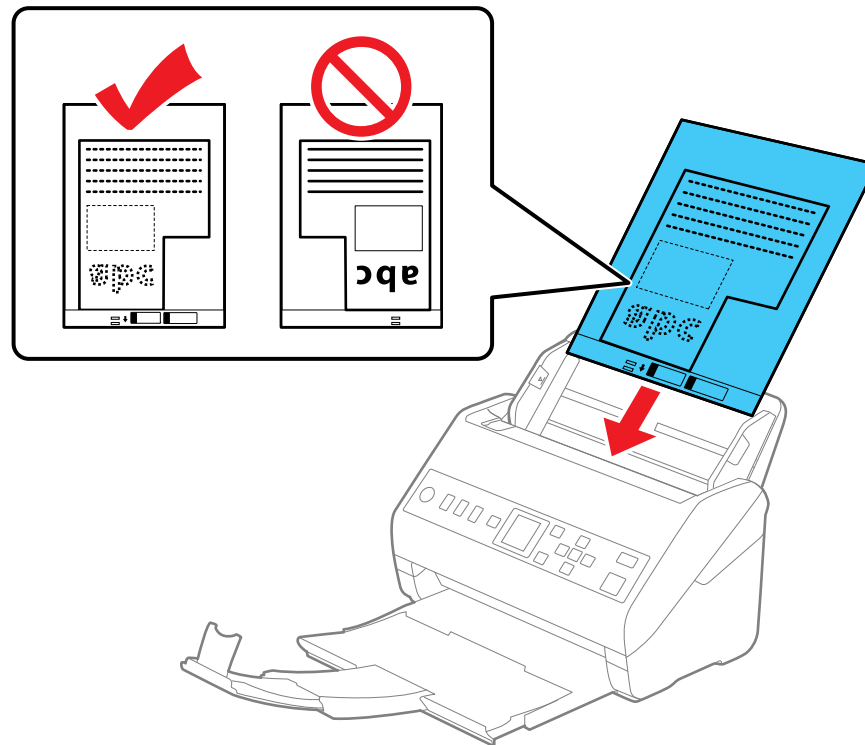

7. Deslice las guías laterales contra los bordes del sobre o de la hoja de soporte.

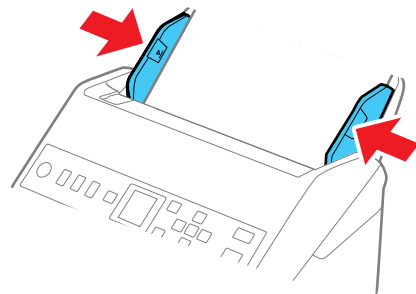

- Desactive el ajuste **Detectar alimentación doble** en la ficha Ajustes principales de Epson Scan 2 cuando escanee originales especiales.

**Nota:** Si el ajuste **Tamaño de documento** en la ficha Ajustes principales de Epson Scan 2 está configurado en **Detección automática**, la opción **Sesgado del papel** se selecciona automáticamente como el ajuste **Corrección de sesgo**.

- Si es necesario, ajuste la posición del tope del papel en la bandeja de salida durante el escaneo para que se ajuste al tamaño de los originales que van saliendo.

**Nota:** Si está escaneando papel más grueso y no se expulsa correctamente o se cae de la bandeja de salida, meta la bandeja de salida y deje que los originales se expulsen directamente sobre la superficie debajo del escáner. Si las imágenes escaneadas están afectadas porque los originales se están expulsando debajo del escáner, coloque el escáner en la orilla de una mesa donde los originales expulsados puedan caer libremente.

### Especificaciones de originales especiales

**Tema principal:** [Cómo cargar originales](#)

## Especificaciones de originales especiales

Puede cargar fotos, sobres u originales grandes, gruesos o doblados en el escáner que cumplen con las siguientes especificaciones.

**Nota:** Es posible que las fotos escaneadas utilizando un escáner de documentos no tengan la misma profundidad de color que el original. Utilice una escáner fotográfico de cama plana para obtener la mejor reproducción de color de las fotos.

Tipo de papel	Tamaño de papel	Grosor de papel	Capacidad de carga
Originales grandes (papel normal, papel fino o papel reciclado) (cárguelos solamente en una hoja de soporte)	Hasta este tamaño: A3 (11,7 × 16,5 pulg. [297 × 420 mm])	Máximo de 0,012 pulg. (0,3 mm) (excluyendo el grosor de la hoja de soporte)	10 hojas de soporte

Tipo de papel	Tamaño de papel	Grosor de papel	Capacidad de carga
Fotos (cárguelas solamente en una hoja de soporte)	Hasta este tamaño: A4 (8,3 × 11,7 pulg. [210 × 297 mm])	Máximo de 0,012 pulg. (0,3 mm) (excluyendo el grosor de la hoja de soporte)	10 hojas de soporte
Sobres	4,49 × 6,38 pulg. (114 × 162 mm) 4,33 × 8,66 pulg. (110 × 220 mm)	Máximo de 0,015 pulg. (0,38 mm)	10 sobres
Originales de forma irregular (cárguelos solamente en una hoja de soporte)	Hasta este tamaño: A4 (8,3 × 11,7 pulg. [210 × 297 mm])	Máximo de 0,012 pulg. (0,3 mm) (excluyendo el grosor de la hoja de soporte)	10 hojas de soporte

**Nota:** Si los originales son más anchos que 8,5 pulg. (215,9 mm), debe doblarlos por la mitad.

**Tema principal:** [Cómo cargar originales especiales](#)

---

## Cómo configurar el producto en una red alámbrica

Consulte las siguientes secciones para utilizar el producto en una red alámbrica.

[Recomendaciones de seguridad en la red](#)

[Cómo configurar el escáner en una red alámbrica](#)

[Cómo conectar el producto a la red](#)

[Cómo acceder a la utilidad Web Config](#)

### Recomendaciones de seguridad en la red

Para ayudar a impedir el acceso no autorizado a su producto a través de una red, debe proteger su entorno de red utilizando medidas de seguridad adecuadas.

Las medidas de seguridad, tales como las que se indican a continuación, pueden ayudar a impedir amenazas como, por ejemplo, la pérdida de datos del usuario, el uso no autorizado de líneas telefónicas y de fax y otras intrusiones.

- **Conectar su producto solo a una red protegida por un firewall**

Cuando conecta su producto directamente a Internet, su producto queda más vulnerable a amenazas de seguridad. Mejor conéctelo a un router o a otra conexión de red protegida por un firewall. Es posible que su router ya tenga un firewall configurado por su proveedor de servicios de Internet; consulte con su proveedor para confirmar. Para obtener los mejores resultados, configure y utilice una dirección IP privada para su conexión de red.

- **Cambiar la contraseña de administrador predeterminada en su producto**

Si su producto tiene una opción para configurar una contraseña de administrador, cambie la contraseña de administrador predeterminada para impedir el acceso de usuarios no autorizados a los datos personales guardados en su producto, tales como los nombres de identificación, las contraseñas y las listas de contactos.

**Tema principal:** [Cómo configurar el producto en una red alámbrica](#)

### Cómo configurar el escáner en una red alámbrica

Puede configurar su escáner para comunicarse con su computadora a través de una red alámbrica conectándolo al router o concentrador con un cable Ethernet.

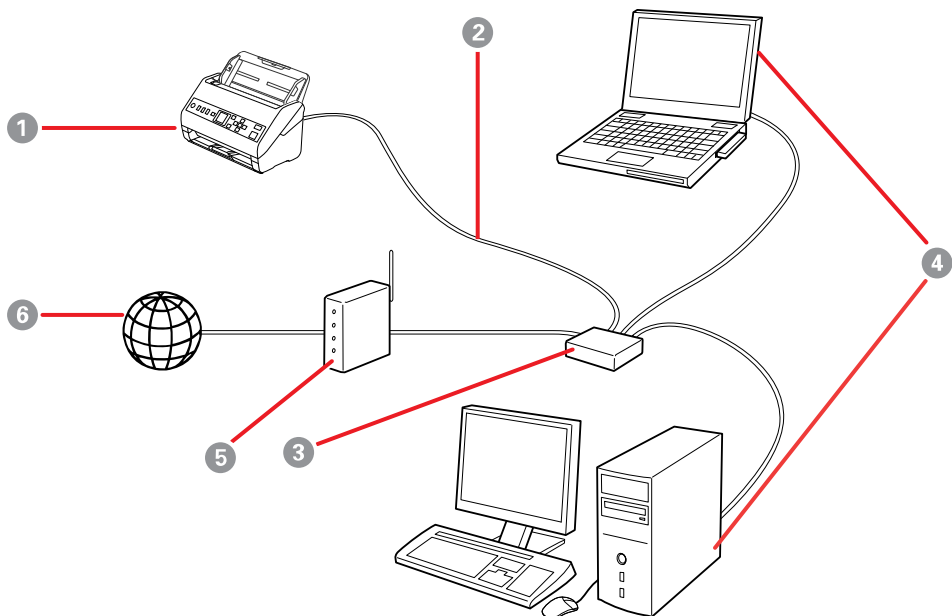

- 1 Escáner Epson
- 2 Cable Ethernet
- 3 Concentrador Ethernet/interruptor
- 4 Computadoras con interfaz de red alámbrica
- 5 Router
- 6 Internet

**Tema principal:** [Cómo configurar el producto en una red alámbrica](#)

## Cómo conectar el producto a la red

Para instalar el producto en una red, siga las instrucciones de la *Guía de instalación* e instale el software necesario descargándolo de la página web de Epson. El programa del instalador lo guía por la configuración del producto en una red. Puede revisar el estado de la red utilizando el panel de control del producto.

1. Pulse el botón  de inicio, si es necesario.
2. Utilice los botones de flecha para seleccionar **Configuración** y pulse el botón **OK**.



3. Utilice los botones de flecha para seleccionar **Estado de la red** y pulse el botón **OK**.

[Cómo determinar la dirección IP del escáner](#)

**Tema principal:** [Cómo configurar el producto en una red alámbrica](#)

## Cómo determinar la dirección IP del escáner

Si tiene más de un escáner en su red, necesita saber la dirección IP del escáner cuando configure el escaneo en red.

1. Realice una de las siguientes acciones para iniciar EpsonNet Config:
  - **Windows 10:** Haga clic en  > **EpsonNet** > **EpsonNet Config**.
  - **Windows 8.x:** Navegue a la pantalla **Aplicaciones** y seleccione **EpsonNet Config**.
  - **Windows (otras versiones):** Haga clic en  o en **Inicio**, luego seleccione **Todos los programas** o **Programas**. Seleccione **EpsonNet** > **EpsonNet Config** > **EpsonNet Config**.
  - **Mac:** Abra la carpeta **Aplicaciones** y seleccione **Epson Software** > **EpsonNet** > **EpsonNet Config** > **EpsonNet Config**.
2. Encuentre su escáner en la lista y anote la dirección IP.

**Tema principal:** [Cómo conectar el producto a la red](#)

## Cómo acceder a la utilidad Web Config

Puede seleccionar los ajustes de red de su producto y confirmar su estado de operación utilizando un navegador web. Para hacer esto, debe acceder a la utilidad Web Config incorporada del producto desde una computadora u otro dispositivo que esté conectado a la misma red que el producto.

**Nota:** Para obtener más información sobre los ajustes de administración, consulte la [Guía del administrador](#).

1. Revise el estado de su red.
2. Anote la dirección IP de su producto.
3. En una computadora u otro dispositivo conectado a la misma red que el producto, abra un navegador web.
4. Introduzca la dirección IP del producto en la barra de direcciones.  
Verá las opciones disponibles de la utilidad Web Config.

[Cómo registrar los ajustes predeterminados o los botones de Envío rápido](#)

**Tema principal:** [Cómo configurar el producto en una red alámbrica](#)

## **Cómo registrar los ajustes predeterminados o los botones de Envío rápido**

Puede registrar hasta 12 ajustes de escaneo usados frecuentemente como ajustes predeterminados. Los ajustes registrados a los números 1 a 3 se asignan a los botones  de Envío rápido en el producto.

**Nota:** Para obtener más información sobre los ajustes de administración, consulte la [Guía del administrador](#).

1. Abra la utilidad Web Config.
2. Inicie sesión como un administrador para cambiar los ajustes del escáner.

**Nota:** Si aparece **Cierre de sesión de administrador** en la esquina superior derecha de la pantalla, ya ha iniciado sesión como un administrador.

3. Seleccione **Ajustes** en la ficha Digitalizar.
4. Seleccione el número de Ajustes que desea configurar y haga clic en **Editar**.
5. Seleccione **Tipo** y haga clic en **Siguiente**.
6. Introduzca el nombre que desea mostrar y luego haga clic en **Seleccionar en Contactos** o **Introducir Destino** para configurar la información del destino. Puede introducir la dirección de correo electrónico manualmente que desea añadir al destino.
7. Seleccione los ajustes de escaneo, según sea necesario.
8. Haga clic en **Aceptar** para aplicar los ajustes.

**Tema principal:** [Cómo acceder a la utilidad Web Config](#)

---

## Cómo escanear

Puede escanear sus originales y guardarlos como archivos digitales.

[Cómo iniciar un escaneo](#)

[Cómo escanear con Escaneo simple en Document Capture Pro - Windows](#)

[Cómo escanear con Escaneo de trabajo en Document Capture Pro - Windows](#)

[Cómo escanear con Document Capture - Mac](#)

[Cómo escanear con Epson Scan 2](#)

[Directrices para determinar la resolución de escaneo](#)

[Cómo escanear proyectos especiales](#)

## Cómo iniciar un escaneo

Después de colocar sus originales en el producto para escanearlos, utilice uno de los siguientes métodos para escanear.

**Nota:** También puede utilizar Document Capture Pro (Windows) o Document Capture (Mac) para escanear.

[Cómo escanear utilizando el panel de control del producto](#)

[Cómo escanear utilizando el icono Epson Scan 2](#)

[Cómo escanear desde un programa de escaneo](#)

**Tema principal:** [Cómo escanear](#)

## Cómo escanear utilizando el panel de control del producto

Puede utilizar los siguientes métodos para guardar las imágenes escaneadas desde el panel de control del producto.

- **Botones de Envío rápido o ajustes predeterminados**

Puede guardar la imagen escaneada en una carpeta de red o enviar la imagen por correo electrónico utilizando los botones  de Envío rápido o los ajustes predeterminados. (Puede configurar estos ajustes en Web Config).

- **Computadora**

Puede guardar la imagen escaneada en una computadora conectada al escáner.

- **Servicios web para dispositivos (WSD)**

Puede utilizar la función WSD para guardar la imagen escaneada en una computadora conectada al escáner.

[Cómo configurar el Modo de funcionamiento en el panel de control del producto](#)

[Cómo escanear utilizando los botones de Envío rápido](#)

[Cómo escanear utilizando ajustes predeterminados](#)

[Cómo escanear originales a la computadora](#)

[Cómo escanear utilizando servicios Web para dispositivos \(WSD\) - Windows](#)

[Cómo añadir y asignar trabajos de escaneo con Document Capture Pro - Windows](#)

[Cómo añadir y asignar trabajos de escaneo con Document Capture - Mac](#)

**Tema principal:** [Cómo iniciar un escaneo](#)

### **Cómo configurar el Modo de funcionamiento en el panel de control del producto**

Antes de escanear, configure el Modo de funcionamiento en el panel de control.

1. Asegúrese de haber instalado el software del producto y de haber conectado el producto a la computadora o a la red.
2. Pulse el botón  de inicio, si es necesario.
3. Utilice los botones de flecha para seleccionar **Configuración** y pulse el botón **OK**.
4. Seleccione **Document Capture Pro** y pulse el botón **OK**.
5. Seleccione **Modo de funcionamiento** y pulse el botón **OK**.
6. Elija una de las siguientes opciones:
  - Seleccione **Modo cliente** si su producto está conectado a una red con el software Document Capture Pro o Document Capture ejecutando en una computadora cliente con Windows o macOS.
  - Seleccione **Modo servidor** si su producto está conectado a una red con Document Capture Pro Server (DCPS) ejecutando en un sistema operativo de servidor basado en Microsoft. No necesita introducir la dirección del servidor en este modo.
7. Pulse el botón **OK** para volver al menú Ajustes.

**Tema principal:** [Cómo escanear utilizando el panel de control del producto](#)

### **Cómo escanear utilizando los botones de Envío rápido**

Puede utilizar los botones  de Envío rápido para guardar la imagen escaneada en una carpeta de red o enviar la imagen por correo electrónico utilizando ajustes predefinidos.

1. Asegúrese de haber instalado el software del producto y de haber conectado el producto a la computadora o a la red.
2. Coloque el original en el producto para escanearlo.
3. Pulse cualquier de los botones  de Envío rápido.  
Aparece la pantalla **Envío rápido** y verá los destinos configurados.



**Nota:** También puede mostrar la pantalla Envío rápido seleccionando **Envío rápido** en la pantalla de inicio.

4. Pulse el botón  de Envío rápido que corresponde al destino al que desea enviar sus escaneos.

**Tema principal:** [Cómo escanear utilizando el panel de control del producto](#)

### **Cómo escanear utilizando ajustes predeterminados**

Puede registrar hasta 12 ajustes de escaneo usados frecuentemente y usarlos para escanear imágenes.

1. Asegúrese de haber instalado el software del producto y de haber conectado el producto a la computadora o a la red.
2. Coloque el original en el producto para escanearlo.
3. Pulse el botón  de inicio, si es necesario.
4. Utilice los botones de flecha para seleccionar **Predeterminado** y pulse el botón **OK**.
5. Utilice los botones de flecha para seleccionar el ajuste predeterminado que desea usar y pulse el botón **OK**.
6. Pulse el botón  de iniciar para comenzar a escanear con el ajuste predeterminado seleccionado.

**Tema principal:** [Cómo escanear utilizando el panel de control del producto](#)

### **Cómo escanear originales a la computadora**

Puede escanear un original desde el panel de control utilizando los trabajos de escaneo creados en Document Capture Pro (Windows) o Document Capture (Mac). Configure el Modo de funcionamiento en el panel de control antes de escanear.

1. Asegúrese de haber instalado el software del producto y de haber conectado el producto a la computadora o a la red.

**Nota:** Reinicie su computadora después de instalar el software del producto para poder escanear utilizando el panel de control.

2. Coloque el original en el producto para escanearlo.
3. Pulse el botón  de inicio, si es necesario.
4. Utilice los botones de flecha para seleccionar **PC** y pulse el botón **OK**.
5. Seleccione la computadora en la que creó los trabajos utilizando Document Capture Pro o Document Capture.

**Nota:** Si el escáner está conectado por medio de un cable USB o el Modo de funcionamiento está configurado en **Modo servidor**, no necesita seleccionar una computadora.

6. En la pantalla **Seleccionar trabajo**, utilice los botones de flecha para seleccionar el trabajo que desea utilizar.
7. Si desea cambiar los ajustes de escaneo, pulse el botón de flecha hacia abajo y utilice los botones de flecha para seleccionar una de las siguientes opciones:
  - Para reducir la velocidad de escaneo, configure el ajuste **Lento** en **Activado**.
  - Para saltar la detección de alimentación doble cuando escanea originales como sobres o tarjetas de plástico, configure el ajuste **ODAD** en **Activado**.
  - Para detener el escaneo cuando se detecta una alimentación doble, seleccione **Tpo. detención de aliment. doble** y pulse el botón **OK**. Utilice los botones de flecha para seleccionar una opción de tiempo.
  - Para detener el escaneo cuando se detecta un error de alimentación de papel o el original avanza de forma torcida, seleccione **Protecc. papel** y pulse el botón **OK**. Utilice los botones de flecha para seleccionar el ajuste que desea utilizar.

**Nota:** El uso de esta función no siempre ayuda a prevenir daños a sus originales.

- Para detectar suciedad en la superficie de cristal dentro del producto, seleccione **Det. suc. cristal** y pulse el botón **OK**. Utilice los botones de flecha para seleccionar el ajuste que desea utilizar.
- Para detectar un error de alimentación doble cuando escanea varios originales, configure el ajuste **Detecc aliment doble ultrasónica** en **Activado**.
- Para configurar un tiempo de espera al utilizar el Modo de alimentación automática, seleccione **Tpo. espera Modo de alim. autom.** y seleccione los ajustes que desea utilizar.

**Nota:** Este ajuste está disponible cuando escanea utilizando los botones de Envío rápido o los ajustes predeterminados.

8. Pulse el botón **OK** para ver los ajustes de trabajo.
9. Utilice los botones de flecha para desplazarse por los ajustes de trabajo y realizar los cambios que desea.

**Nota:** Si el ajuste **Deshabilitar cambios de configuración del trabajo en el panel de control** está configurado en **Activado** en Document Capture Pro o Document Capture, no puede cambiar los ajustes.



10. Pulse el botón  de iniciar para iniciar el escaneo.

**Tema principal:** [Cómo escanear utilizando el panel de control del producto](#)

### **Cómo escanear utilizando servicios Web para dispositivos (WSD) - Windows**

Puede escanear originales a una computadora desde el panel de control del producto utilizando servicios Web para dispositivos (Web Services for Devices o WSD, por sus siglas en inglés). La función WSD le permite controlar el escaneo en red en Windows 10, Windows 8.x o Windows 7.

**Nota:** Para utilizar esta función en Windows 7, primero debe configurar la función WSD en la computadora. Consulte la utilidad de ayuda de Windows para obtener instrucciones.

1. Asegúrese de haber instalado el software del producto y de haber conectado el producto a la computadora o a la red.
2. Coloque el original en el producto para escanearlo.
3. Pulse el botón  de inicio, si es necesario.
4. Utilice los botones de flecha para seleccionar **WSD** y pulse el botón **OK**.
5. Seleccione una computadora.
6. Pulse el botón  de iniciar para iniciar el escaneo.



La imagen escaneada se transfiere a la computadora seleccionada.

**Tema principal:** [Cómo escanear utilizando el panel de control del producto](#)

### **Cómo añadir y asignar trabajos de escaneo con Document Capture Pro - Windows**

Puede añadir trabajos de escaneo que contienen ajustes de escaneo específicos y utilizar los trabajos cuando escanea desde el panel de control de su producto o la opción Escaneo de trabajo en Document Capture Pro. Puede guardar hasta 30 trabajos de escaneo.

**Nota:** Los ajustes varían según la versión de software que esté utilizando. Haga clic en el icono **Ayuda** en Document Capture Pro para obtener más información.

1. Realice una de las siguientes acciones para iniciar Document Capture Pro:
  - **Windows 10:** Haga clic en  y seleccione **Epson Software > Document Capture Pro**.
  - **Windows 8.x:** Navegue a la pantalla **Aplicaciones** y seleccione **Document Capture Pro**.
  - **Windows (otras versiones):** Haga clic en  o en **Inicio**, luego seleccione **Todos los programas** o **Programas**. Seleccione **Epson Software > Document Capture Pro**.

Verá la ventana de Document Capture Pro.

2. Seleccione la ficha **Escaneo de trabajo**.

Verá una ventana como esta:

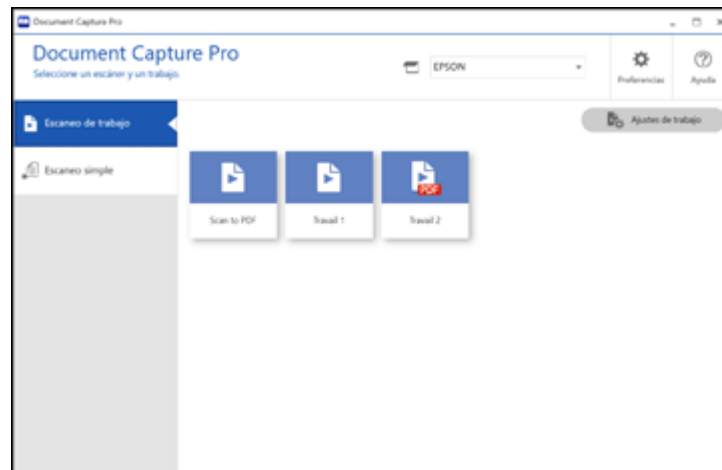

3. Haga clic en el botón **Ajustes de trabajo**.

Verá una ventana como esta:

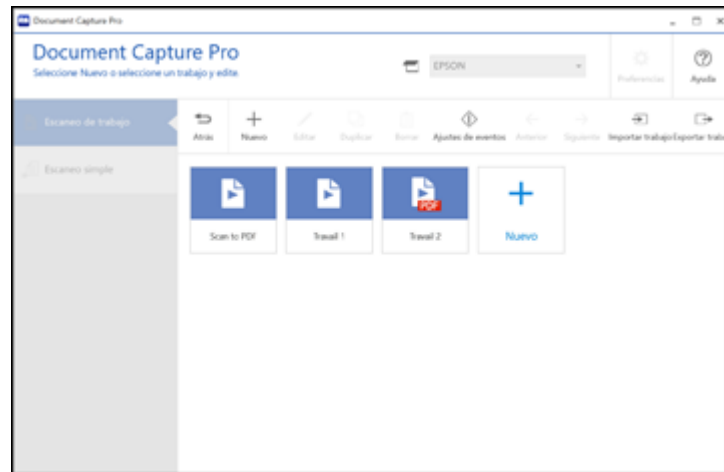

4. Para añadir un trabajo de escaneo, haga clic en el icono **Nuevo**.
5. Introduzca un nombre para el trabajo nuevo y seleccione todos los ajustes necesarios para las siguientes opciones:
  - **Escanear**: seleccione el tamaño, el color o la resolución.
  - **Guardar**: seleccione el nombre del archivo, el tipo de archivo o la carpeta de destino.
  - **Índice**: habilite el ajuste de indexación y elija las opciones de salida del archivo de índice.
  - **Enviar**: seleccione el destino para el archivo escaneado o elija si desea enviar el archivo por correo electrónico o imprimirlo.
  - **Confirmar/Probar**: seleccione el icono y el color del botón de trabajo, elija los ajustes de visualización y ejecute un escaneo de prueba, si es necesario.
6. Haga clic en **Guardar** cuando termine.  
El trabajo nuevo aparece en la ventana Escaneo de trabajo.
7. Para asignar un trabajo de escaneo al panel de control del producto, haga clic en el icono **Ajustes de eventos**.

Verá una pantalla como esta:

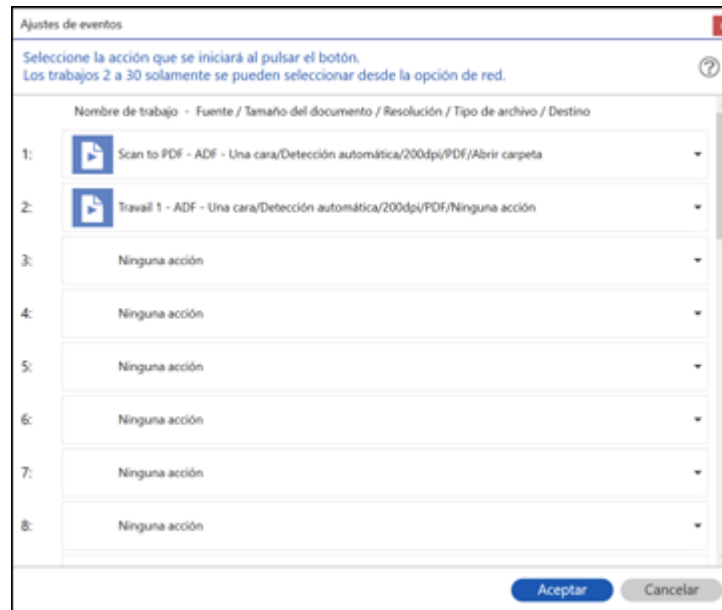

8. Seleccione los trabajos que desea asignar al panel de control del producto utilizando cualquiera de los menús desplegables.

**Nota:** El número de menús desplegables disponibles puede variar según el producto y los accesorios opcionales conectados a él.

9. Haga clic en **Aceptar**, luego haga clic en **Atrás**.



Ahora puede utilizar los trabajos de escaneo añadidos cuando escanea utilizando el panel de control del producto.

**Tema principal:** [Cómo escanear utilizando el panel de control del producto](#)

### **Cómo añadir y asignar trabajos de escaneo con Document Capture - Mac**

Puede añadir trabajos de escaneo que contienen ajustes de escaneo específicos y utilizar los trabajos cuando escanea desde el panel de control de su producto o Document Capture. Puede guardar hasta 30 trabajos de escaneo.

**Nota:** Los ajustes varían según la versión de software que esté utilizando. Consulte el menú **Ayuda** en Document Capture para obtener más información.

1. Inicie el software Document Capture en una computadora conectada al producto.
2. Haga clic en el icono  Gestionar trabajo en la barra de tareas ubicada en la parte superior de la ventana.  
Verá una ventana que muestra la lista de trabajos de escaneo actual.
3. Para añadir un trabajo de escaneo, haga clic en el icono **+**, introduzca un nombre para el trabajo nuevo, seleccione los ajustes, según sea necesario, y haga clic en **Aceptar**.  
Ahora puede utilizar el trabajo de escaneo nuevo cuando escanea con Document Capture.
4. Para asignar un trabajo de escaneo al panel de control del producto, haga clic en el icono  de ajustes en la parte inferior de la ventana y haga clic en **Ajustes de eventos**.
5. Seleccione los trabajos que desea asignar al panel de control del producto utilizando cualquiera de los menús desplegables.

**Nota:** El número de menús desplegables disponibles puede variar según el producto y los accesorios opcionales conectados a él.

6. Haga clic en **Aceptar**, luego haga clic en **Aceptar** otra vez.  
Ahora puede utilizar los trabajos de escaneo añadidos cuando escanea utilizando el panel de control del producto.

**Tema principal:** [Cómo escanear utilizando el panel de control del producto](#)

## Cómo escanear utilizando el icono Epson Scan 2

Puede iniciar el programa Epson Scan 2 para seleccionar los ajustes de escaneo, escanear y guardar la imagen escaneada como un archivo.

**Nota:** Si está utilizando su producto Epson con el sistema operativo Windows 10 S, no puede utilizar el software descrito en esta sección. Tampoco puede descargar e instalar ningún software del producto Epson de la página de Epson para utilizarlo con Windows 10 S; solamente debe obtener software de la Tienda Windows.

- **Windows 10:** Haga clic en  y seleccione **EPSON > Epson Scan 2**.
- **Windows 8.x:** Navegue a la pantalla **Aplicaciones** y seleccione **Epson Scan 2**.

- **Windows (otras versiones):** Haga clic en  o en **Inicio**, luego seleccione **Todos los programas o Programas**. Seleccione **EPSON > Epson Scan 2 > Epson Scan 2**.
- **Mac:** Abra la carpeta **Aplicaciones**, abra la carpeta **Epson Software** y seleccione **Epson Scan 2**.

Verá una ventana de Epson Scan 2 como esta:

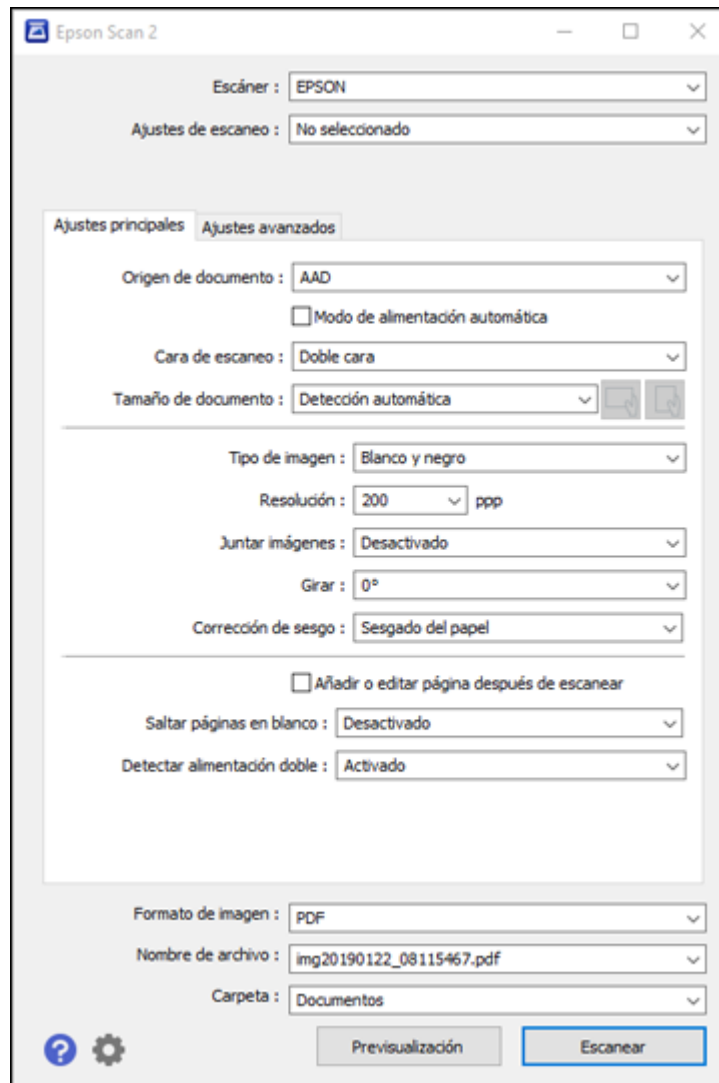

Tema principal: [Cómo iniciar un escaneo](#)

## Cómo escanear desde un programa de escaneo

Puede iniciar Epson Scan 2 desde un programa de escaneo compatible con TWAIN para seleccionar los ajustes de escaneo, escanear y luego abrir la imagen escaneada en el programa.

**Nota:** Si está utilizando su producto Epson con el sistema operativo Windows 10 S, no puede utilizar el software descrito en esta sección. Tampoco puede descargar e instalar ningún software del producto Epson de la página de Epson para utilizarlo con Windows 10 S; solamente debe obtener software de la Tienda Windows.

1. Abra el programa de escaneo que desea utilizar y seleccione la opción para escanear. (Consulte la utilidad de ayuda del programa de escaneo para obtener instrucciones).
2. Seleccione su producto.

**Nota:** En algunos programas, es posible que primero tenga que seleccionar su producto como la "fuente". Si ve la opción **Seleccionar fuente**, elíjala y seleccione su producto. Con Windows, no seleccione una opción **WIA** para su producto; no todas las funciones de escaneo estarán disponibles.

Verá una ventana de Epson Scan 2 como esta:

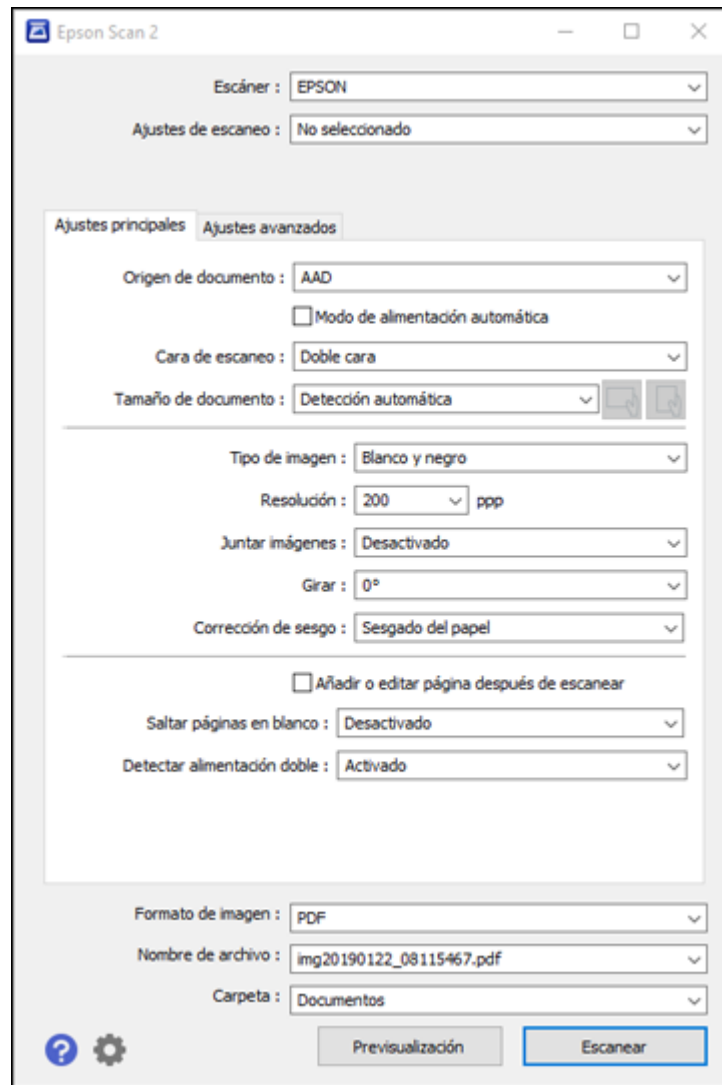



**Tema principal:** [Cómo iniciar un escaneo](#)

## Cómo escanear con Escaneo simple en Document Capture Pro - Windows

Puede utilizar la opción Escaneo simple en Document Capture Pro para escanear un original rápidamente.

**Nota:** Los ajustes varían según la versión de software que esté utilizando. Haga clic en el icono **Ayuda** en Document Capture Pro para obtener más información.

1. Cargue el original en el producto.
2. Realice una de las siguientes acciones para iniciar Document Capture Pro:
  - **Windows 10:** Haga clic en  y seleccione **Epson Software > Document Capture Pro**.
  - **Windows 8.x:** Navegue a la pantalla **Aplicaciones** y seleccione **Document Capture Pro**.
  - **Windows (otras versiones):** Haga clic en  o en **Inicio**, luego seleccione **Todos los programas** o **Programas**. Seleccione **Epson Software > Document Capture Pro**.

Verá la ventana de Document Capture Pro.

**Nota:** Es posible que tenga que seleccionar su escáner de la lista, si es necesario.

3. Seleccione la ficha **Escaneo simple**.

Verá una ventana como esta:

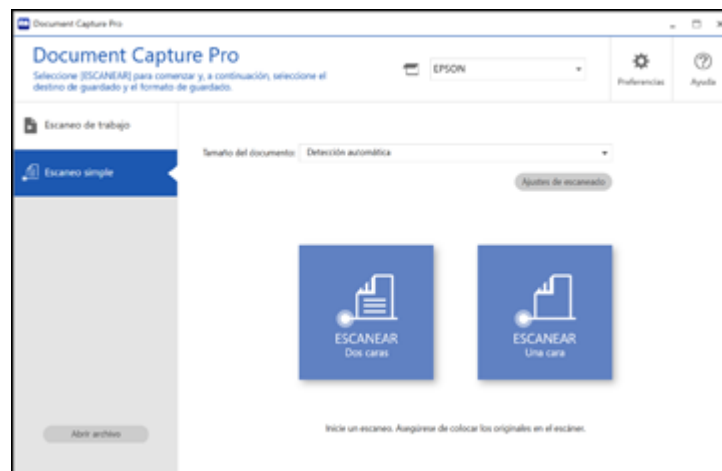

4. Seleccione el tamaño de su original del menú **Tamaño del documento**.
5. Si desea cambiar ajustes específicos para el escaneo, haga clic en el botón **Ajustes de escaneado**. Cambie cualquiera de los ajustes, según sea necesario, y haga clic en **Aceptar**. Para ajustes adicionales, haga clic en el botón **Ajustes detallados** en la pantalla Ajustes de escaneado.
6. Realice una de las siguientes acciones:
  - Para escanear la cara frontal de un original, seleccione **ESCANEAR Una cara**.
  - Para escanear ambas caras de un original, seleccione **ESCANEAR Dos caras**.El producto escanea el original y la imagen aparece en la ventana Editar resultados escaneados.
7. Revise y edite la imagen escaneada, según sea necesario, y haga clic en **Siguiente** cuando termine.
8. Seleccione un destino para la imagen escaneada, cambie cualquier ajuste necesario y haga clic en **Completado**.



**Nota:** Si va a enviar la imagen escaneada a un servidor o a un destino de la nube, necesita introducir su información de inicio de sesión.

**Tema principal:** [Cómo escanear](#)

## Cómo escanear con Escaneo de trabajo en Document Capture Pro - Windows

Puede crear trabajos de escaneo en Document Capture Pro y utilizarlos para escanear originales rápidamente y guardarlos en diferentes destinos.

**Nota:** Los ajustes varían según la versión de software que esté utilizando. Haga clic en el icono **Ayuda** en Document Capture Pro para obtener más información.

1. Cargue el original en el producto.
2. Realice una de las siguientes acciones para iniciar Document Capture Pro:
  - **Windows 10:** Haga clic en  y seleccione **Epson Software > Document Capture Pro**.
  - **Windows 8.x:** Navegue a la pantalla **Aplicaciones** y seleccione **Document Capture Pro**.
  - **Windows (otras versiones):** Haga clic en  o en **Inicio**, luego seleccione **Todos los programas** o **Programas**. Seleccione **Epson Software > Document Capture Pro**.

Verá la ventana de Document Capture Pro.

**Nota:** Es posible que tenga que seleccionar su escáner de la lista, si es necesario.

3. Seleccione la ficha **Escaneo de trabajo**.

Verá una ventana como esta:

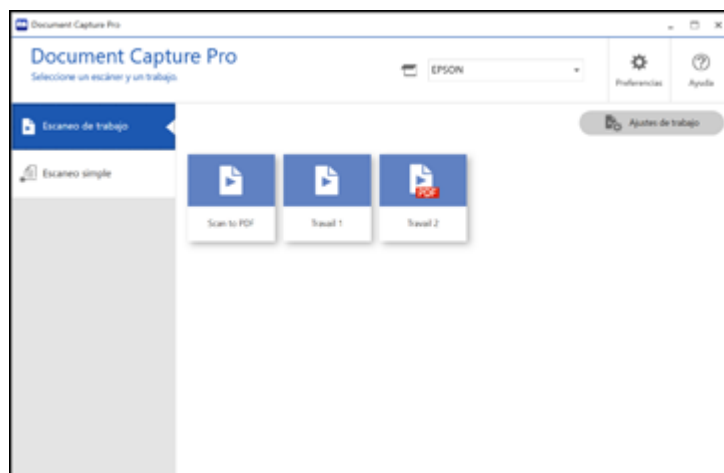

4. Seleccione uno de los trabajos de escaneo (o haga clic en **Ajustes de trabajo** para crear un trabajo de escaneo nuevo).

El producto escanea el original que está cargado y lo guarda según los ajustes de trabajo seleccionados.

5. Dependiendo de los ajustes del trabajo de escaneo que seleccionó, es posible que pueda ver y editar las páginas antes de guardarlas. En tal caso, haga clic en **Completado** cuando termine.

La imagen escaneada se guarda según los ajustes de trabajo seleccionados.

**Tema principal:** [Cómo escanear](#)

## Cómo escanear con Document Capture - Mac

Cuando escanea con Document Capture, el programa automáticamente guarda el archivo escaneado en la carpeta especificada en su computadora. Puede seleccionar ajustes, previsualizar la imagen y cambiar los ajustes del archivo escaneado, según sea necesario.

**Nota:** Los ajustes varían según la versión de software que esté utilizando. Consulte el menú **Ayuda** en Document Capture para obtener más información.

1. Cargue el original en el producto.
2. Abra la carpeta **Aplicaciones**, abra la carpeta **Epson Software** y seleccione **Document Capture**.  
Verá una ventana como esta:

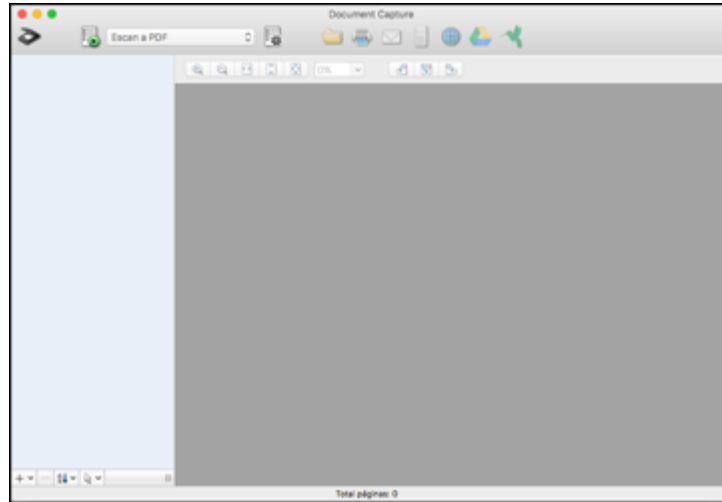

**Nota:** Es posible que tenga que seleccionar su escáner de la lista de escáneres.

3. Haga clic en el icono  de escanear.

Verá una ventana como esta:

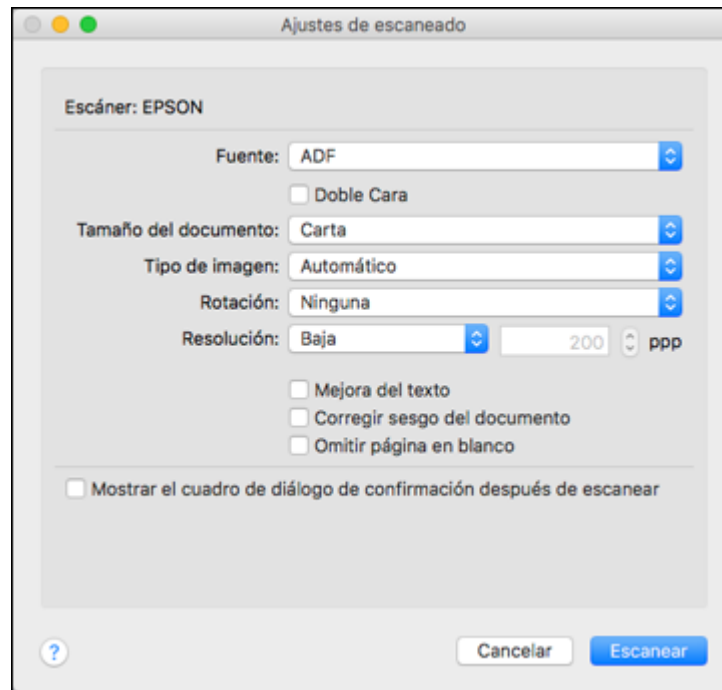

**Nota:** Si desea utilizar un trabajo de escaneo que creó, selecciónelo de la Lista de trabajos en la ventana de Document Capture, haga clic en el botón  Iniciar trabajo e ignore el resto de los pasos a continuación.

4. Seleccione los ajustes de escaneo que desea utilizar.

**Nota:** Consulte la información de Ayuda en Document Capture para obtener detalles.

5. Si desea seleccionar ajustes de escaneo detallados, cierre la ventana Ajustes de escaneado, abra el menú **Escanear** en la parte superior del escritorio de Mac y seleccione **Muestra la pantalla de configuración de EPSON Scan**.
6. Haga clic en el icono  Escanear y seleccione los ajustes de escaneo detallados que desea utilizar en la ventana de Epson Scan 2.

7. Haga clic en **Escanear**.

Verá una vista previa del archivo escaneado en la ventana de Document Capture.

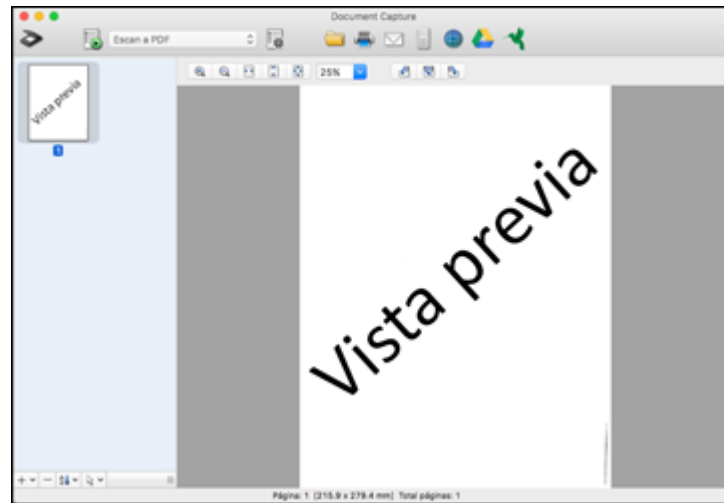

**Nota:** Es posible que tenga que cerrar la ventana de Epson Scan 2 para ver su archivo escaneado en la ventana de Document Capture.

8. Si desea escanear más originales y agregarlos a las imágenes actuales, haga clic en el icono +, seleccione **Adquirir del escáner** y repita los pasos anteriores.
9. Revise las imágenes escaneadas y edítelas, según sea necesario.
10. Haga clic en uno de los iconos de destino para elegir dónde desea mandar los archivos escaneados. (Si no puede ver todos los iconos, haga clic en la flecha situada a un lado de los iconos). Cambie cualquiera de los ajustes, según sea necesario.



**Nota:** Si va a enviar la imagen escaneada a un servidor o a un destino de la nube, necesita introducir su información de inicio de sesión.

11. Dependiendo del destino que elija, haga clic en **Aceptar** o en **Enviar** para finalizar la operación.

**Tema principal:** [Cómo escanear](#)

**Tareas relacionadas**

[Cómo cargar originales en la bandeja de entrada](#)

[Cómo escanear con Epson Scan 2](#)

## **Cómo escanear con Epson Scan 2**

Epson Scan 2 le permite acceder a funciones de escaneo básicas y avanzadas. Puede escanear su documento y guardar la imagen escaneada en varios formatos de archivo en la carpeta Documentos o Mis documentos de su sistema operativo, o lo puede abrir en su programa de escaneo. Puede previsualizar la imagen escaneada y seleccionar o cambiar los ajustes, según sea necesario.

1. Cargue el original en el producto.
2. Inicie Epson Scan 2.

Verá esta ventana:

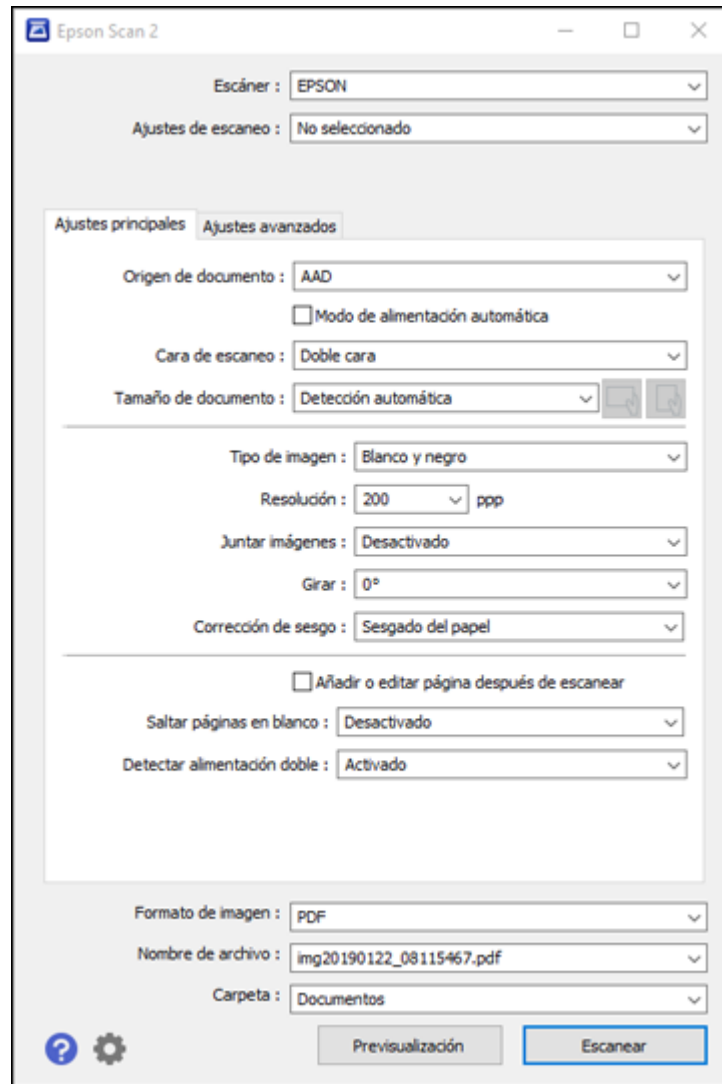

**Nota:** El ajuste **Origen de documento** está configurado automáticamente en **AAD** (alimentador automático de documentos) para su producto.

3. Si desea escanear originales de diferentes tamaños colocándolos uno por uno en el alimentador automático de documentos, marque la casilla de verificación **Modo de alimentación automática** y haga clic en **Escanear**. El escaneo comienza en cuanto cargue cada original.
4. Seleccione el ajuste **Cara de escaneo** que coincida con las caras del original que desea escanear.
5. Seleccione el ajuste **Tamaño de documento** que coincida con el tamaño de su original o seleccione **Detección automática** para que Epson Scan 2 detecte el tamaño automáticamente. Puede seleccionar **Personalizar** para introducir un tamaño personalizado, si es necesario.
6. Haga clic en uno de los iconos de orientación, si aplica.
7. Seleccione su tipo de imagen original y cómo desea escanearlo como el ajuste **Tipo de imagen**, o seleccione **Automática** para que Epson Scan 2 detecte el tipo de imagen automáticamente.
8. Seleccione el ajuste **Resolución** que desea utilizar para su escaneo.
9. Seleccione cualquiera de los ajustes adicionales que desea utilizar en la ficha **Ajustes principales**.
10. Haga clic en la ficha **Ajustes avanzados** y seleccione cualquiera de los ajustes que desea utilizar.
11. Para ver una vista previa de su escaneo con los ajustes seleccionados, haga clic en el botón **Previsualización**.

Epson Scan 2 genera una vista previa del original y muestra los resultados en la ventana de Epson Scan 2.

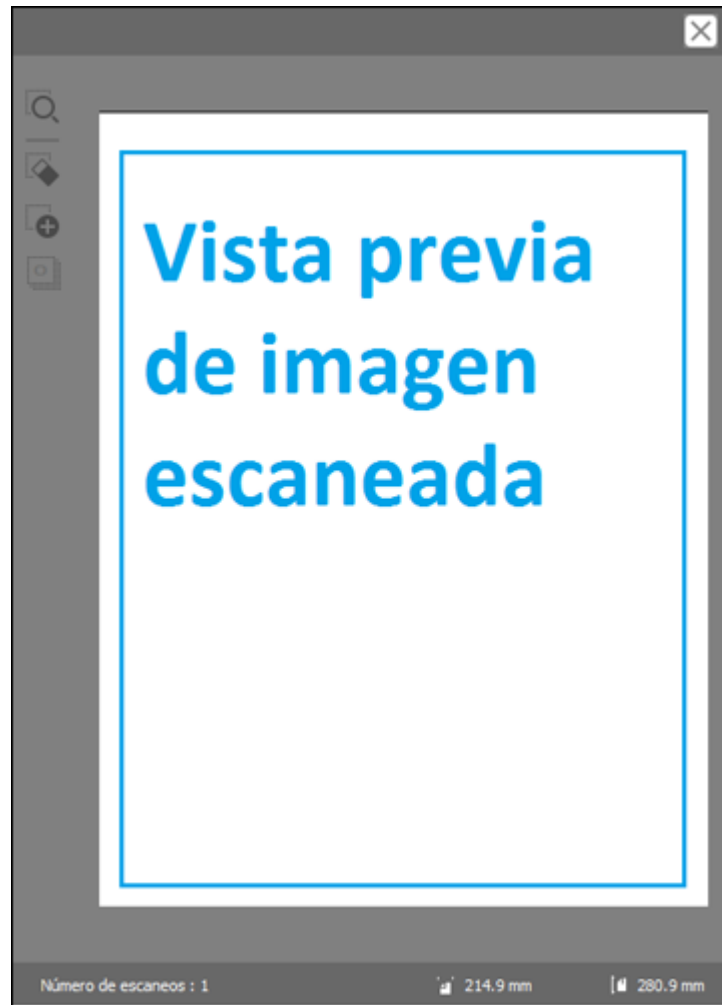

12. Vuelva a introducir el original en el alimentador automático de documentos.
13. Si va a escanear un original en una hoja de soporte u otro original especial, consulte el enlace al final de esta sección para obtener información sobre otros requisitos para documentos especiales.

14. Seleccione el formato en el que desea guardar su archivo escaneado como el ajuste **Formato de imagen**. Si es necesario, seleccione **Opciones** y seleccione cualquiera de las opciones de formato que desea.
15. Seleccione **Ajustes** para modificar los ajustes del nombre de archivo. Introduzca un nombre para su archivo escaneado en el campo **Nombre de archivo**.
16. Seleccione la ubicación en la que desea guardar su archivo escaneado como el ajuste **Carpeta**. Si es necesario, seleccione **Seleccionar** para elegir otra carpeta o para crear una carpeta nueva.
17. Haga clic en **Escanear**.  
El producto escanea su original y guarda el archivo escaneado en la ubicación especificada.
18. Si seleccionó el ajuste **Modo de alimentación automática**, coloque el siguiente original que va a escanear en el alimentador automático de documentos. Cuando termine de escanear los originales, haga clic en **Finalizar**.

[Ajustes de escaneo adicionales - ficha Ajustes principales](#)

[Ajustes de escaneo adicionales - ficha Ajustes avanzados](#)

[Ajustes de escaneo para documentos especiales](#)

[Opciones de formato de imagen](#)

**Tema principal:** [Cómo escanear](#)

**Tareas relacionadas**

[Cómo cargar originales en la bandeja de entrada](#)

## Ajustes de escaneo adicionales - ficha Ajustes principales

Puede seleccionar los siguientes ajustes adicionales en la ficha Ajustes principales de Epson Scan 2.

### **Juntar imágenes**

Cuando escanea originales a doble cara, le permite poner imágenes de ambos lados del original en una página escaneada.

### **Girar**

Gira la imagen original hacia la derecha en el ángulo que desea antes de escanearla. Seleccione **Automática** para permitir que su producto gire la imagen automáticamente según la orientación del texto (puede tardar más para escanear).

### **Corrección de sesgo**

Corrige la distorsión de originales, el contenido de las imágenes o ambos.

### **Añadir o editar página después de escanear**

Le permite añadir, eliminar o editar las páginas en un escaneo, incluso puede girar la orientación de las páginas o cambiar el orden.

**Nota:** Para guardar múltiples páginas en un solo archivo, debe seleccionar un formato de archivo que sea compatible con múltiples páginas como **PDF** o **Multi-TIFF**. Si selecciona otro formato de archivo, cada imagen o página escaneada se guarda como un archivo separado.

#### **Saltar páginas en blanco**

Si el escáner detecta marcas de la otra cara de una página en blanco y las agrega a la imagen escaneada, modifique este ajuste para evitar que esto suceda.

#### **Detectar alimentación doble**

Detecta un error de alimentación doble de papel en el alimentador automático de documentos. Si va a escanear un sobre o una tarjeta de plástico, seleccione **Desactivado**.

**Tema principal:** [Cómo escanear con Epson Scan 2](#)

## **Ajustes de escaneo adicionales - ficha Ajustes avanzados**

Puede seleccionar los siguientes ajustes adicionales en la ficha Ajustes avanzados de Epson Scan 2. Es posible que no todos los ajustes estén disponibles, dependiendo de los otros ajustes seleccionados.

#### **Desenfocar máscara**

Define los bordes de ciertas zonas de la imagen. Desactive esta opción si desea dejar los bordes más suaves.

#### **Destramado**

Elimina el patrón ondulado que puede aparecer en las áreas de la imagen levemente sombreadas, tales como los tonos de piel. Esta opción mejora los resultados al escanear revistas o periódicos. (Los resultados de destramado no aparecen en la imagen de previsualización, solo en la imagen escaneada).

#### **Eliminar fondo**

Elimina el fondo de los originales.

#### **Mejora del texto**

Hace más nítidas las letras en documentos de texto.

#### **Auto segmentación de área**

Separa el texto de los gráficos para hacer las imágenes en blanco y negro más claras y el reconocimiento de texto más preciso.

#### **Eliminar**

No se detectará el color seleccionado cuando escanee. Este ajuste solo está disponible si selecciona **Escala de grises** o **Blanco y negro** como el ajuste Tipo de imagen.

#### **Mejora de color**

Mejora los tonos del color seleccionado en la imagen escaneada. Este ajuste solo está disponible si selecciona **Escala de grises** o **Blanco y negro** como el ajuste Tipo de imagen.

**Brillo**

Ajusta la claridad y la oscuridad de la imagen escaneada.

**Contraste**

Ajusta la diferencia entre las áreas claras y oscuras de toda la imagen escaneada.

**Gamma**

Ajusta la densidad de los medios tonos de la imagen escaneada.

**Umbral**

Ajusta el nivel de delineación de las áreas negras de texto y arte lineal, lo cual mejora el reconocimiento de texto en los programas de reconocimiento óptico de caracteres (OCR, por sus siglas en inglés).

**Relleno del borde**

Corrige las sombras alrededor de los bordes de la imagen rellenándolas con blanco y negro.

**Eliminar agujeros**

Elimina las sombras causadas por orificios en los bordes del original.

**Salida de imagen dual**

Escanea la imagen original dos veces utilizando ajustes de salida diferentes (Windows solamente).

**Marca de fondo**

Añade texto al fondo de la imagen escaneada.

**Tema principal:** [Cómo escanear con Epson Scan 2](#)

**Ajustes de escaneo para documentos especiales**

Necesita seleccionar opciones específicas en la ficha Ajustes principales de Epson Scan 2 cuando escanee originales especiales.

Tipo de original	Ajustes requeridos
Sobre	Seleccione <b>Desactivado</b> como el ajuste <b>Detectar alimentación doble</b> .
Tarjetas de plástico	Seleccione <b>Tarjeta de plástico (Horizontal)</b> como el ajuste <b>Tamaño de documento</b> y <b>Desactivado</b> como el ajuste <b>Detectar alimentación doble</b> .

Tipo de original	Ajustes requeridos
Hoja de soporte	<p>Si selecciona <b>Detección automática</b> como el ajuste <b>Tamaño de documento</b>, se corrige el sesgado del papel automáticamente aun si el ajuste <b>Corrección de sesgo</b> está configurado en <b>Desactivado</b>.</p> <p>Si selecciona un ajuste que no sea <b>Detección automática</b> como el ajuste <b>Tamaño de documento</b>, solo puede usar la opción <b>Sesgado del contenido</b> como el ajuste <b>Corrección de sesgo</b>. Debido a que la inclinación del papel no aplica en este caso, solo se corrige el contenido inclinado cuando selecciona el ajuste <b>Sesgado del papel y contenido</b>.</p>
Originales grandes	Si la lista <b>Tamaño de documento</b> no contiene el tamaño de documento que desea escanear, seleccione <b>Personalizar</b> para crear un tamaño personalizado.
Papel largo	Si la lista <b>Tamaño de documento</b> no contiene el tamaño de documento que desea escanear, seleccione <b>Det. auto. (papel largo)</b> o seleccione <b>Personalizar</b> para crear un tamaño de documento personalizado.
Tarjetas laminadas	Para escanear cualquier área transparente alrededor de los bordes de la tarjeta, seleccione <b>Ajustes</b> como el ajuste <b>Tamaño de documento</b> y seleccione la casilla de verificación <b>Escanear tarjeta laminada</b> o cree un tamaño personalizado.

Tema principal: [Cómo escanear con Epson Scan 2](#)

## Opciones de formato de imagen

Puede seleccionar diferentes formatos de imagen y opciones relacionadas. Para obtener detalles sobre las opciones disponibles, haga clic en el icono ? en la ventana Opciones de formato de imagen de Epson Scan 2. No todos los formatos de imagen tienen opciones.

### BITMAP (\*.bmp)

Un formato de imagen estándar para la mayoría de los programas de Windows.

### JPEG (\*.jpg)

Un formato de imagen que ofrece un alto nivel de compresión de datos de imagen. Sin embargo, cuanto mayor sea la compresión, menor será la calidad de la imagen. (Se recomienda el formato TIFF para imágenes escaneadas que va a retocar o modificar).

**PNG (\*.png)**

Un formato de imagen que no pierde calidad durante el proceso de edición.

**TIFF (\*.tif)**

Un formato de archivo creado para el intercambio de datos entre muchos programas, tales como programas de gráficos y de autoedición.

**Multi-TIFF (\*.tif)**

Un formato de archivo TIFF para guardar múltiples páginas en el mismo archivo, lo cual le permitirá editar las imágenes utilizando un programa compatible.

**PDF (\*.pdf)**

Un formato de documento que se puede leer tanto en Windows como en Mac utilizando Adobe Reader, Acrobat u otros programas. Puede guardar documentos de múltiples páginas en un archivo PDF.

**PDF con capacidad de búsqueda (\*.pdf)**

Un formato de documento que se puede leer tanto en Windows como en Mac utilizando Adobe Reader, Acrobat u otros programas. Puede guardar documentos de múltiples páginas en un archivo PDF. Puede realizar búsquedas del texto detectado en el documento escaneado.

**Nota:** Si no ve la opción PDF con capacidad de búsqueda, ejecute la utilidad Epson Software Updater e instale el software EPSON Scan OCR Component/Pro.

**Tema principal:** [Cómo escanear con Epson Scan 2](#)

## Directrices para determinar la resolución de escaneo

El ajuste de resolución en el software de escaneo, medido en ppp (puntos por pulgada), controla la cantidad de detalle capturada en sus escaneos. Al aumentar la resolución, captura una mayor cantidad de detalle, pero tiene las siguientes desventajas:

- Los tamaños de archivo son más grandes.
- Toma más tiempo para escanear sus originales, enviar/recibir sus archivos escaneados por correo electrónico o fax e imprimirlos.
- La imagen puede hacerse demasiado grande para mostrar en su pantalla o para imprimir en papel.
- Se reduce la máxima longitud que puede escanear.

Si va a ampliar una imagen escaneada para imprimirla más grande, puede que tenga que aumentar la resolución predeterminada establecida por el software. Siga estas pautas para determinar la resolución necesaria:

- Va a escanear la imagen a tamaño original, pero posteriormente la va a ampliar en un programa de edición de imágenes.

Aumente el ajuste de resolución en el software de escaneo. Para mantener una calidad de imagen alta, aumente la resolución a la misma proporción a la que aumentará el tamaño de la imagen. Por ejemplo, si la resolución es de 300 ppp (puntos por pulgada) y posteriormente va a duplicar el tamaño de la imagen, seleccione una resolución de 600 ppp.

- Va a escanear la imagen al 100% o a un tamaño menor.

Seleccione el ajuste de resolución según cómo vaya a utilizar la imagen escaneada:

- Enviar por correo electrónico/ver en la pantalla de una computadora/publicar en una página web:  
96 a 200 ppp
- Imprimir/enviar por fax/convertir en texto editable (OCR)/crear un PDF con capacidad de búsqueda:  
200 a 300 ppp

**Tema principal:** [Cómo escanear](#)

## Cómo escanear proyectos especiales

El software de escaneo de su producto ofrece varias opciones para ayudarle a completar rápidamente proyectos de escaneo especiales.

[Cómo escanear dos originales en una hoja \(Juntar imágenes\) - Windows](#)

[Cómo escanear originales de varias páginas como archivos separados - Windows](#)

[Cómo guardar documentos escaneados como un PDF con capacidad de búsqueda utilizando Epson Scan 2](#)

[Cómo guardar un escaneo como un archivo de formato Office - Windows](#)

[Cómo escanear a un servidor SharePoint o a un servicio en la nube - Windows](#)

[Cómo escanear a un servidor SharePoint o a un servicio en la nube - Mac](#)

**Tema principal:** [Cómo escanear](#)

## Cómo escanear dos originales en una hoja (Juntar imágenes) - Windows

Puede escanear ambas caras de un original a doble cara o un original doblado en Document Capture Pro y combinarlas en una sola imagen con el ajuste Juntar imágenes de Epson Scan 2 (no disponible para todos los productos).

**Nota:** Los ajustes varían según la versión de software que esté utilizando. Haga clic en el icono **Ayuda** en Document Capture Pro para obtener más información.

1. Cargue el original en el producto.

**Nota:** Si su producto incluye una hoja de soporte opcional, utilícela cuando escanea un original doblado; de lo contrario, podría dañar el original. Coloque el original en la hoja de soporte con el borde doblado contra el lado derecho de la hoja de soporte. Asegúrese de cargar la hoja de soporte en el producto con el borde blanco orientado hacia abajo.

2. Realice una de las siguientes acciones para iniciar Document Capture Pro:

- **Windows 10:** Haga clic en  y seleccione **Epson Software > Document Capture Pro**.
- **Windows 8.x:** Navegue a la pantalla **Aplicaciones** y seleccione **Document Capture Pro**.
- **Windows (otras versiones):** Haga clic en  o en **Inicio**, luego seleccione **Todos los programas** o **Programas**. Seleccione **Epson Software > Document Capture Pro**.

3. Seleccione la ficha **Escaneo simple**.

Verá una ventana como esta:

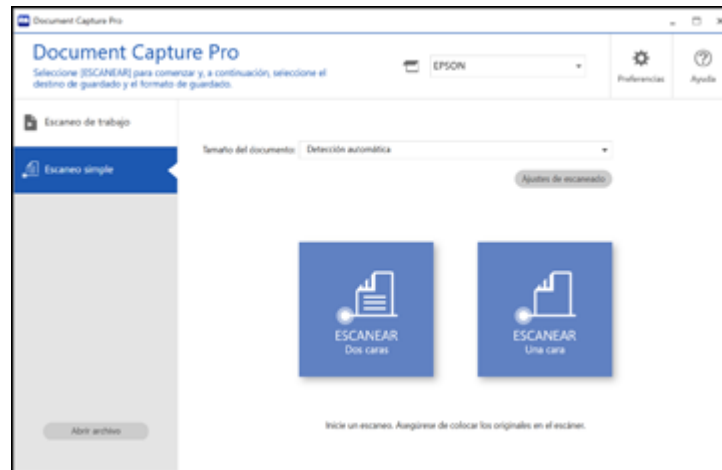

4. Haga clic en **Ajustes de escaneado > Ajustes detallados**.

Verá una ventana de Epson Scan 2 como esta:

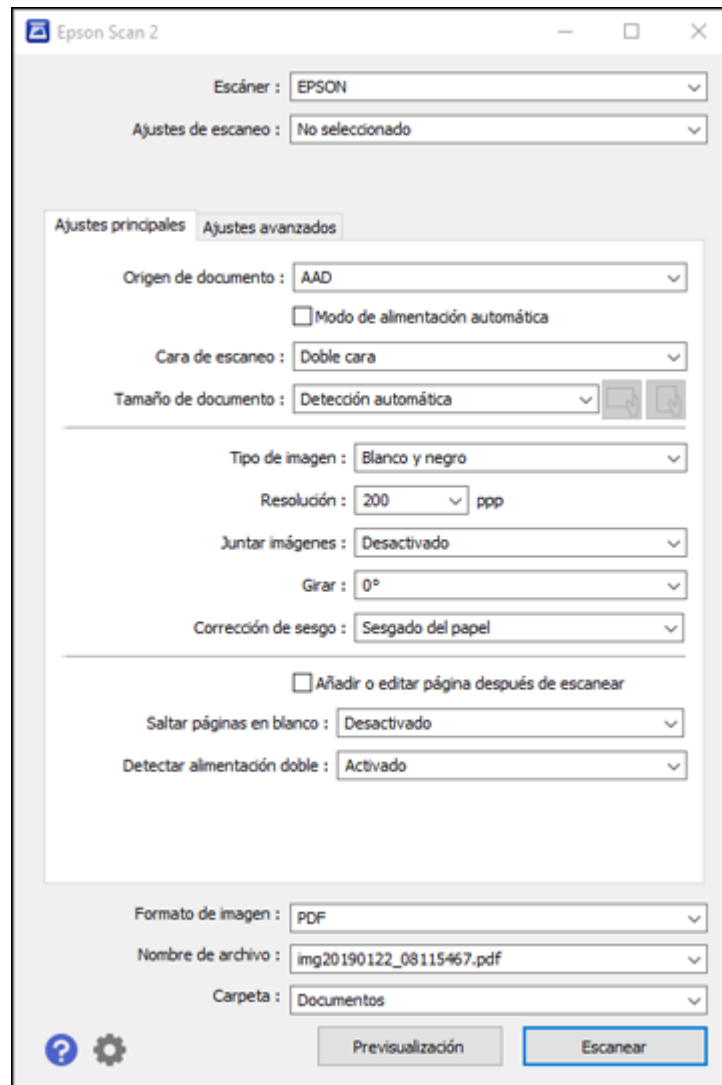

5. Seleccione **Doble cara** como el ajuste **Cara de escaneo**.

6. Seleccione el tamaño del documento original o **Detección automática** como el ajuste **Tamaño de documento**.
7. Seleccione una de las siguientes opciones como el ajuste **Juntar Imágenes**:
  - **Arriba y abajo**: Coloca las imágenes escaneadas una encima de la otra.
  - **Izquierda y derecha**: Coloca las imágenes escaneadas una al lado de la otra.
8. Seleccione la ficha **Ajustes avanzados** y compruebe que el ajuste **Relleno del borde** esté configurado en **Ninguno**.
9. Haga clic en **Guardar**.
10. Haga clic en **Aceptar**.
11. Haga clic en **ESCANEAR Dos caras**.

El producto escanea el original y la imagen aparece en la ventana Editar resultados escaneados.

**Nota:** Si las imágenes escaneadas no se juntan en la orientación correcta, haga clic en **Cara de escaneo** en la ventana de Epson Scan 2, seleccione **Ajustes**, configure el Borde de encuadernación en **Izquierda** o **Superior** y luego vuelva a escanear el documento.

12. Revise y edite las páginas escaneadas, según sea necesario, y haga clic en **Siguiente** cuando termine.
13. Seleccione un destino y cualquier ajuste necesario, luego haga clic en **Completado**.

**Tema principal:** [Cómo escanear proyectos especiales](#)

## Cómo escanear originales de varias páginas como archivos separados - Windows

Puede utilizar Document Capture Pro para escanear originales de varias páginas como archivos separados. Puede indicar cómo se crean los archivos separados definiendo un número máximo de páginas por archivo o insertando páginas en blanco, códigos de barras o caracteres que se pueden detectar por el software como marcadores de separación.

**Nota:** Los ajustes varían según la versión de software que esté utilizando. Haga clic en el icono **Ayuda** en Document Capture Pro para obtener más información.

1. Cargue el original de múltiples páginas en el producto.
2. Realice una de las siguientes acciones para iniciar Document Capture Pro:
  - **Windows 10:** Haga clic en  y seleccione **Epson Software > Document Capture Pro**.

- **Windows 8.x:** Navegue a la pantalla **Aplicaciones** y seleccione **Document Capture Pro**.
- **Windows (otras versiones):** Haga clic en  o en **Inicio**, luego seleccione **Todos los programas** o **Programas**. Seleccione **Epson Software** > **Document Capture Pro**.

Verá la ventana de Document Capture Pro.

3. Seleccione la ficha **Escaneo de trabajo**.

Verá una ventana como esta:

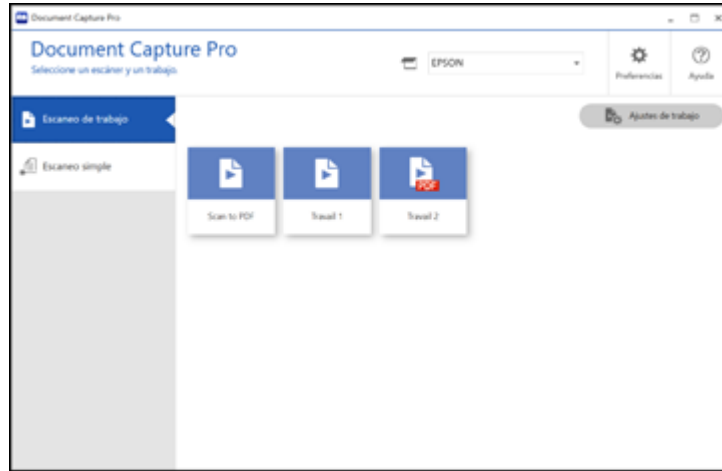

4. Haga clic en el botón **Ajustes de trabajo**.

Verá una ventana como esta:

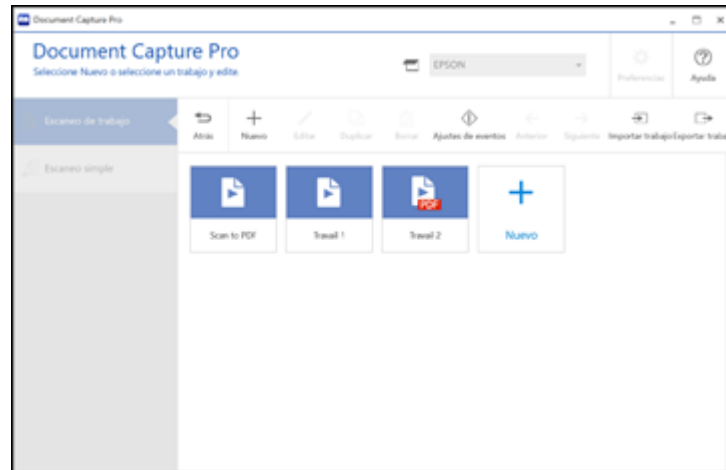

5. Seleccione **Nuevo** y seleccione los ajustes de escaneo. Haga clic en **Siguiente** cuando termine. Verá una ventana como esta:

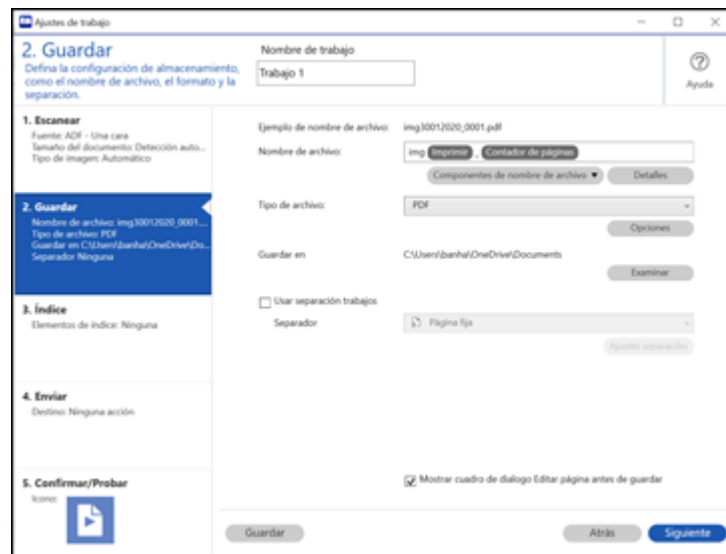

6. Seleccione la casilla de verificación **Usar separación trabajos**.

7. Seleccione el método que desea utilizar para separar los originales como el ajuste **Separador**. Haga clic en **Ajustes separación** para especificar los ajustes para la opción seleccionada.
8. Termine de crear el trabajo de escaneo nuevo y haga clic en **Guardar**.
9. Haga clic en **Atrás** en la pantalla Ajustes de trabajo.  
Los originales se guardan en archivos y carpetas separadas, según lo especificado cuando el trabajo es ejecutado.

**Tema principal:** [Cómo escanear proyectos especiales](#)

## **Cómo guardar documentos escaneados como un PDF con capacidad de búsqueda utilizando Epson Scan 2**

Puede escanear un documento y guardar el texto como un PDF con capacidad de búsqueda. En un PDF con capacidad de búsqueda, el texto se reconoce utilizando un proceso de reconocimiento óptico de caracteres (OCR, por sus siglas en inglés) y luego se inserta en el original escaneado.

**Nota:** El componente requerido, Epson Scan 2 OCR Component, se instala automáticamente cuando instala el software del producto. Si instala el software del escáner individualmente, asegúrese de también instalar este componente si desea realizar el proceso de OCR.

1. Cargue el original en el producto para escanearlo.
2. Inicie Epson Scan 2.
3. Seleccione los ajustes de escaneo.
4. Haga clic en **Previsualización** y ajuste el área que desea escanear, si es necesario.
5. Vuelva a cargar el original expulsado en el escáner.
6. Seleccione **PDF con capacidad de búsqueda** como el ajuste Formato de imagen.
7. Seleccione **Opciones** de la lista Formato de imagen.

Verá esta ventana:

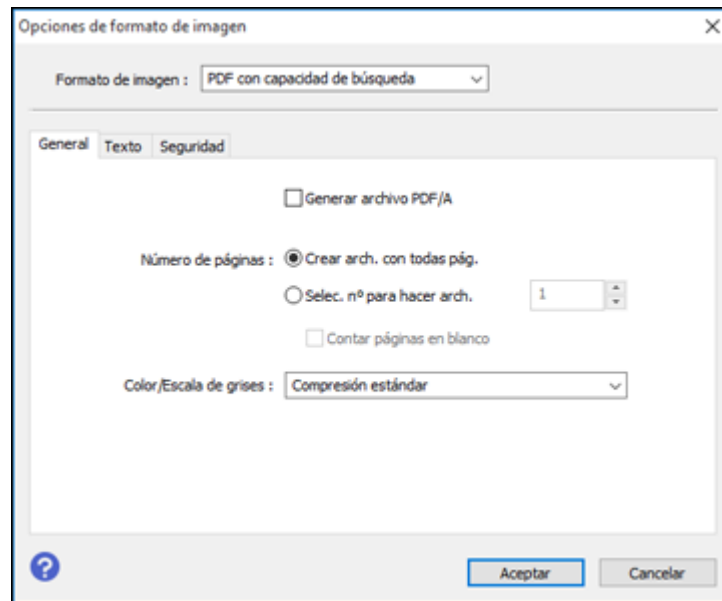

8. Seleccione cualquiera de las opciones en la ficha **General**.
9. Seleccione la ficha **Texto**.
10. Asegure que el idioma utilizado en el texto del documento esté seleccionado como el ajuste **Idioma del texto**.
11. Seleccione la ficha **Seguridad** si desea añadir una contraseña al PDF o proteger las propiedades de impresión o edición.
12. Haga clic en **Aceptar**.
13. Confirme el ajuste **Nombre de archivo** y seleccione un ajuste **Carpeta** para su documento.
14. Haga clic en **Escanear**.



La imagen escaneada se guarda como un PDF con capacidad de búsqueda.

**Tema principal:** [Cómo escanear proyectos especiales](#)

## Cómo guardar un escaneo como un archivo de formato Office - Windows

Puede utilizar Document Capture Pro (Windows) para guardar sus escaneos en uno de los siguientes formatos de archivo de Microsoft Office: Microsoft Word (.docx), Microsoft Excel (.xlsx) o Microsoft PowerPoint (.pptx).

**Nota:** Los ajustes varían según la versión de software que esté utilizando. Consulte la información de ayuda en Document Capture Pro para obtener detalles.

1. Cargue el original en el producto.
2. Realice una de las siguientes acciones para iniciar Document Capture Pro:
  - **Windows 10:** Haga clic en  y seleccione **Epson Software > Document Capture Pro**.
  - **Windows 8.x:** Navegue a la pantalla **Aplicaciones** y seleccione **Document Capture Pro**.
  - **Windows (otras versiones):** Haga clic en  o en **Inicio**, luego seleccione **Todos los programas** o **Programas**. Seleccione **Epson Software > Document Capture Pro**.
3. Seleccione la ficha **Escaneo simple**.

Verá una ventana como esta:

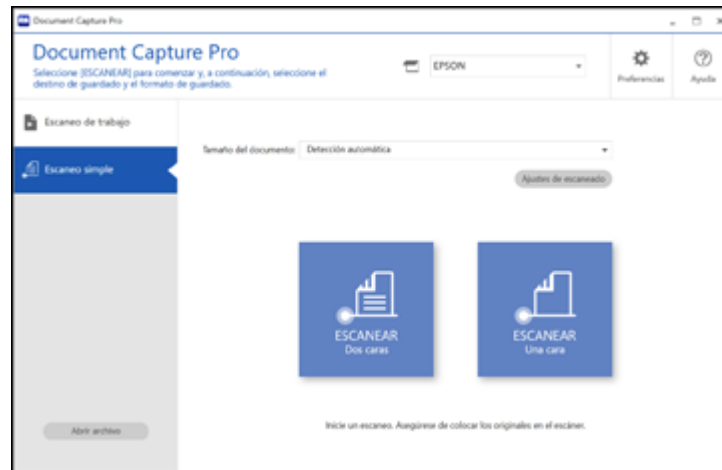

4. Si desea seleccionar ajustes de escaneo específicos para el escaneo, haga clic en el botón **Ajustes de escaneado**, seleccione cualquiera de los ajustes que desea utilizar y haga clic en **Aceptar**.

**Nota:** Consulte la información de ayuda en Document Capture Pro para obtener detalles.

5. Realice una de las siguientes acciones:
  - Para escanear el lado frontal de un original, seleccione **ESCANEAR Una cara**.
  - Para escanear ambos lados de un original, seleccione **ESCANEAR Dos caras**.

El producto empieza a escanear y se abre la ventana Editar resultados escaneados.

6. Vea y edite las páginas escaneadas, según sea necesario, y haga clic en **Siguiente** cuando termine.

**Nota:** Consulte la información de ayuda en Document Capture Pro para obtener detalles.

7. Haga clic en uno de los iconos de destino (excepto **Imprimir**) para elegir dónde desea mandar los archivos escaneados. Verá la ventana de ajustes.
8. Seleccione el archivo de formato Office que desea utilizar de la lista desplegable **Tipo de archivo**.
9. Haga clic en **Opción** para mostrar ajustes adicionales.
10. Seleccione cualquier ajuste adicional, según sea necesario, y haga clic en **Aceptar**.

**Nota:** Consulte la información de ayuda en Document Capture Pro para obtener detalles.

11. Confirme los ajustes seleccionados y haga clic en **Completado**.

Sus originales se guardan en el formato de archivo Office que seleccionó.



**Tema principal:** [Cómo escanear proyectos especiales](#)

## Cómo escanear a un servidor SharePoint o a un servicio en la nube - Windows

Puede utilizar Document Capture Pro para subir sus imágenes escaneadas a un servidor SharePoint o a un servicio en la nube.

**Nota:** Los ajustes varían según la versión de software que esté utilizando. Consulte la información de ayuda en Document Capture Pro para obtener detalles.

1. Cargue el original en el producto.

2. Realice una de las siguientes acciones para iniciar Document Capture Pro:
  - **Windows 10:** Haga clic en  y seleccione **Epson Software > Document Capture Pro**.
  - **Windows 8.x:** Navegue a la pantalla **Aplicaciones** y seleccione **Document Capture Pro**.
  - **Windows (otras versiones):** Haga clic en  o en **Inicio**, luego seleccione **Todos los programas** o **Programas**. Seleccione **Epson Software > Document Capture Pro**.
3. Seleccione la ficha **Escaneo simple**.

Verá una ventana como esta:

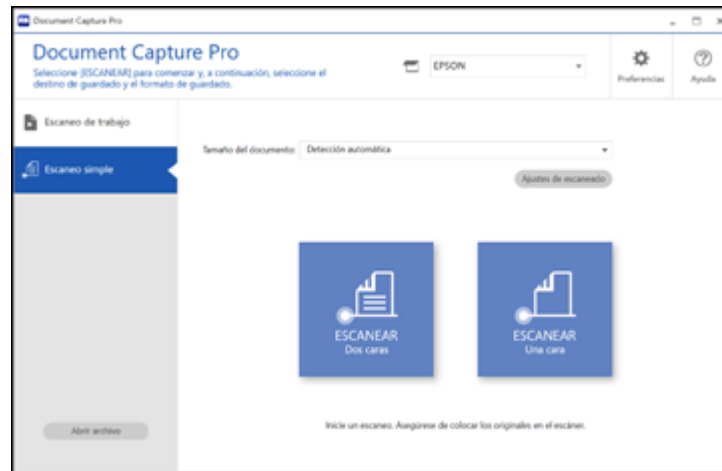

4. Si desea seleccionar ajustes de escaneo específicos para el escaneo, haga clic en el botón **Ajustes de escaneado**, seleccione cualquiera de los ajustes que desea utilizar y haga clic en **Aceptar**.

**Nota:** Consulte la información de ayuda en Document Capture Pro para obtener detalles.

5. Realice una de las siguientes acciones:
  - Para escanear el lado frontal de un original, seleccione **ESCANEAR Una cara**.
  - Para escanear ambos lados de un original, seleccione **ESCANEAR Dos caras**.El producto empieza a escanear y se abre la ventana Editar resultados escaneados.

6. Revise y edite las páginas escaneadas, según sea necesario, y haga clic en **Completado** cuando termine.

**Nota:** Consulte la información de ayuda en Document Capture Pro para obtener detalles.

7. Haga clic en uno de los iconos de destino del servicio o del servidor en la nube. Verá la ventana de ajustes.
8. Introduzca cualquier información requerida para configurar el destino. Es posible que tenga que iniciar sesión en su servicio en la nube para autenticar la conexión y permitir que Document Capture Pro acceda al servicio en la nube.
9. Configure todos los ajustes y haga clic en **Completado**.

**Nota:** Consulte la información de ayuda en Document Capture Pro para obtener detalles.

Los originales se suben al servidor o al servicio en la nube indicado.

**Tema principal:** [Cómo escanear proyectos especiales](#)

## **Cómo escanear a un servidor SharePoint o a un servicio en la nube - Mac**

Puede utilizar Document Capture para subir sus imágenes escaneadas a un servidor SharePoint o a un servicio en la nube.

1. Abra la carpeta **Aplicaciones**, abra la carpeta **Epson Software** y seleccione **Document Capture**.

Verá una ventana como esta:

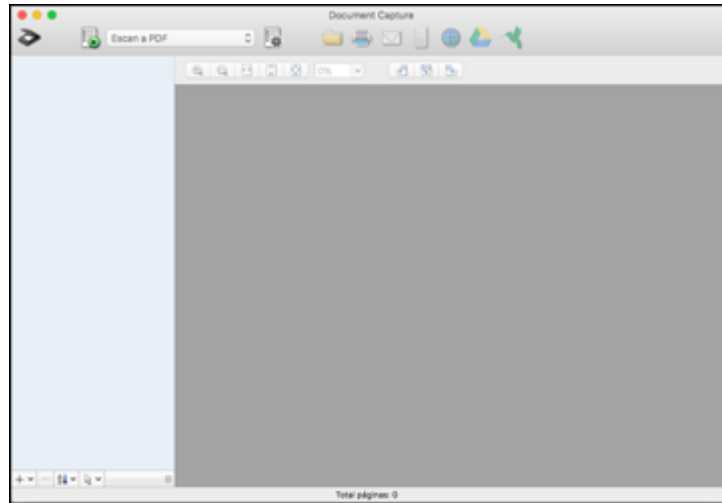

**Nota:** Es posible que tenga que seleccionar su escáner de la lista de escáneres.

2. Haga clic en el icono  de escanear.
3. Seleccione los ajustes de escaneo que desea utilizar.

**Nota:** Consulte la información de Ayuda en Document Capture para obtener detalles.

4. Haga clic en **Escanear**.  
Verá una vista previa del archivo escaneado en la ventana de Document Capture.
5. Haga clic en uno de los iconos de Destino de un servicio en la nube para elegir dónde desea guardar el archivo escaneado. (Si no puede ver todos los iconos, es posible que el software del servicio no esté instalado, el software no esté disponible en su plataforma o tiene que hacer clic en la flecha situada a un lado de los iconos).  
Verá la ventana Configuración de transferencia.
6. Introduzca cualquier información requerida para configurar el destino. Es posible que tenga que iniciar sesión en su servicio en la nube para autenticar la conexión y permitir que Document Capture acceda al servicio en la nube. Si creó anteriormente un ajuste guardado para el destino, selecciónelo de la lista desplegable.

7. Configure cualquier ajuste guardado, luego haga clic en **Aceptar** o en **Enviar**, dependiendo del destino.

Los originales se escanean y se suben al servidor o servicio en la nube indicado.

**Tema principal:** [Cómo escanear proyectos especiales](#)

**Tareas relacionadas**

[Cómo cargar originales en la bandeja de entrada](#)

---

## Cómo limpiar y transportar el escáner

Consulte las siguientes secciones si necesita limpiar o transportar el escáner.

[Cómo limpiar el escáner](#)

[Cómo limpiar el interior del escáner](#)

[Cómo revisar el contador de los rodillos del escáner](#)

[Cómo reemplazar los rodillos del escáner](#)

[Cómo transportar el escáner](#)

### Cómo limpiar el escáner

Para que el funcionamiento de su producto sea óptimo, debe limpiarlo varias veces al año.

**Precaución:** No utilice cepillos duros, alcohol o diluyente de pintura para limpiar el producto, ya que lo podría dañar. No utilice aceites u otros lubricantes en el interior del producto y no permita que el agua penetre en el interior. No abra la carcasa exterior del producto.

1. Apague el escáner y desconecte el adaptador de CA.
2. Desconecte todos los cables conectados al producto.
3. Limpie la carcasa exterior con un paño suave y seco. No utilice productos de limpieza líquidos o químicos.

**Nota:** Si la carcasa exterior requiere limpieza adicional, utilice un paño húmedo para limpiarla. Luego, seque la carcasa exterior con un paño suave y seco.

4. Limpie la pantalla LCD con un paño suave y seco.

**Tema principal:** [Cómo limpiar y transportar el escáner](#)

### Cómo limpiar el interior del escáner

Limpie el escáner con frecuencia para que no se acumule polvo en las superficies de escaneo de cristal. El polvo puede provocar la aparición de puntos o líneas en las imágenes escaneadas.

**Precaución:** No utilice cepillos duros, alcohol o diluyente de pintura para limpiar el producto, ya que lo podría dañar. No utilice aceites u otros lubricantes en el interior del producto y no permita que el agua penetre en el interior.

1. Apague el escáner y desconecte el adaptador de CA.
2. Desconecte todos los cables conectados al producto.
3. Tire de la palanca de apertura de la cubierta hacia abajo y abra la cubierta del escáner.

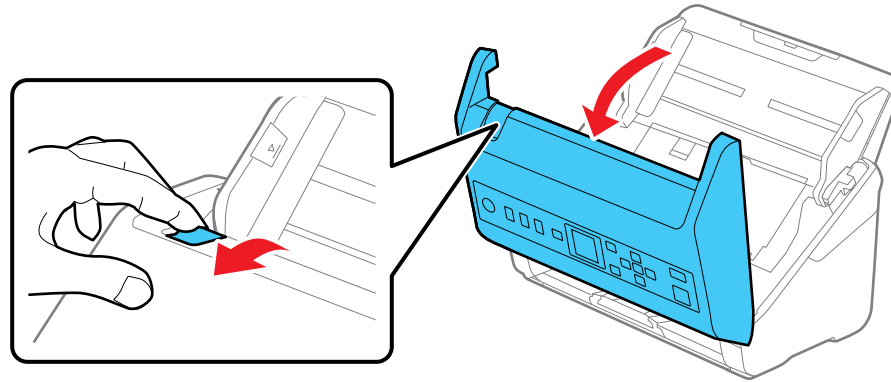

4. Utilice un kit de limpieza Epson genuino o un paño suave y humedecido para limpiar cualquier polvo o suciedad de las superficies de escaneo de cristal y los rodillos dentro de la cubierta del escáner. Si la superficie de cristal está manchada con grasa u otro material difícil de retirar, utilice un kit de limpieza Epson genuino. Utilice una pequeña cantidad de limpiador en el paño de limpieza para eliminar las manchas. Asegúrese de quitar el líquido restante.

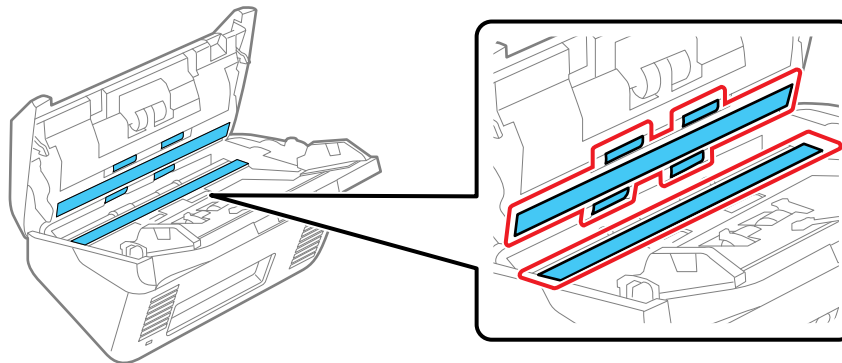

**Precaución:** No rocíe limpiacristales directamente en las superficies de escaneo. Tenga cuidado de no ejercer demasiada fuerza sobre el cristal.

5. Utilice un bastoncillo de algodón para limpiar cualquier polvo o suciedad de los sensores que se muestran a continuación.

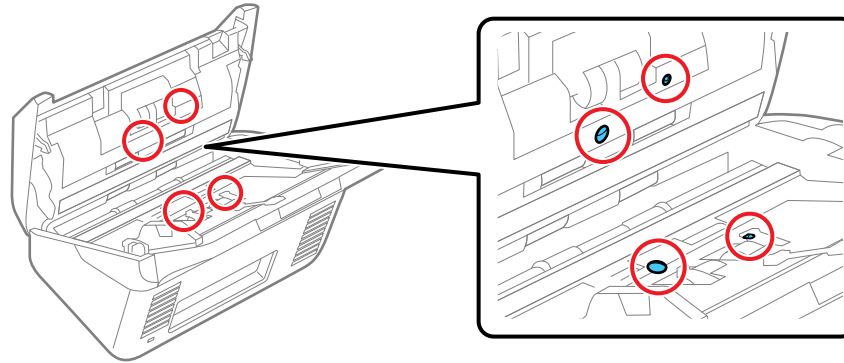

**Precaución:** No aplique líquido o limpiador de cristal al bastoncillo de algodón.

6. Localice el rodillo de separación.

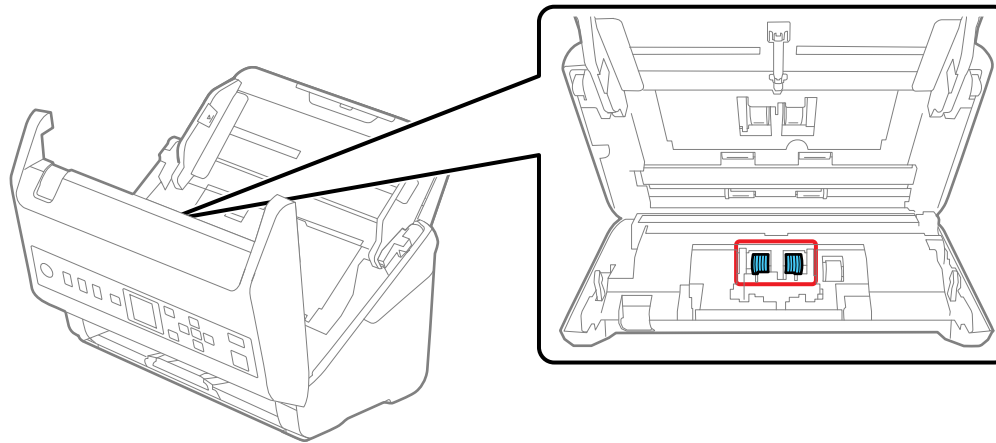

7. Apriete las lengüetas a los lados de la cubierta del rodillo de separación y abra la cubierta.

**Precaución:** Tenga cuidado de no ejercer demasiada fuerza al abrir la cubierta.

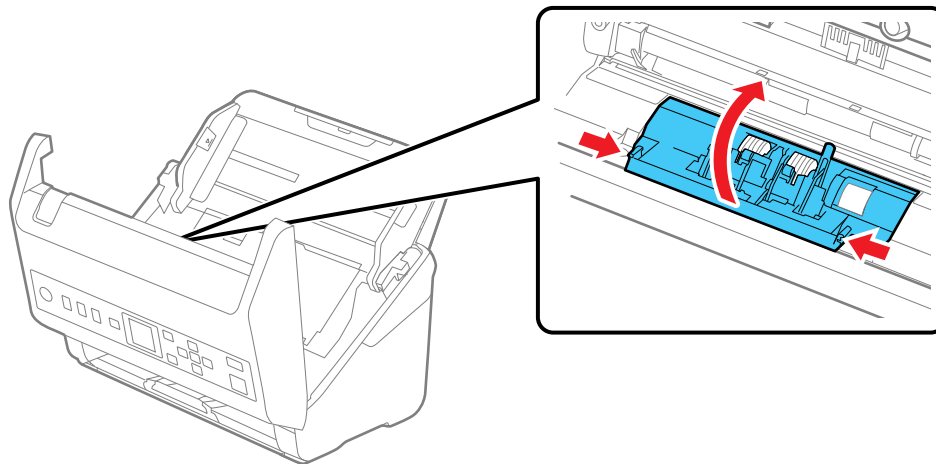

8. Deslice el rodillo de separación hacia la izquierda y retírelo.

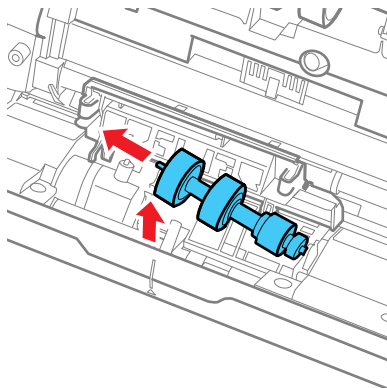

9. Limpie cualquier polvo o suciedad en el rodillo de separación utilizando un kit de limpieza Epson genuino o un paño suave y humedecido.

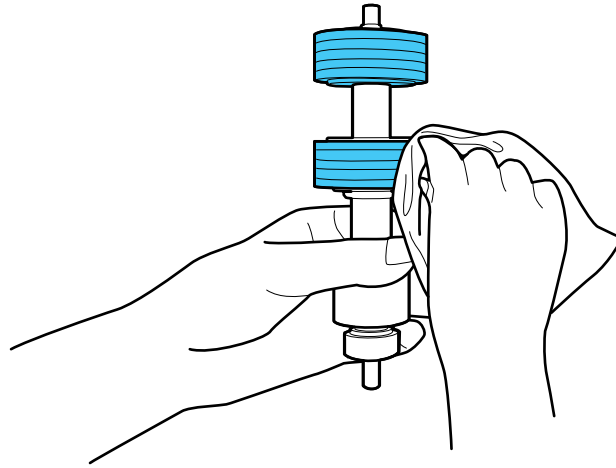

**Precaución:** Utilice solo un kit de limpieza Epson o un paño suave y humedecido para limpiar el rodillo; si utiliza un paño seco, podría dañar la superficie del rodillo. No aplique productos de limpieza directamente en el producto; siempre aplique limpiadores en un paño de limpieza para humedecer ligeramente el paño. Limpie cualquier limpiador sobrante con un paño seco que no deje pelusas.

10. Para reemplazar el rodillo de separación, introduzca el extremo del rodillo en el orificio del lado derecho y baje el otro extremo del rodillo en su lugar.

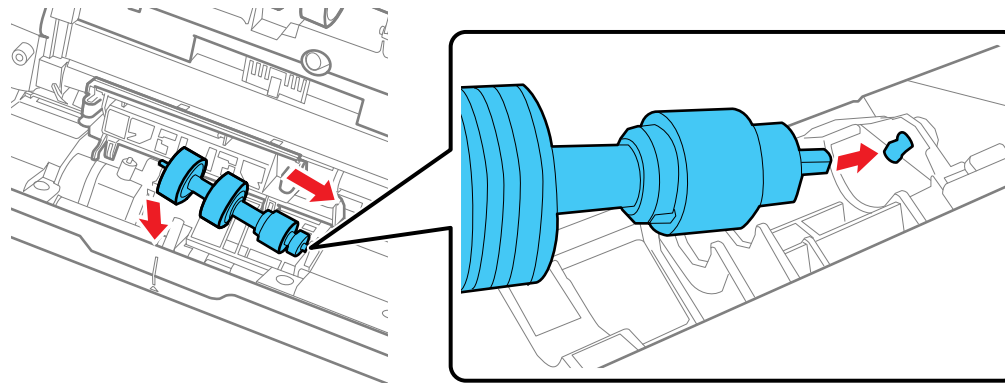

11. Cierre la cubierta del rodillo de separación hasta que encaje en su lugar.

**Nota:** Si no puede cerrar la cubierta, el rodillo no está instalado correctamente. Retire el rodillo y vuelva a instalarlo, luego intente cerrar la cubierta otra vez.

12. Localice el rodillo de recogida.

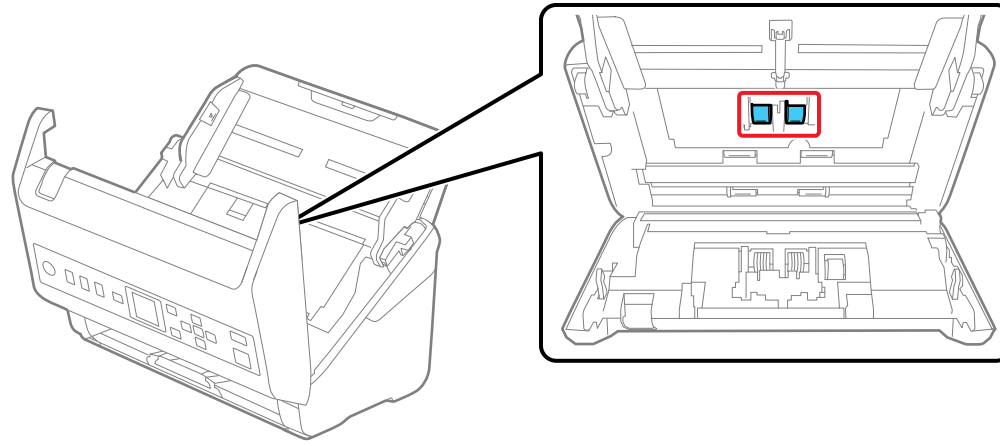

13. Presione el seguro de la cubierta del rodillo de recogida hacia abajo y tire de la cubierta hacia arriba para retirarla.

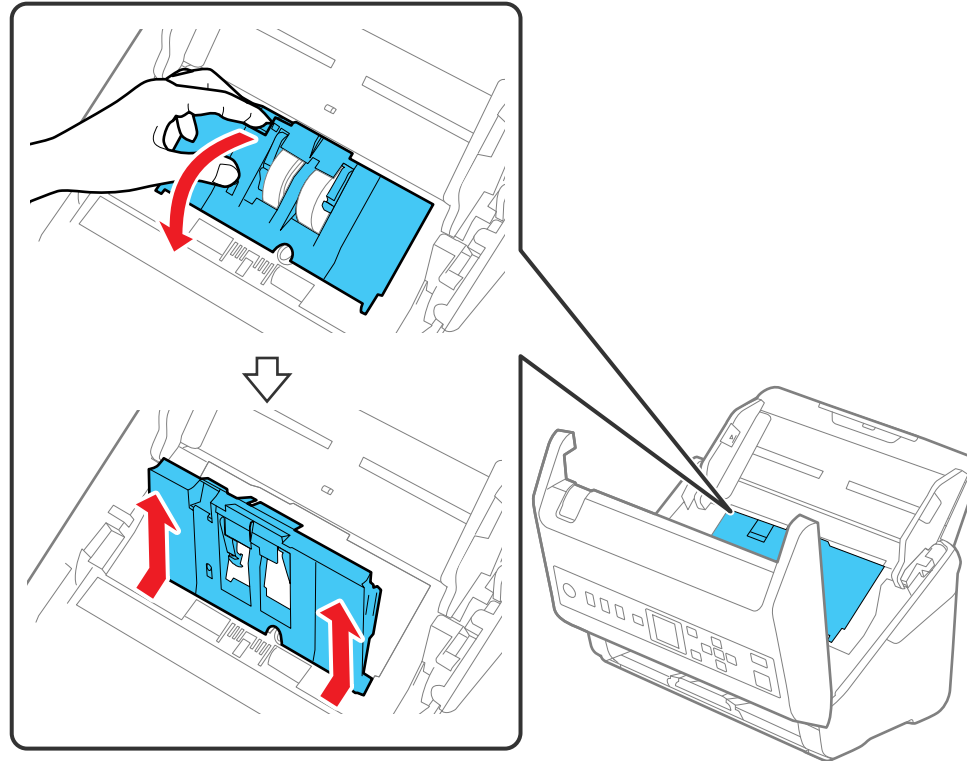

14. Tire de la lengüeta del rodillo de recogida y deslice el rodillo hacia la derecha para retirarlo

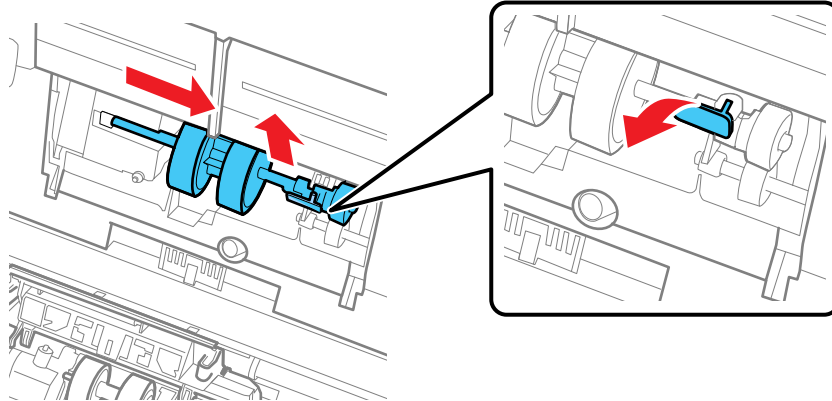

15. Limpie cualquier polvo o suciedad en el rodillo de recogida utilizando un kit de limpieza Epson genuino o un paño suave y humedecido.

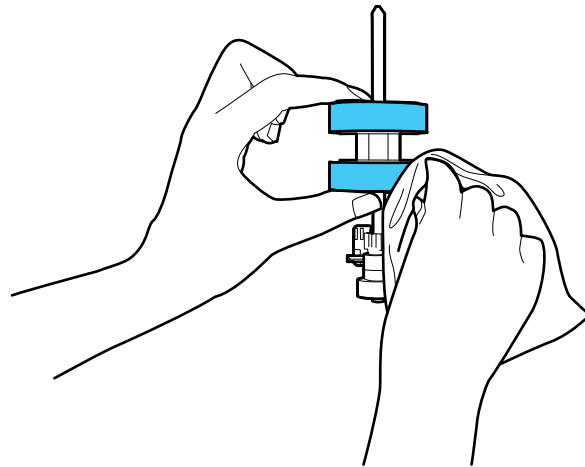

**Precaución:** Utilice solo un kit de limpieza Epson o un paño suave y humedecido para limpiar el rodillo; si utiliza un paño seco, podría dañar la superficie del rodillo.

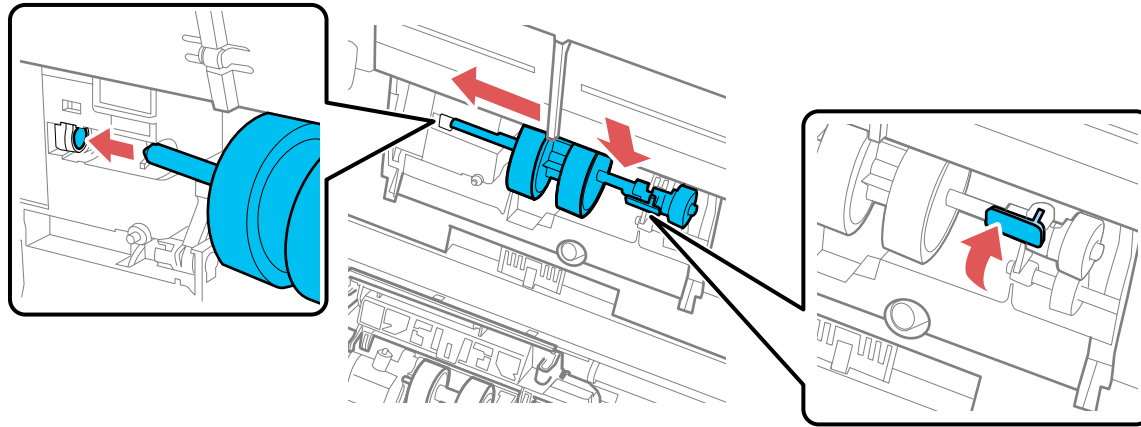

16. Para volver a colocar el rodillo de recogida, alinee las muescas de la unidad del rodillo con la clavija del soporte, luego deslícela hacia la izquierda. Presione la lengüeta hacia arriba para fijar el rodillo en su lugar.

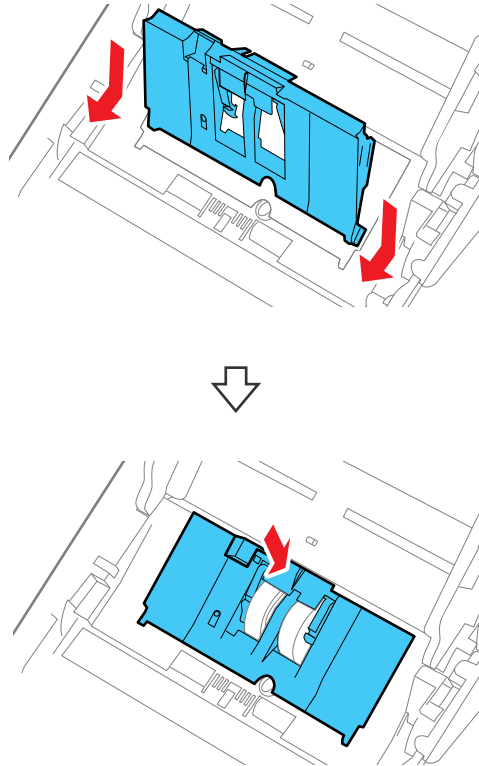

17. Alinee el extremo inferior de la cubierta del rodillo de recogida con las muescas, tal como se muestra a continuación, y presiónelo hacia abajo hasta que encaje en su lugar.



**Nota:** Si no puede cerrar la cubierta, el rodillo no está instalado correctamente. Retire la unidad del rodillo y vuelva a instalarla, luego intente cerrar la cubierta otra vez.

18. Cierre la cubierta del escáner.
19. Conecte el adaptador de CA y pulse el botón  de encendido para encender el escáner.
20. Pulse el botón  de inicio, si es necesario.
21. Utilice los botones de flecha para seleccionar **Mant. escáner** y pulse el botón **OK**.
22. Pulse el botón **OK** para seleccionar **Limpieza del rodillo**.

23. Tire de la palanca de apertura de la cubierta hacia abajo y abra la cubierta del escáner.

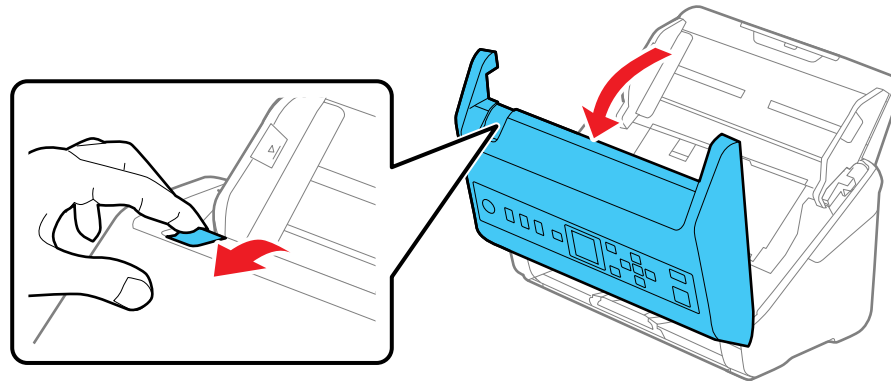

El escáner entra en modo de limpieza de los rodillos.

24. Gire lentamente los rodillos que se muestran a continuación pulsando el botón  de iniciar. Utilice un kit de limpieza Epson genuino o un paño suave y humedecido para limpiar cualquier polvo o suciedad de los rodillos a medida que giran. Repita este paso hasta que los rodillos estén limpios.

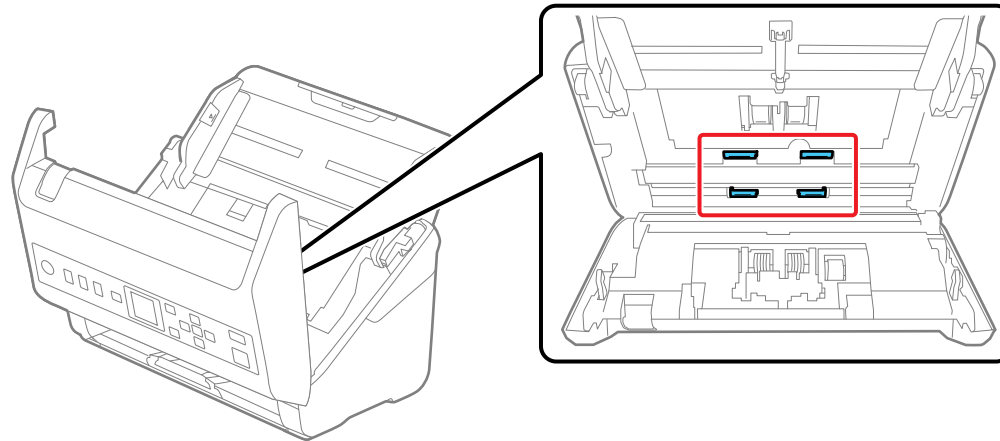

**Precaución:** Tenga cuidado de no atrapar sus manos o su cabello en los rodillos cuando estén girando.



**Nota:** No aplique productos de limpieza directamente en el producto; siempre aplique limpiadores en un paño de limpieza para humedecer ligeramente el paño. Limpie cualquier limpiador sobrante con un paño seco que no deje pelusas.

25. Cierre la cubierta del escáner.

**Tema principal:** [Cómo limpiar y transportar el escáner](#)

## Cómo revisar el contador de los rodillos del escáner

Revise el contador de los rodillos del escáner para determinar cuándo debe reemplazar los rodillos. Después de reemplazar los rodillos del escáner, reinicie el contador de los rodillos para saber cuándo debe reemplazarlos otra vez.

1. Compruebe que el escáner esté encendido y conectado a la computadora.
2. Realice una de las siguientes acciones para abrir la utilidad Epson Scan 2 Utility:
  - **Windows 10:** Haga clic en  y seleccione **EPSON > Epson Scan 2 Utility**.
  - **Windows 8.x:** Navegue a la pantalla **Aplicaciones** y seleccione **Epson Scan 2 Utility**.
  - **Windows (otras versiones):** Haga clic en  o en **Inicio > Todos los programas o Programas > EPSON > Epson Scan > Epson Scan 2 Utility**.
  - **Mac:** Abra la carpeta **Aplicaciones**, haga clic en **Epson Software** y haga clic en **Epson Scan 2 Utility**.
3. Haga clic en la ficha **Contador**.

Verá una pantalla como esta:

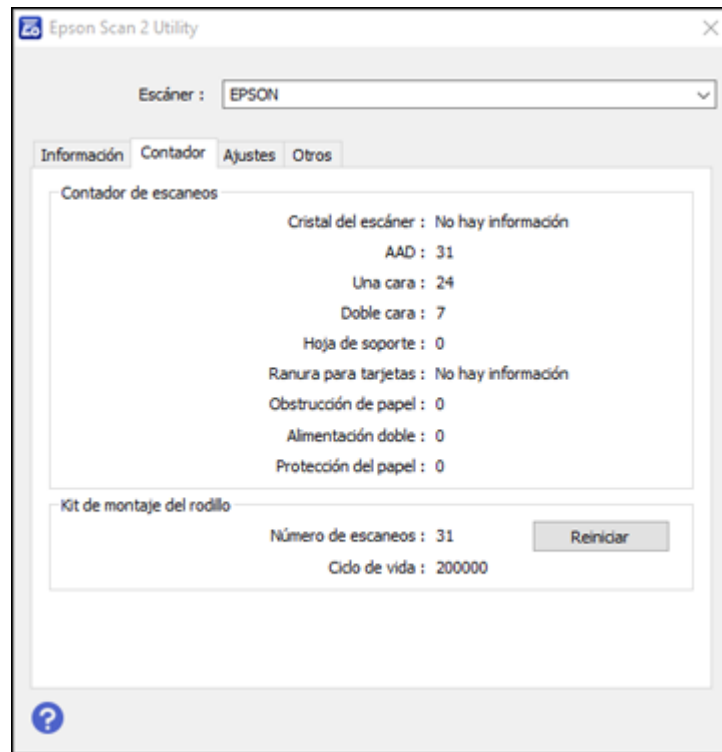

4. Si el número en el campo **Número de escaneos** excede el número que aparece como el **Ciclo de vida** de los rodillos, es tiempo de reemplazarlos.
5. Cierre la utilidad Epson Scan 2 Utility.

**Tema principal:** [Cómo limpiar y transportar el escáner](#)

## Cómo reemplazar los rodillos del escáner

Reemplace los rodillos del escáner cuando el número de escaneos exceda el ciclo de vida de los rodillos. Revise el contador de los rodillos del escáner para ver cuándo necesita reemplazar los rodillos.

**Nota:** El uso frecuente de papel texturizado puede causar un desgaste prematuro de los rodillos. Si ocurren obstrucciones de papel frecuentes antes de que se exceda el ciclo de vida de los rodillos, limpie

los rodillos. En algunos casos, es posible que tenga que reemplazar los rodillos antes de que el número de escaneos exceda el ciclo de vida de los rodillos.

1. Apague el escáner.
2. Desconecte el adaptador de CA.
3. Desconecte todos los cables conectados al producto.
4. Tire de la palanca de apertura de la cubierta hacia abajo y abra la cubierta del escáner.

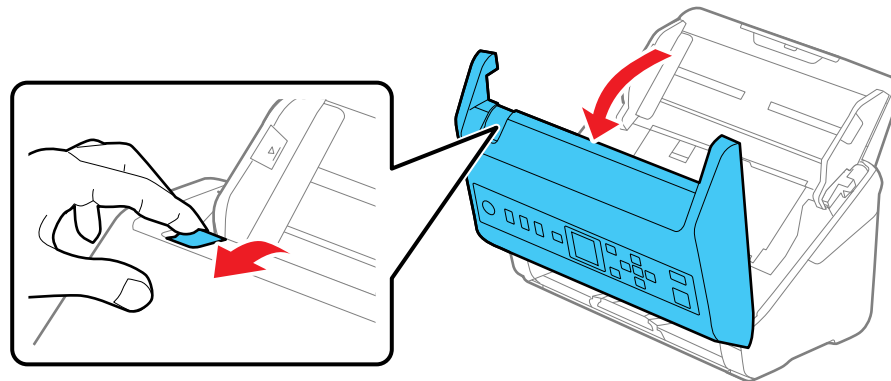

5. Presione el seguro de la cubierta de los rodillos de recogida hacia abajo y tire de la cubierta hacia arriba para retirarla.

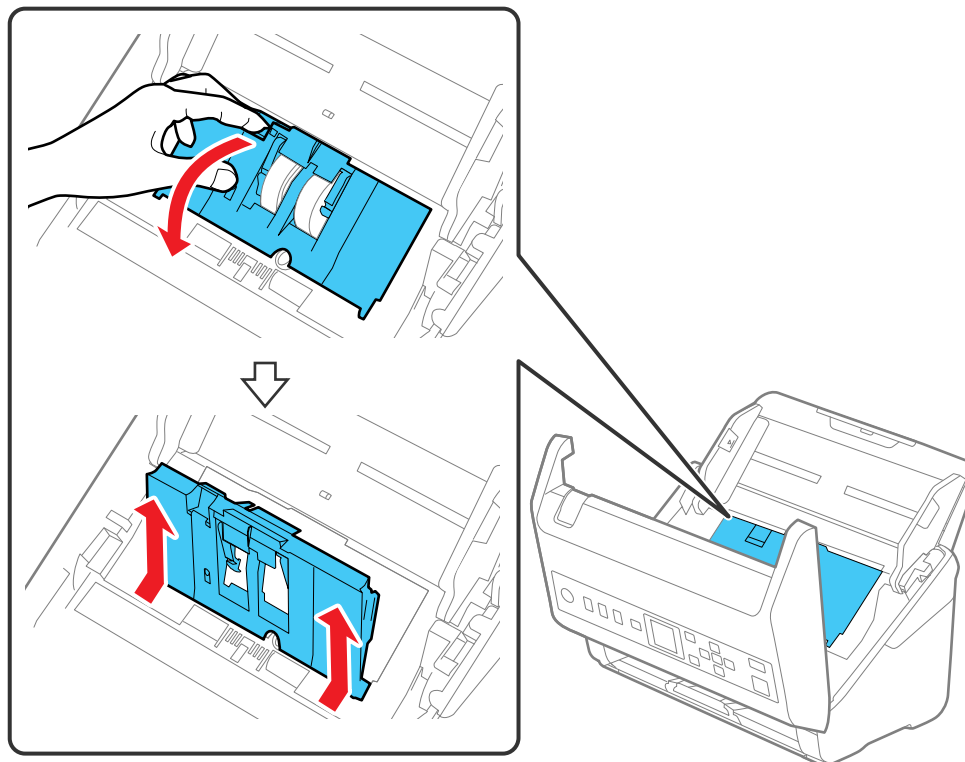

6. Tire de la lengüeta del rodillo y deslice el rodillo hacia la derecha para retirarlo.

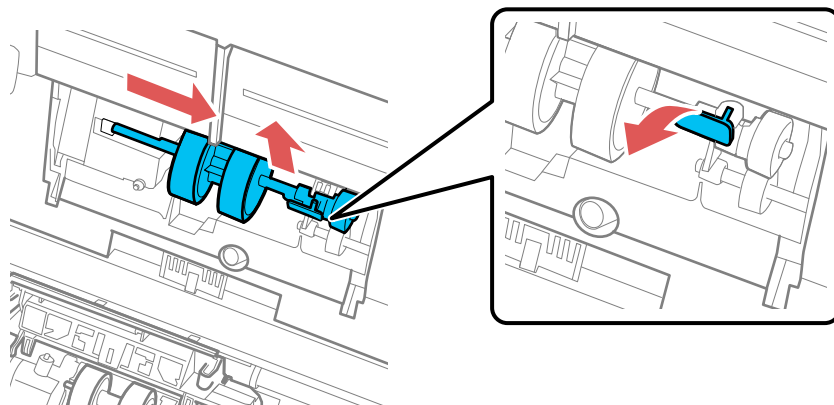

7. Para instalar el rodillo de recogida nuevo, alinee las muescas de la unidad del rodillo con la clavija del soporte, luego deslícela hacia la izquierda. Presione la lengüeta hacia arriba para fijar el rodillo en su lugar.

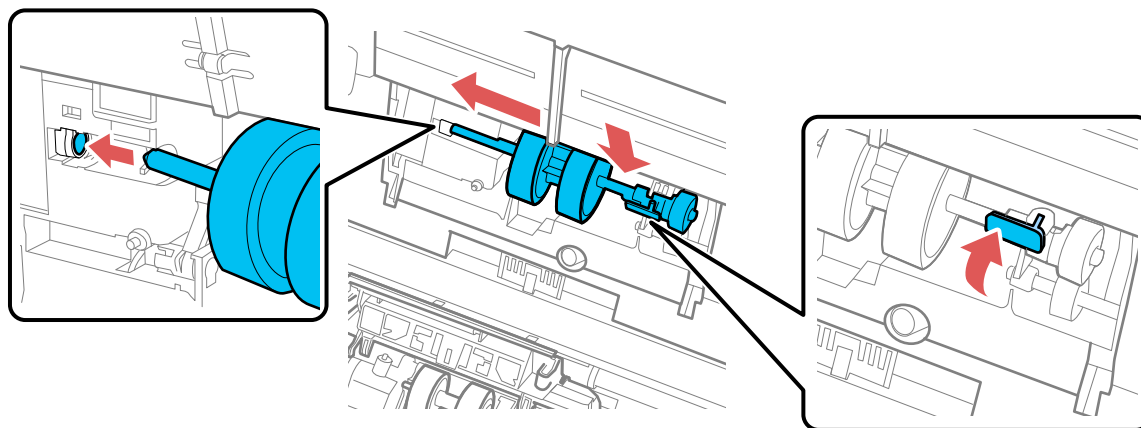

8. Alinee el extremo inferior de la cubierta de los rodillos de recogida con las muescas, tal como se muestra a continuación, y presiónelo hacia abajo hasta que encaje en su lugar.

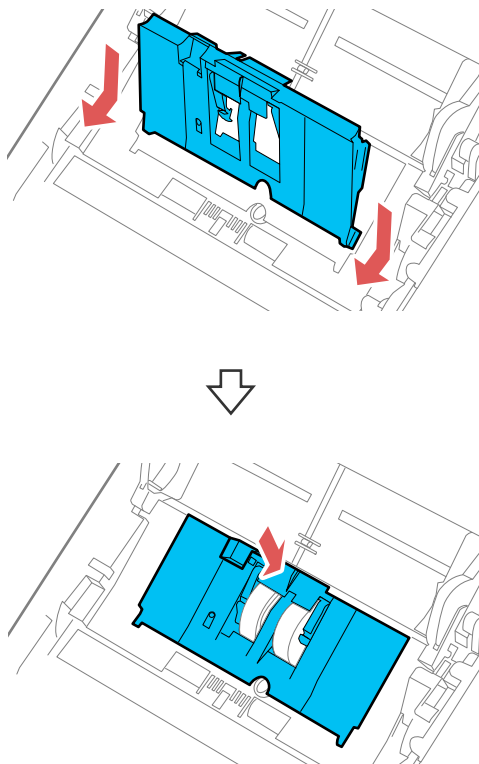

**Nota:** Si no puede cerrar la cubierta, el rodillo de recogida no está instalado correctamente. Retire la unidad del rodillo y vuelva a instalarla, luego intente cerrar la cubierta otra vez.

9. Apriete las lengüetas a los lados de la cubierta del rodillo de separación y abra la cubierta.

**Precaución:** Tenga cuidado de no ejercer demasiada fuerza al abrir la cubierta.

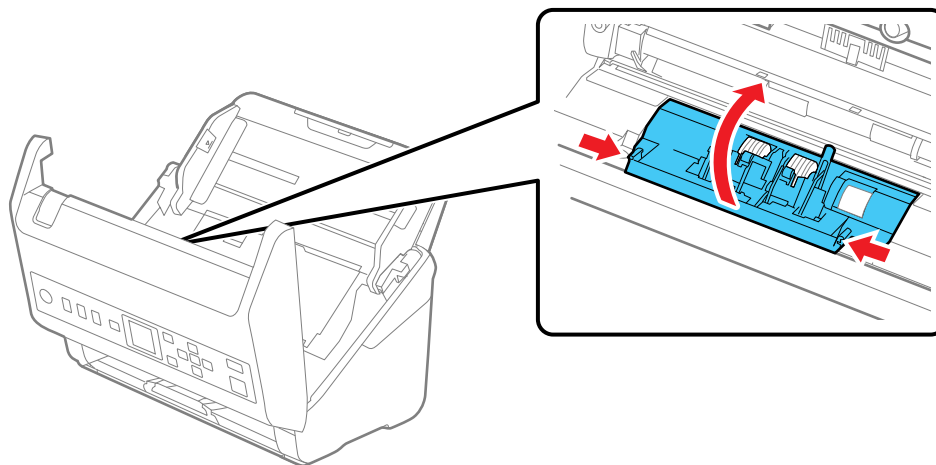

10. Deslice el rodillo de separación hacia la izquierda y retírelo.

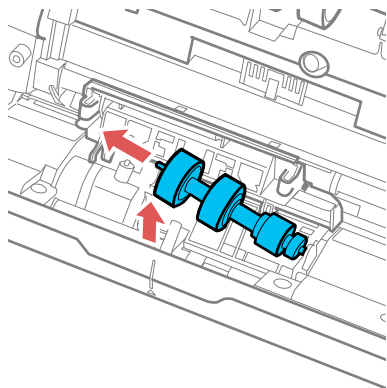

11. Para instalar un rodillo de separación nuevo, introduzca el extremo del rodillo en el orificio del lado derecho y baje el otro extremo del rodillo en su lugar.

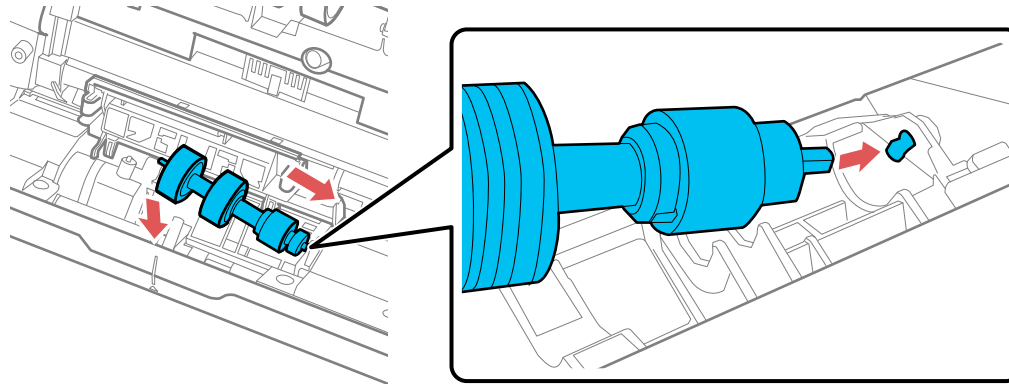

12. Cierre la cubierta del rodillo de separación hasta que encaje en su lugar.

**Nota:** Si no puede cerrar la cubierta, el rodillo no está instalado correctamente. Retire el rodillo y vuelva a instalarlo, luego intente cerrar la cubierta otra vez.

13. Cierre la cubierta del escáner.
14. Conecte todos los cables desconectados.
15. Conecte el adaptador de CA y encienda el escáner.
16. Reinicie el contador de los rodillos.

[Cómo reiniciar el contador de los rodillos del escáner](#)

**Tema principal:** [Cómo limpiar y transportar el escáner](#)

## Cómo reiniciar el contador de los rodillos del escáner

Después de reemplazar los rodillos del escáner, reinicie el contador de los rodillos para saber cuándo debe reemplazarlos otra vez.

1. Pulse el botón **OK**, si es necesario.
2. Utilice los botones de flecha para seleccionar **Mant. escáner** y pulse el botón **OK**.
3. Utilice los botones de flecha para seleccionar **Sustitución del rodillo** y pulse el botón **OK**.

4. Para reemplazar los rodillos, siga las instrucciones que aparecen en pantalla.
5. Pulse el botón de flecha hacia abajo para seleccionar **Reiniciar contador** y pulse el botón **OK**.

**Nota:** También puede reiniciar el contador de los rodillos desde su computadora a través de la utilidad Epson Scan 2 Utility. Seleccione la ficha **Contador** y haga clic en **Reiniciar**.

**Tema principal:** [Cómo reemplazar los rodillos del escáner](#)

## Cómo transportar el escáner

Si necesita expedir el producto, transportarlo una distancia larga o almacenarlo por un periodo prolongado, debe prepararlo para el transporte, tal como se describe a continuación.

1. Apague el escáner y desconecte el adaptador de CA.
2. Desconecte todos los cables conectados al producto.
3. Cierre la extensión de la bandeja de entrada y la bandeja de salida.

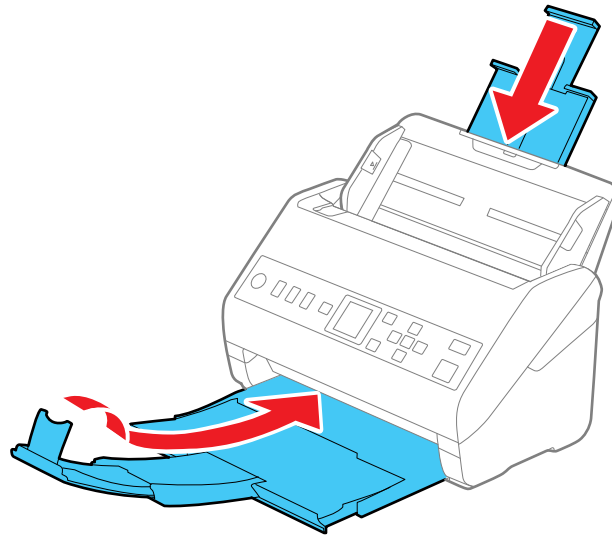

**Nota:** Asegure que la bandeja de salida esté firmemente cerrada.

4. Separe los seguros en la parte posterior de la bandeja de entrada y retire la bandeja de entrada del escáner.

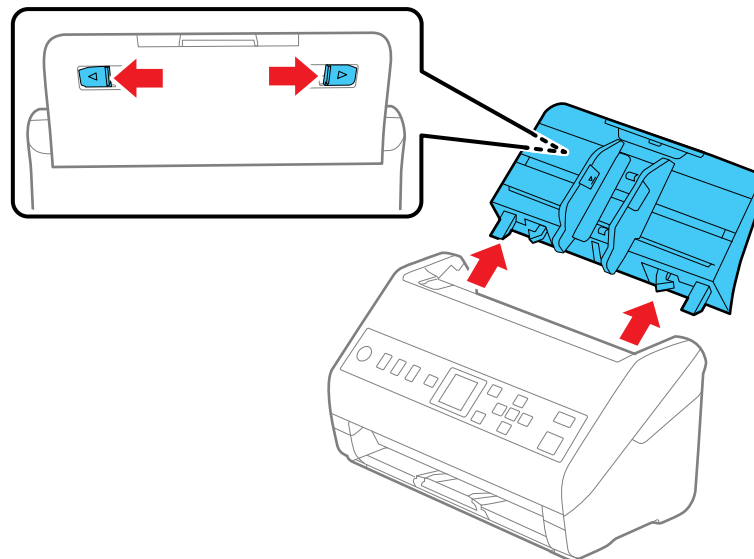

5. Utilice los materiales de embalaje originales, si es posible, o utilice materiales acolchonados equivalentes alrededor del escáner.

**Tema principal:** [Cómo limpiar y transportar el escáner](#)

---

## Solución de problemas

Consulte las siguientes secciones para obtener soluciones a problemas que pueda tener al utilizar el producto.

[Mensajes de estado del producto](#)

[Solución de problemas de escaneo](#)

[Solución de problemas con la calidad de la imagen escaneada](#)

[Cómo restablecer los ajustes de Epson Scan 2](#)

[Cómo desinstalar el software del escáner](#)

[Dónde obtener ayuda \(EE. UU. y Canadá\)](#)

[Dónde obtener ayuda \(América Latina\)](#)

## Mensajes de estado del producto

A menudo puede diagnosticar problemas con el producto revisando los mensajes o los iconos de estado en la pantalla LCD.

**Nota:** Si la pantalla LCD está oscura, pulse la pantalla para desactivar el modo de reposo del producto.

Mensaje en la pantalla LCD	Condición/solución
No se encontró el equipo. Para detalles, consulte la documentación.	<p>Haga lo siguiente:</p> <ul style="list-style-type: none"> <li>• Compruebe que el escáner esté conectado y configurado correctamente.</li> <li>• Instale Epson Scan 2 y Document Capture Pro (Windows) o Document Capture (Mac) en su computadora.</li> <li>• Instale la última versión de la aplicación.</li> <li>• Asegúrese de que el adaptador de CA esté bien conectado al escáner y a una toma de corriente. Conecte otro dispositivo eléctrico a la toma de corriente para comprobar que está funcionando correctamente.</li> <li>• Revise los ajustes de firewall para software Epson.</li> <li>• Asegure que la configuración del grupo sea la misma para la computadora y el escáner.</li> <li>• Busque la computadora de nuevo.</li> </ul>
Error del escáner. Para obtener detalles, consulte la documentación.	Apague el producto y vuelva a encenderlo. Si el error continúa, póngase en contacto con Epson.
Recovery mode	Se produjo un error durante la actualización del firmware. Conecte el producto con un cable USB e intente descargar la actualización del firmware de la página de soporte de Epson. Si todavía necesita ayuda, póngase en contacto con Epson para obtener asistencia.

**Tema principal:** [Solución de problemas](#)

## Solución de problemas de escaneo

Consulte las siguientes soluciones si tiene problemas al escanear con el producto.

[El escáner no se enciende o se apaga inesperadamente](#)

[El botón del escáner no funciona como se esperaba](#)

[El software de escaneo no funciona correctamente](#)

[No puede iniciar el programa Epson Scan 2](#)

[Los originales no avanzan correctamente en el escáner](#)

[Obstrucción de originales en el escáner](#)

[El escaneo se tarda mucho](#)

[No puede escanear por medio de una red](#)

**Tema principal:** [Solución de problemas](#)

## **El escáner no se enciende o se apaga inesperadamente**

Si el escáner no se enciende o se apaga inesperadamente, pruebe estas soluciones:

- Asegúrese de que el adaptador de CA esté bien conectado al escáner y a una toma de corriente que funciona.
- Si el escáner se apaga inesperadamente, es posible que tenga que cambiar el ajuste en la utilidad Epson Scan 2 Utility.
- Es posible que tenga que configurar los ajustes **Temp. de apagado** y **Apagado aut.** en el panel de control.

**Tema principal:** [Solución de problemas de escaneo](#)

### **Tareas relacionadas**

[Cómo cambiar los ajustes del temporizador de reposo](#)

[Cómo cambiar los ajustes del temporizador de apagado](#)

## **El botón del escáner no funciona como se esperaba**

Si el botón del escáner no inicia el programa correcto o no realiza la acción correcta, pruebe estas soluciones:

- Revise la conexión del cable USB entre la computadora y el escáner si está realizando una conexión a través de USB.
- En Windows, compruebe que el escáner figure bajo la sección **Dispositivos de imagen** en el Administrador de dispositivos.
- Compruebe que el software Document Capture Pro (Windows) o Document Capture (Mac) esté instalado correctamente. Si es necesario, desinstálelo y vuelva a instalarlo.
- Asegure que haya asignado el trabajo correcto al botón del escáner y cámbielo, si es necesario.
- Verifique el estado de los indicadores y asegure que el escáner esté listo para escanear.
- Asegure que Epson Scan 2 y las otras aplicaciones estén instalados correctamente. Si es necesario, desinstálelo y vuelva a instalarlo.

**Tema principal:** [Solución de problemas de escaneo](#)

## El software de escaneo no funciona correctamente

Si el software de escaneo no funciona correctamente, pruebe estas soluciones:

- Asegúrese de que la computadora tenga suficiente memoria y que cumpla con los requisitos de sistema para su sistema operativo.
- Compruebe que la computadora no esté en modo de ahorro de energía, como en reposo o en espera. Si es el caso, active el sistema y reinicie el software.
- Compruebe que el escáner esté encendido.
- Asegure que la conexión entre el escáner y su computadora esté firmemente conectada.
- Si actualizó su sistema operativo, pero no reinstaló el software de escaneo, instálelo de nuevo.
- En Windows, compruebe que el escáner figure bajo la sección **Dispositivos de imagen** en el Administrador de dispositivos.
- Revise que el escáner correcto esté seleccionado usando la utilidad Epson Scan 2 Utility.
- Verifique que el ajuste correcto fue asignado al botón del escáner en Document Capture Pro (Windows) o Document Capture (Mac).
- Asegure que el software de escaneo esté instalado.
- Conecte el escáner directamente a la computadora. Es posible que el escáner no funcione correctamente si está conectado mediante un concentrador USB.
- Document Capture Pro (Windows) no es compatible con Windows Vista o Windows Server; utilice Epson Scan 2 para escanear con estos sistemas operativos.
- Si está usando un programa compatible con TWAIN, asegúrese que el producto correcto esté seleccionado como el ajuste **Escáner** o **Fuente**.
- Compruebe que el ajuste **Conex. PC a través USB** no esté desactivado en el panel de control.
- Si está utilizando el escáner por medio de una red, asegure que el cable de red esté conectado firmemente.

**Tema principal:** [Solución de problemas de escaneo](#)

### Conceptos relacionados

[Cómo desinstalar el software del escáner](#)

### Referencias relacionadas

[Requisitos de sistema para Windows](#)

[Requisitos de sistema para Mac](#)

## No puede iniciar el programa Epson Scan 2

Si no puede iniciar el programa Epson Scan 2, pruebe estas soluciones:

- Verifique que su escáner aparezca en la utilidad Epson Scan 2.
- Compruebe que el escáner esté encendido y que los cables de interfaz estén conectados firmemente en ambos extremos.
- Compruebe que la computadora no esté en modo de ahorro de energía, como en reposo o en espera. Si es el caso, active el sistema y reinicie el programa Epson Scan 2.
- Conecte el escáner directamente a la computadora. Es posible que el escáner no funcione correctamente si está conectado mediante un concentrador USB.
- Si conectó el escáner con un cable USB, compruebe que esté conectado directamente a la computadora o a través de un solo concentrador USB.
- Si está utilizando el escáner por medio de una red, asegure que el cable de red esté conectado firmemente.
- Si está utilizando el escáner por medio de una red, verifique que el escáner aparezca en la pantalla Ajustes del escáner. Si el escáner no aparece en la lista, haga clic en **Habilitar edición** y haga clic en **Añadir**. Agregue su escáner en la pantalla Añadir escáner de red.
- Compruebe que el ajuste **Conex. PC a través USB** no esté desactivado en el panel de control.
- Si actualizó su sistema operativo, pero no reinstaló el programa Epson Scan 2, instálelo de nuevo.
- Si está usando un programa compatible con TWAIN, asegúrese que el producto correcto esté seleccionado como el ajuste **Escáner** o **Fuente**.

**Tema principal:** [Solución de problemas de escaneo](#)

### Conceptos relacionados

[Cómo desinstalar el software del escáner](#)

### Referencias relacionadas

[Requisitos de sistema para Windows](#)

[Requisitos de sistema para Mac](#)

## Los originales no avanzan correctamente en el escáner

Si tiene problemas con la alimentación de originales en el escáner, pruebe estas soluciones:

- Si avanzan varias hojas a la vez, haga lo siguiente:
  - Retire los originales, airee los bordes para separar las hojas, si es necesario, luego vuelva a cargarlos.

- Cargue menos originales a la vez.
- Solo cargue originales que cumplen con las especificaciones del escáner.
- Limpie el interior del escáner y sustituya el kit de rodillos, si es necesario.
- Revise los rodillos de recogida y límpielos, si es necesario.
- Escanee los originales uno por uno utilizando el ajuste **Modo de alimentación automática** en Epson Scan 2.
- Seleccione **Lento** en el panel de control del escáner para reducir la velocidad de escaneo.
- Utilice el **Modo de alimentación automática** en Epson Scan 2 y escanee los originales uno por uno.
- Utilice la hoja de soporte opcional para originales delgados, doblados o de forma irregular.
- Si aparece un error de alimentación doble en la ventana de Epson Scan 2 o Document Capture Pro, inicie Epson Scan 2, seleccione la ficha **Ajustes principales**, seleccione el ajuste **Detectar alimentación doble** y seleccione **Desactivado**.

**Tema principal:** [Solución de problemas de escaneo](#)

**Referencias relacionadas**

[Piezas del escáner Epson que pueden ser reemplazadas por el usuario](#)

**Tareas relacionadas**

[Cómo limpiar el interior del escáner](#)

**Temas relacionados**

[Cómo cargar originales](#)

## Obstrucción de originales en el escáner

Si un original se obstruye dentro del escáner, siga estos pasos:

1. Apague el escáner.
2. Retire los originales de la bandeja de entrada.

3. Presione la palanca de apertura de la cubierta hacia arriba y abra la cubierta del escáner.

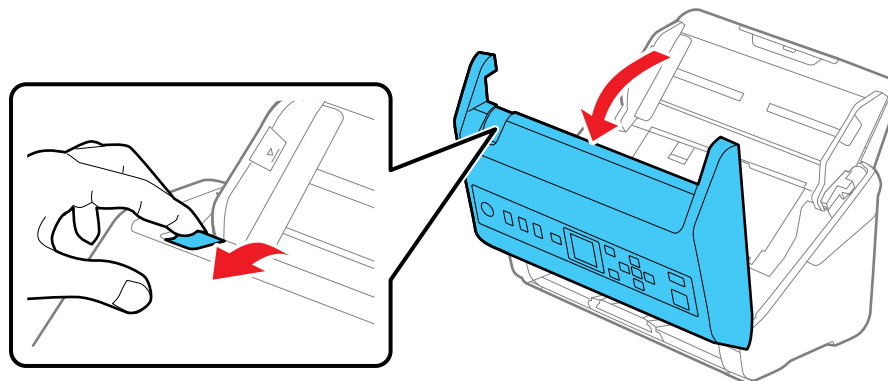

4. Retire con cuidado los originales obstruidos en el interior del escáner.

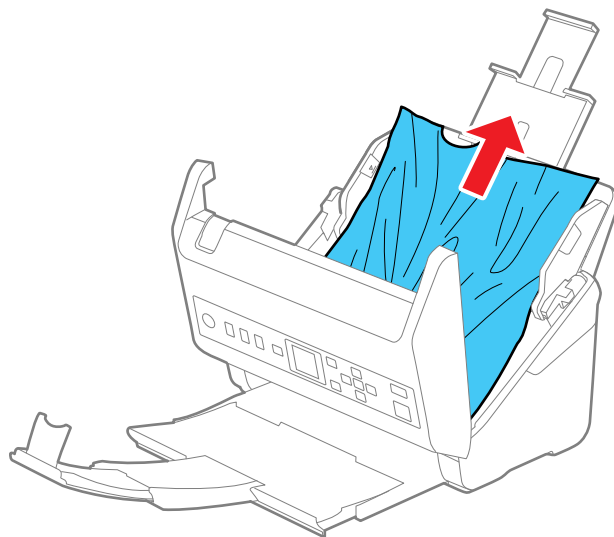

5. Retire con cuidado los originales obstruidos en la bandeja de salida.

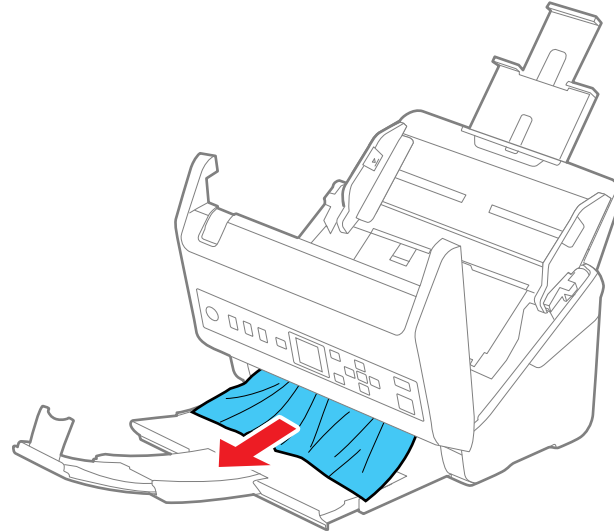

6. Cierre la cubierta del escáner.

7. Siga con cuidado todas las instrucciones de carga cuando cargue los originales nuevamente.

Si los originales se obstruyen en el escáner con frecuencia, haga lo siguiente:

- Seleccione **Lento** en el panel de control del escáner para reducir la velocidad de escaneo.
- Desactive el ajuste **Detectar alimentación doble**.
- Limpie el interior del escáner y limpie los rodillos.
- Cierre la bandeja de salida y deje que los originales caigan libremente en la superficie debajo del escáner.

**Tema principal:** [Solución de problemas de escaneo](#)

**Tareas relacionadas**

[Cómo limpiar el interior del escáner](#)

**Temas relacionados**

[Cómo cargar originales](#)

## El escaneo se tarda mucho

Si la velocidad de escaneo ha disminuido, pruebe estas soluciones:

- Escanee su original a una resolución más baja, si es posible.
- Asegúrese de que la computadora cumpla con los requisitos de sistema para su sistema operativo. Si va a escanear una imagen de alta resolución, es posible que necesite superar los requisitos mínimos. Si es necesario, aumente la memoria de su sistema o reduzca la resolución.
- Si la velocidad de escaneo disminuye aún más después de escanear continuamente con el alimentador automático de documentos durante mucho tiempo, es posible que el escáner se haya enlentecido automáticamente para proteger el mecanismo de escaneo contra el sobrecalentamiento o daños. Deje que el escáner descanse durante 30 minutos mientras esté encendido, luego intente escanear de nuevo.
- Confirme que el ajuste **Lento** esté desactivado en el panel de control del escáner.
- Si está ejecutando un programa antivirus u otro tipo de software de seguridad, excluya los archivos de TWAIN.log del monitoreo o configure el archivo TWAIN.log en solo lectura. Consulte las instrucciones de su software antivirus o de seguridad para obtener más información. El archivo TWAIN.log se guarda en C:\Usuarios\\AppData\Local\Temp.

**Nota:** Es posible que tenga que hacer las carpetas de sistema visibles para ver los archivos en esa ubicación.

- Si va a escanear a través de una red, ciertos factores como la interferencia, el tráfico de red o una señal débil podrían afectar la velocidad de escaneo.
- Las computadoras con puertos USB 3.0 (SuperSpeed) o USB 2.0 (alta velocidad) pueden escanear más rápido que aquellas con puertos USB 1.1. Si está utilizando un puerto USB 3.0 o 2.0 con el escáner, asegure que cumpla con los requisitos de sistema.

**Tema principal:** [Solución de problemas de escaneo](#)

### Referencias relacionadas

[Requisitos de sistema para Windows](#)

[Requisitos de sistema para Mac](#)

## No puede escanear por medio de una red

Si tiene problemas al escanear por medio de una red, pruebe estas soluciones:

- Reinicie el escáner y revise la dirección IP en el panel de control del escáner.
- Compruebe que el concentrador de Ethernet esté encendido.

- Reinicie el concentrador de Ethernet, espere aproximadamente un minuto después de reiniciarlo, luego revise la conexión de nuevo.
- El orden en el que se encienden el concentrador de Ethernet y el escáner puede causar un error de conexión temporal. Reinicie el escáner, espere aproximadamente un minuto después de reiniciarlo, luego revise la conexión de nuevo.
- Si la comunicación de la red se interrumpió al iniciar Epson Scan 2, cierre Epson Scan 2, espere unos segundos y vuelva a iniciarlo. Si no puede reiniciar Epson Scan 2, apague el escáner, vuelva a encenderlo y luego intente iniciar Epson Scan 2 de nuevo.
- Revise el ajuste de conexión de red en la utilidad Epson Scan 2 Utility.
- Compruebe que el cable Ethernet esté conectado firmemente. Si el indicador del estado de conexión en el concentrador de Ethernet está apagado, revise el estado del indicador conectando el cable Ethernet a otro puerto o cambiando el cable Ethernet. Si esto no resuelve el problema, reemplace el concentrador de Ethernet.
- Si ve un mensaje indicando que el producto de red no está disponible, es posible que haya ocurrido un error de comunicación entre el escáner y la computadora. Reinicie el escáner.
- Si su red utiliza un firewall, es posible que el escáner no sea detectado por la utilidad Epson Scan 2 Utility. Abra la utilidad Epson Scan 2 Utility, introduzca la dirección IP para su escáner y haga clic en **Añadir**.
- Si hay un conflicto con la dirección IP, es posible que la conexión de red no esté disponible. Revise la dirección IP para cada dispositivo y asigne direcciones IP únicas.
- Compruebe que los modos de conexión del escáner y del concentrador de Ethernet coincidan. Puede cambiar los modos de conexión utilizando EpsonNet Config. Consulte la [Guía del administrador](#) para obtener detalles.
- Reinicie la computadora.

**Tema principal:** [Solución de problemas de escaneo](#)

## Solución de problemas con la calidad de la imagen escaneada

Consulte las siguientes secciones si una imagen escaneada en la pantalla de su computadora tiene un problema de calidad.

**Nota:** Para obtener soluciones que aplican cuando utiliza el software Document Capture Pro (Windows) o Document Capture (Mac), consulte la utilidad de ayuda del software Document Capture Pro (Windows) o Document Capture (Mac).

[La parte posterior de la imagen original aparece en la imagen escaneada](#)

Los caracteres escaneados están borrosos

Los caracteres no se reconocen durante la conversión a texto editable (OCR)

Aparecen patrones ondulados en una imagen

Aparecen manchas o líneas en todas las imágenes escaneadas

La imagen escaneada está recortada

**Tema principal:** [Solución de problemas](#)

## La parte posterior de la imagen original aparece en la imagen escaneada

Si una imagen en la parte posterior de un original delgado aparece en la imagen escaneada, asegúrese de seleccionar el ajuste Tipo de imagen correcto para su original y seleccione el ajuste **Mejora del texto** en Epson Scan 2. También puede seleccionar el ajuste **Eliminar fondo** en Epson Scan 2.

**Nota:** Si selecciona **Color** como el ajuste Tipo de imagen, puede cambiar el nivel de Estándar a Alto para eliminar más del fondo.

**Tema principal:** [Solución de problemas con la calidad de la imagen escaneada](#)

### Referencias relacionadas

[Opciones de formato de imagen](#)

### Tareas relacionadas

[Cómo escanear con Epson Scan 2](#)

## Los caracteres escaneados están borrosos

Si los caracteres en sus imágenes escaneadas están borrosos, pruebe estas soluciones:

- Asegúrese de no mover el escáner o el original durante el escaneo.
- Utilice el escáner en una superficie plana y estable.
- Configure estos ajustes de Epson Scan 2 (si están disponibles) y escanee la imagen otra vez:
  - Seleccione el ajuste **Mejora del texto**.
  - Si el ajuste **Tipo de imagen** está configurado en **Blanco y negro**, modifique el ajuste **Umbral**.
  - Aumente el ajuste **Resolución**.
  - Configure el ajuste **Tipo de imagen** en **Escala de grises**.
- Si está escaneando en formato JPEG, cambie el nivel de compresión. Haga clic en **Opciones** en el menú Formato de imagen y cambie el ajuste **Calidad de imagen**.

**Tema principal:** [Solución de problemas con la calidad de la imagen escaneada](#)

**Referencias relacionadas**

[Opciones de formato de imagen](#)

**Tareas relacionadas**

[Cómo escanear con Epson Scan 2](#)

## Los caracteres no se reconocen durante la conversión a texto editable (OCR)

Si los caracteres en sus imágenes escaneadas no se reconocen durante la conversión OCR, pruebe estas soluciones:

- Asegure que su original esté colocado de forma recta en el producto.
- Utilice un original con texto nítido.
- Configure estos ajustes de Epson Scan 2 (si están disponibles) y escanee la imagen otra vez:
  - Seleccione el ajuste **Tipo de imagen** correcto.
  - Si el ajuste **Tipo de imagen** está configurado en **Blanco y negro**, seleccione **Mejora del texto**. Si el ajuste Tipo de imagen está configurado en **Color** o **Escala de grises**, configure el ajuste **Mejora del texto** en **Alto**.
  - Seleccione o configure el ajuste **Mejora del texto**.
  - Si el ajuste **Tipo de imagen** está configurado en **Blanco y negro**, configure el ajuste **Umbral**.
  - Configure el ajuste **Tipo de imagen** en **Escala de grises**.
- Fije la resolución de escaneo entre 200 y 600 ppp.
- Si el documento original está en modo horizontal, configure el ajuste **Girar** en **Automática** en Epson Scan 2.
- Si está utilizando un software OCR, consulte el manual de su software OCR para obtener información sobre ajustes adicionales.
- Escanee recibos de papel térmico lo antes posible. Pueden deteriorarse debido a la edad o la fricción.
- Cuando guarda sus documentos en archivos de Microsoft Office o PDF con capacidad de búsqueda, compruebe que haya seleccionado los idiomas correctos. Revise el idioma en cada ventana de guardar ajustes.

**Tema principal:** [Solución de problemas con la calidad de la imagen escaneada](#)

**Referencias relacionadas**

[Opciones de formato de imagen](#)

## Tareas relacionadas

[Cómo escanear con Epson Scan 2](#)

### Aparecen patrones ondulados en una imagen

Puede aparecer un patrón ondulado (llamado muaré) en las imágenes escaneadas de documentos impresos. Esto se debe a la interferencia producida por los diferentes pasos de la pantalla del escáner y de la pantalla de semitonos del original. Para reducir este efecto, configure estos ajustes de Epson Scan 2 (si están disponibles) e intente escanear otra vez:

- Seleccione el ajuste **Destramado** en la ficha Configuración avanzada.
- Seleccione un ajuste **Resolución** más bajo.

**Tema principal:** [Solución de problemas con la calidad de la imagen escaneada](#)

## Referencias relacionadas

[Opciones de formato de imagen](#)

## Tareas relacionadas

[Cómo escanear con Epson Scan 2](#)

### Aparecen manchas o líneas en todas las imágenes escaneadas

Si aparecen manchas o líneas en todas las imágenes escaneadas, pruebe estas soluciones:

- Asegure que la superficie del original esté limpia.
- Revise que no haya basura o suciedad dentro del alimentador automático de documentos.
- Desconecte todos los cables conectados y limpie el interior del escáner.
- Revise los rodillos y límpielos, si es necesario.
- Active el ajuste **Det. suc. cristal** en el panel de control. (Pulse el botón  de inicio, seleccione **Configuración > Config. escáner > Det. suc. cristal** y seleccione **Act. baja**, si la alerta muestra una detección incorrecta, o bien seleccione **Act. alta** si no se detecta ninguna suciedad). Cuando aparece una alerta en el panel de control, limpie las superficies de cristal dentro del escáner utilizando un kit de limpieza Epson original o un paño suave y humedecido.

**Nota:** Si la superficie de cristal está rayada, la pantalla de alerta puede seguir apareciendo aún después de limpiar el cristal. Póngase en contacto con Epson para obtener información sobre cómo reemplazar el cristal.

- No utilice el escáner bajo luz solar directa.

**Tema principal:** [Solución de problemas con la calidad de la imagen escaneada](#)

## La imagen escaneada está recortada



Si los bordes de una imagen escaneada se recortan, pruebe las siguientes soluciones:

- Seleccione **Detección automática** como el ajuste Tamaño de documento en Epson Scan 2, Document Capture Pro o Document Capture.
- En Epson Scan 2, seleccione la ficha **Ajustes principales**. Seleccione **Tamaño de documento > Ajustes** y modifique el área de recorte que aparece como el ajuste **Recortar márgenes para el tamaño "Auto"**. En Document Capture Pro, seleccione **Ajustes detallados** en la ventana Escanear. Haga clic en **Configuración** y seleccione la ficha **Documento**. Modifique el área de recorte que aparece como el ajuste **Recortar márgenes para el tamaño "Auto"**.
- En Epson Scan 2, seleccione la ficha **Ajustes avanzados**. Asegure que el ajuste **Relleno del borde** esté configurado en **Ninguno**.
- **Document Capture Pro (Windows)**: Seleccione **Ajustes de escaneados > Ajustes detallados** en la ventana Escanear. Seleccione **Tamaño del documento** y luego seleccione el ajuste **Detección automática**.
- **Document Capture (Mac)**: Haga clic en el botón  Escanear y seleccione **Ajustes principales** en la ventana Escanear. Seleccione **Tamaño de documento** y luego modifique el área de recorte que aparece como el ajuste **Recortar márgenes para el tamaño "Auto"**.

**Tema principal:** [Solución de problemas con la calidad de la imagen escaneada](#)

## Cómo restablecer los ajustes de Epson Scan 2

Si continúa teniendo problemas de calidad de imagen después de intentar todas las soluciones posibles, es posible que tenga que restablecer los ajustes de Epson Scan 2 usando la utilidad Epson Scan 2 Utility.

1. Realice una de las siguientes acciones para iniciar Epson Scan 2 Utility:
  - **Windows 10**: Haga clic en  > **EPSON > Epson Scan 2 Utility**.
  - **Windows 8.x**: Navegue a la pantalla **Aplicaciones** y seleccione **Epson Scan 2 Utility**.
  - **Windows (otras versiones)**: Haga clic en  o en **Inicio**, luego seleccione **Todos los programas** o **Programas**. Seleccione **EPSON > Epson Scan 2 Utility**.
  - **Mac**: Abra la carpeta **Aplicaciones**, abra la carpeta **Epson Software** y seleccione **Epson Scan 2 Utility**.
2. Haga clic en la ficha **Otros**.

3. Haga clic en **Reiniciar**.

**Nota:** Si restablecer todos los ajustes de Epson Scan 2 no resuelve el problema, desinstale software del escáner y vuelva a instalarlo.

**Tema principal:** [Solución de problemas](#)

## Cómo desinstalar el software del escáner

Si tiene algún problema que requiere que desinstale y reinstale el software, siga las instrucciones para su sistema operativo.



[Cómo desinstalar el software del escáner - Windows](#)

[Cómo desinstalar el software del escáner - Mac](#)

**Tema principal:** [Solución de problemas](#)

## Cómo desinstalar el software del escáner - Windows

Puede desinstalar y luego reinstalar el software del escáner para resolver ciertos problemas.

1. Cierre todas las aplicaciones activas en su computadora.
2. Apague el escáner.
3. Desconecte todos los cables de interfaz.
4. Realice una de las siguientes acciones para desinstalar cada uno de los programas del software de escaneo y siga las instrucciones en pantalla:
  - **Windows 10:** Haga clic en  y seleccione  (Configuración) > **Aplicaciones** > **Aplicaciones y características**. Seleccione el programa del software de escaneo y haga clic en **Desinstalar**.
  - **Windows 8.x:** Navegue a la pantalla **Aplicaciones** y seleccione **Panel de control** > **Programas** > **Programas y características**. Seleccione el programa del software de escaneo y haga clic en **Desinstalar o cambiar**.
  - **Windows 7:** Abra la utilidad **Panel de control** de Windows. Seleccione **Programas y características**. (Si está utilizando la Vista clásica, seleccione **Programas** y haga clic en **Desinstalar un programa**). Seleccione el programa del software de escaneo y haga clic en **Desinstalar o cambiar**.
5. Reinicie su computadora, luego consulte la *Guía de instalación* para reinstalar el software.

**Nota:** Si determina que la reinstalación del software del escáner no resuelve un problema, póngase en contacto con Epson.

**Tema principal:** [Cómo desinstalar el software del escáner](#)

## Cómo desinstalar el software del escáner - Mac

En la mayoría de los casos, no es necesario desinstalar el software del escáner antes de reinstalarlo. Sin embargo, puede descargar la utilidad Uninstaller de la página de soporte técnico de Epson para desinstalar el software del escáner, tal como se describe a continuación.

1. Para descargar la utilidad Uninstaller, visite la página [latin.epson.com/soporte](http://latin.epson.com/soporte) y seleccione su producto.
2. Haga clic en **Descargas**.
3. Seleccione su sistema operativo, haga clic en **Utilidades**, localice la utilidad Uninstaller y haga clic **Descargar**.
4. Ejecute el archivo que descargó.
5. Haga doble clic en el icono **Uninstaller**.
6. En la pantalla Epson Uninstaller, seleccione la casilla de verificación para cada programa de software que desea desinstalar.
7. Haga clic en **Eliminar**.
8. Siga las instrucciones que aparecen en pantalla para desinstalar el software.
9. Para reinstalar el software del escáner, consulte la *Guía de instalación* para obtener instrucciones.

**Nota:** Si determina que la reinstalación del software del escáner no resuelve un problema, póngase en contacto con Epson.

**Tema principal:** [Cómo desinstalar el software del escáner](#)

## Dónde obtener ayuda (EE. UU. y Canadá)

Si necesita comunicarse con Epson para obtener servicios de soporte técnico, utilice las siguientes opciones de soporte.

### Soporte por Internet

Visite la página de soporte de Epson en [epson.com/support](http://epson.com/support) (EE. UU.) o [epson.ca/support](http://epson.ca/support) (Canadá) y seleccione su producto para obtener soluciones a los problemas más comunes. Puede descargar utilidades y los manuales, obtener respuestas a preguntas frecuentes y soluciones de problemas o enviar un correo electrónico a Epson con sus preguntas.

### **Hable con un representante de soporte técnico**

Antes de llamar a Epson para obtener asistencia, tenga a la mano la siguiente información:

- Nombre del producto
- Número de serie del producto (ubicado en una etiqueta en el producto)
- Prueba de compra (como el recibo de la tienda) y fecha de adquisición
- Configuración de la computadora
- Descripción del problema

Luego, marque uno de los siguientes números de teléfono:

- EE. UU.: (562) 276-4300, de 6 AM a 8 PM, hora del Pacífico, de lunes a viernes y de 7 AM a 4 PM, hora del Pacífico, los sábados
- Canadá: (905) 709-3839, de 6 AM a 8 PM, hora del Pacífico, de lunes a viernes y de 7 AM a 4 PM, hora del Pacífico, los sábados

Los días y las horas de soporte están sujetos a cambios sin previo aviso. Puede incurrir en costos de llamada interurbana o de larga distancia.

**Nota:** Para obtener ayuda con cualquier otro software en su sistema, consulte la documentación del software para obtener soporte técnico.

### **Compra de suministros y accesorios**

Puede comprar accesorios Epson originales en [epson.com](http://epson.com) (ventas en EE. UU.) o [epson.ca](http://epson.ca) (ventas en Canadá). También puede comprar accesorios de un distribuidor de productos Epson autorizado. Para encontrar el más cercano, llame al 800-GO-EPSON (800-463-7766) en EE. UU. o al 800-807-7766 en Canadá.

**Tema principal:** [Solución de problemas](#)

## **Dónde obtener ayuda (América Latina)**

Si necesita comunicarse con Epson para obtener servicios de soporte técnico, utilice las siguientes opciones de soporte.

### **Soporte por Internet**

Visite la página de soporte de Epson en [latin.epson.com/soporte](http://latin.epson.com/soporte) y seleccione su producto para obtener soluciones a los problemas más comunes. Puede descargar utilidades y los manuales, obtener respuestas a preguntas frecuentes y soluciones de problemas o enviar un correo electrónico a Epson con sus preguntas.

### Hable con un representante de soporte técnico

Antes de llamar a Epson para obtener asistencia, tenga a la mano la siguiente información:

- Nombre del producto
- Número de serie del producto (ubicado en una etiqueta en el producto)
- Prueba de compra (como el recibo de la tienda) y fecha de adquisición
- Configuración de la computadora
- Descripción del problema

Luego, marque uno de los siguientes números de teléfono:

País	Teléfono
Argentina	(54 11) 5167-0300 0800-288-37766
Bolivia*	800-100-116
Brasil	Capitales de estados y áreas metropolitanas: 3004-6627 Otras áreas: 0800-377-6627 / 0800-EPSONBR
Chile	(56 2) 2484-3400
Colombia	Bogotá: (57 1) 592-2200 Resto del país: 018000-915235
Costa Rica	800-377-6627
Ecuador*	1-800-000-044
El Salvador*	800-6570
Guatemala*	1-800-835-0358
México	Ciudad de México: (52 55) 1323-2052 Resto del país: 01-800-087-1080
Nicaragua*	00-1-800-226-0368
Panamá*	00-800-052-1376
Paraguay	009-800-521-0019

País	Teléfono
Perú	Lima: (51 1) 418-0210 Resto del país: 0800-10-126
República Dominicana*	1-888-760-0068
Uruguay	00040-5210067
Venezuela	(58 212) 240-1111

\* Para llamar desde teléfonos móviles a estos números gratuitos, póngase en contacto con su operador telefónico local.

Si su país no figura en la lista, comuníquese con la oficina de ventas de Epson del país más cercano. Puede incurrir en costos de llamada interurbana o de larga distancia.

**Nota:** Para obtener ayuda con cualquier otro software en su sistema, consulte la documentación del software para obtener soporte técnico.

#### **Compra de suministros y accesorios**

Puede comprar accesorios Epson originales de un distribuidor de productos Epson autorizado. Para encontrar el más cercano, visite la página [latin.epson.com](http://latin.epson.com) o llame a la oficina de ventas de Epson más cercana.

**Tema principal:** [Solución de problemas](#)

---

## Especificaciones técnicas

En estas secciones se enumeran las especificaciones técnicas de su escáner.

[Requisitos de sistema para Windows](#)

[Requisitos de sistema para Mac](#)

[Especificaciones generales](#)

[Especificaciones de las dimensiones](#)

[Especificaciones eléctricas](#)

[Especificaciones ambientales](#)

[Especificaciones de la interfaz de red](#)

[Especificaciones de seguridad y homologaciones](#)

## Requisitos de sistema para Windows

Para utilizar el producto y su software, su computadora debe utilizar uno de estos sistemas operativos de Microsoft:

- Windows 10
- Windows 8.x
- Windows 7
- Windows Vista (no compatible con Document Capture Pro 2.0 o posterior)
- Windows XP Professional x64 Edition (no compatible con Document Capture Pro 2.0 o posterior)
- Windows XP SP3 (no compatible con Document Capture Pro 2.0 o posterior)
- Windows Server 2016
- Windows Server 2012R2
- Windows Server 2012
- Windows Server 2008R2
- Windows Server 2008
- Windows Server 2003R2
- Windows Server 2003 SP2

**Nota:** Para obtener el software más reciente del producto para su sistema operativo, visite la página de soporte de Epson en [latin.epson.com/soporte](http://latin.epson.com/soporte), seleccione su producto y seleccione **Descargas**.

Tema principal: [Especificaciones técnicas](#)

## Requisitos de sistema para Mac

Para utilizar el producto y su software, su computadora Mac debe utilizar uno de estos sistemas operativos:

- macOS 11.x
- macOS 10.15.x
- macOS 10.14.x
- macOS 10.13.x
- macOS 10.12.x
- OS X 10.11.x
- OS X 10.10.x
- OS X 10.9.x
- OS X 10.8.x
- OS X 10.7.5

**Nota:** El sistema de archivos UNIX (UFS) para OS X y el cambio rápido de usuario en OS X no son compatibles.

Para obtener el último software del producto disponible para su sistema operativo, visite la página de soporte de Epson en [latin.epson.com/soporte](http://latin.epson.com/soporte), seleccione su producto y seleccione **Descargas**.

Tema principal: [Especificaciones técnicas](#)

## Especificaciones generales

<b>Tipo de escáner</b>	Escáner a color con alimentador de hojas, con capacidad de escanear a doble cara en una sola pasada
<b>Dispositivo fotoeléctrico</b>	CIS
<b>Píxeles efectivos</b>	5100 × 9300 píxeles a 600 ppp 2550 × 64.500 píxeles a 300 ppp

<b>Tamaño del documento</b>	Máximo: 8,5 × 240 pulg. (215,9 × 6096 mm) Mínimo: 2 × 2 pulg. (50,8 × 50,8 mm)
<b>Entrada del papel</b>	El papel se carga con la cara hacia abajo
<b>Salida del papel</b>	El papel se expulsa con la cara hacia abajo
<b>Capacidad de papel</b>	100 hojas de papel de 21 lb (80 g/m <sup>2</sup> )
<b>Resolución de escaneo</b>	600 ppp (digitalización principal) 600 ppp (subdigitalización)
<b>Resolución de salida</b>	50 a 1200 ppp en incrementos de 1 ppp 53 pulg. (1346,2 mm) o menos: hasta 600 ppp 215 pulg. (5461,0 mm) o menos: hasta 300 ppp 220 pulg. (6096,0 mm) o menos: hasta 200 ppp
<b>Profundidad de color</b>	Color: 30 bits por píxel interno (10 bits por píxel por color) 24 bits por píxel externo (8 bits por píxel por color) Escala de grises: 10 bits por píxel interno 8 bits por píxel externo Blanco y negro: 10 bits por píxel interno 1 bit por píxel externo
<b>Interfaz</b>	USB de alta velocidad  <b>Nota:</b> No puede utilizar una conexión USB cuando está utilizando Document Capture Pro Server Authenticate Edition.
<b>Fuente de luz</b>	LED RGB

Tema principal: [Especificaciones técnicas](#)

## Especificaciones de las dimensiones

<b>Altura</b>	6,6 pulg. (167 mm)
<b>Anchura</b>	11,7 pulg. (296 mm)
<b>Profundidad</b>	6,7 pulg. (169 mm)
<b>Peso</b>	7,9 lb (3.6 kg)

**Nota:** Las dimensiones no incluyen las piezas salientes.

**Tema principal:** [Especificaciones técnicas](#)

## Especificaciones eléctricas

### Escáner

**Nota:** Consulte la etiqueta del escáner y del adaptador de CA para obtener información de voltaje. El consumo de energía varía según las condiciones de operación o si un accesorio está instalado.

<b>Voltaje nominal de la fuente de alimentación de entrada de CC</b>	24 V de CC
<b>Corriente nominal de entrada de CC</b>	1 A
<b>Consumo de energía</b>	Conexión USB: En funcionamiento: 13 W (aproximado) Preparado: 5,9 W (aproximado) Modo de reposo: 1,2 W (aproximado) Apagado: 0,1 W (aproximado) Conexión Ethernet: En funcionamiento: 14 W (aproximado) Preparado: 5,9 W (aproximado) Modo de reposo: 1,5 W (aproximado) Apagado: 0,1 W (aproximado)

### **Adaptador de CA (fuente de alimentación externa)**

<b>Modelo del adaptador de CA</b>	Modelo 100 a 240 V de CA: A461H
<b>Corriente nominal de entrada</b>	1 A
<b>Frecuencia nominal</b>	50 a 60 Hz
<b>Voltaje nominal de la fuente de alimentación de salida</b>	24 V de CC
<b>Corriente nominal de salida</b>	1 A

Tema principal: [Especificaciones técnicas](#)

## **Especificaciones ambientales**

<b>Temperatura</b>	En funcionamiento: 41 a 95 °F (5 a 35 °C) Almacenado: -13 a 140 °F (-25 a 60 °C)
<b>Humedad</b> (sin condensación)	En funcionamiento: 15 a 80% HR Almacenado: 15 a 85% HR
<b>Condiciones de funcionamiento</b>	Condiciones normales de oficina u hogar

**Nota:** No utilice el escáner bajo la luz solar directa, cerca de una fuente de luz fuerte o en un lugar donde haya mucho polvo.

Tema principal: [Especificaciones técnicas](#)

## **Especificaciones de la interfaz de red**

<b>Estándares</b>	IEEE802.3i (10BASE-T)* IEEE802.3u (100BASE-TX)* IEEE802.3ab (1000BASE-T)* IEEE802.3az (Ethernet con eficiencia energética); el dispositivo conectado debe ser compatible con IEEE802.3az
-------------------	---

<b>Modo de comunicación</b>	Automático, 10 Mbps dúplex completo, 10 Mbps semi-dúplex, 100 Mbps dúplex completo, 100 Mbps semi-dúplex
<b>Conector</b>	RJ-45

\* Utilice un cable de par trenzado blindado de categoría 5e o superior para evitar el riesgo de interferencia de radio.

**Tema principal:** [Especificaciones técnicas](#)

## Especificaciones de seguridad y homologaciones

### Escáner

<b>Estados Unidos</b>	EMC: FCC parte 15 Subparte B Clase B
<b>Canadá</b>	EMC: CAN ICES-3 (B)/NMB-3 (B)

### Adaptador de CA (A471H)

<b>Estados Unidos</b>	Seguridad: UL60950-1 EMC: FCC parte 15 Subparte B Clase B
<b>Canadá</b>	Seguridad: CAN/CSA C22.2 N° 60950-1 EMC: CAN ICES-3 (B)/NMB-3 (B)

**Tema principal:** [Especificaciones técnicas](#)

---

## Avisos

Consulte las siguientes secciones para conocer avisos importantes acerca de su escáner.

[Residuos de Aparatos Eléctricos y Electrónicos \(RAEE\) para América Latina](#)

[Instrucciones importantes de seguridad](#)

[Restricciones de copiado](#)

[Lapso de tiempo predeterminado para la gestión de energía de los productos Epson](#)

[Arbitraje vinculante y renuncia a acciones colectivas](#)

[Marcas comerciales](#)

[Aviso de derechos reservados](#)

## Residuos de Aparatos Eléctricos y Electrónicos (RAEE) para América Latina

La etiqueta de un contenedor tachado que hallará en su producto indica que este producto no se puede tirar con la basura doméstica normal. Para impedir posibles daños medioambientales o para la salud, separe este producto de otros canales de desecho para garantizar que se recicle de una forma segura para el medio ambiente. Para más información sobre las instalaciones de recolección disponibles, diríjase a las autoridades locales o al punto de venta donde adquirió este producto.



**Nota:** Esta información solo aplica a los usuarios de la provincia de Buenos Aires, Argentina, en concordancia con la Ley Nro. 14321 de la provincia de Buenos Aires sobre gestión de Residuos de Aparatos Eléctricos y Electrónicos (RAEE).

Esta información se aplica para la República del Perú, en cumplimiento con el reglamento RAEE DS-001-2012 MINAM sobre la gestión de Residuos de Aparatos Eléctricos y Electrónicos (RAEE). Para más información sobre los puntos de acopio, contacte con nuestra línea de atención al cliente 0800-10-126 ó 418-0210.

Para otros países y localidades, por favor contáctese con su gobierno local para investigar la posibilidad de reciclar su producto.

Tema principal: [Avisos](#)

## Instrucciones importantes de seguridad

Siga estas instrucciones de seguridad cuando configure y utilice el escáner:

- Lea todas estas instrucciones y siga todas las advertencias e instrucciones señaladas en el escáner.
- Coloque el escáner cerca de la computadora de forma que el cable de interfaz lo alcance con facilidad.
- No utilice el producto con las manos mojadas.
- Cuando conecte este producto a una computadora o a otro dispositivo con un cable, asegúrese de que la orientación de los conectores sea correcta. Cada conector tiene solamente una orientación correcta. Si introduce un conector de forma equivocada, puede dañar los dos dispositivos que están conectados por el cable.
- No inserte objetos en ninguna abertura, pues podrían tocar puntos de voltaje peligrosos o provocar un cortocircuito en los componentes del escáner. Existe el peligro de descargas eléctricas.
- Coloque el producto sobre una superficie plana y estable que se extienda más allá de la base del producto en todas las direcciones. Si coloca el producto cerca de la pared, deje por lo menos 3,9 pulg. (10 cm) entre la parte posterior del producto y la pared.
- Después de reemplazar las piezas consumibles, deséchelas de forma adecuada siguiendo las reglas de sus autoridades locales. No las desmonte.
- No coloque o guarde el escáner al aire libre, en un automóvil, cerca de suciedad o polvo excesivo, agua, fuentes de calor o en lugares sujetos a golpes, vibraciones, condensación, altas temperaturas o humedad, luz solar directa, fuentes potentes de luz o cambios rápidos de temperatura o humedad.
- Nunca desmonte, modifique o intente reparar el escáner o un accesorio usted mismo salvo cuando se explique específicamente en este manual.

### **Adaptador de CA (fuente de alimentación externa)**

- No coloque o guarde el adaptador de CA al aire libre, en un automóvil, cerca de suciedad o polvo excesivo, agua, fuentes de calor o en lugares sujetos a golpes, vibraciones, condensación, altas temperaturas o humedad, luz solar directa, fuentes potentes de luz o cambios rápidos de temperatura o humedad.
- Coloque el escáner y el adaptador de CA cerca de una toma de corriente desde donde pueda desconectar el adaptador fácilmente.
- No se debe colocar el cable de alimentación de CA en lugares donde se pueda estropear, cortar, desgastar, enredar o torcer.

- No coloque ningún objeto encima del cable de alimentación de CA y no coloque el adaptador de CA o el cable de alimentación donde se pueda pisar o aplastar. Tenga especial cuidado de mantener el cable de alimentación de CA recto en el extremo y en el punto donde entra en el adaptador de CA.
- Utilice únicamente el adaptador de CA incluido con el escáner. El uso de otro adaptador podría provocar incendios, descargas eléctricas u otros daños.
- El adaptador de CA está diseñado para ser utilizado con el escáner con el que vino incluido. No intente utilizarlo con otros dispositivos electrónicos a menos que se indique lo contrario.
- Utilice solo el tipo de fuente de alimentación indicado en la etiqueta del adaptador de CA y siempre suministre corriente directamente de una toma de corriente doméstica estándar con un adaptador de CA que cumpla las normas de seguridad locales pertinentes.
- No utilice enchufes que estén en el mismo circuito que una fotocopiadora o un sistema de aire acondicionado que se apaga y se enciende regularmente.
- Si utiliza un cable de extensión con el escáner, compruebe que el amperaje total de los dispositivos conectados al cable de extensión no supere el amperaje máximo de dicho cable. Además, verifique que el amperaje total de todos los dispositivos conectados a la toma de corriente no supere el amperaje máximo de la toma de corriente.
- Nunca desmonte, modifique o intente reparar el adaptador de CA usted mismo salvo cuando se explique específicamente en la documentación del escáner.
- Si se daña el enchufe, reemplace el cable o consulte a un electricista cualificado. Si el enchufe incluye fusibles, asegúrese de sustituirlos por otros de un tamaño y régimen adecuado.
- Desconecte el escáner y el adaptador de CA y póngase en contacto con un técnico cualificado si se presenta alguna de las siguientes condiciones: si el adaptador de CA o el enchufe está dañado, si ha penetrado líquido en el escáner o en el adaptador de CA, si el escáner o el adaptador de CA ha sufrido una caída o si la carcasa ha resultado dañada, si el escáner o el adaptador de CA no funciona normalmente o muestra un cambio significativo en su rendimiento. (No ajuste los controles que no figuren en las instrucciones de uso).
- Desconecte el escáner y el adaptador de CA antes de limpiarlo. Límpielo solo con un paño húmedo. No utilice productos de limpieza líquidos o en aerosol.
- Cuando no vaya a utilizar el escáner durante un periodo prolongado, desconecte el adaptador de CA de la toma de corriente.

### **Pantalla LCD**

- La pantalla LCD puede mostrar algunos puntos brillantes u oscuros, o un brillo irregular. Esto es normal y no indica que la pantalla está dañada.

- Solo utilice un paño seco y suave para limpiar la pantalla LCD. No utilice productos de limpieza líquidos o químicos.
- Si la pantalla LCD está dañada, póngase en contacto con Epson. Si la solución de cristal líquido le cae en las manos, láveselas bien con agua y jabón. Si la solución de cristal líquido le entra en los ojos, enjuáguelos inmediatamente con agua. Si persisten las molestias o problemas con la vista después de enjuagarse los ojos, acuda a un médico de inmediato.
- No presione con demasiada fuerza sobre la pantalla LCD y no la sujete a impactos duros.
- No utilice un objeto puntiagudo o afilado, como un bolígrafo o su uña, para operar la pantalla LCD.
- Si la pantalla LCD se rompe o agrieta, no toque o intente retirar las piezas rotas; comuníquese con Epson para obtener asistencia.
- No someta el producto a cambios bruscos de temperatura o humedad; esto podría causar que se produzca condensación dentro de la pantalla LCD y degradar su rendimiento.

**Tema principal:** [Avisos](#)

## Restricciones de copiado

Observe las siguientes restricciones para realizar un uso responsable y legal de su escáner.

Está prohibida por ley el fotocopiado de los siguientes documentos:

- Billetes bancarios, monedas, valores cotizables emitidos por el gobierno, bonos garantizados emitidos por el gobierno y valores municipales
- Sellos postales no utilizados, tarjetas postales franqueadas y otros documentos postales oficiales franqueados
- Timbres fiscales y bonos emitidos por el gobierno según el procedimiento legal

Sea prudente a la hora de copiar los siguientes documentos:

- Valores cotizables privados (títulos de acciones, títulos negociables, cheques, etc.), abonos mensuales, billetes de tarifa reducida, etc.
- Pasaportes, licencias de conducir, certificados médicos, tarjetas de peaje, cupones de comida, boletos, etc.

**Nota:** También puede estar prohibida por ley la copia de estos artículos.

## Restricciones de desmontaje y decompilación

No está permitido desmontar, decompilar o intentar obtener de ningún otro modo el código fuente de cualquier programa de software incluido con este producto.

Tema principal: [Avisos](#)

## Lapso de tiempo predeterminado para la gestión de energía de los productos Epson

Este producto entrará en modo de reposo después de un periodo de inactividad. Esto es para asegurar que el producto cumple con los estándares de uso de energía eficaz de Energy Star. Se puede ahorrar más energía al poner el tiempo de reposo a un periodo más corto.

Tema principal: [Avisos](#)

## Arbitraje vinculante y renuncia a acciones colectivas

### 1. CONFLICTOS, ARBITRAJE VINCULANTE INDIVIDUAL Y RENUNCIA A ACCIONES COLECTIVAS Y ARBITRAJES COLECTIVOS

1.1 **Conflictos.** Los términos de la Sección 1 se aplicarán a todos los Conflictos entre usted y Epson. El término "Conflicto " tiene la aceptación más amplia permisible por ley e incluye todo conflicto, reclamación, controversia o acción entre usted y Epson que surja o se relacione con el presente Contrato, los productos de la marca Epson (hardware e incluido todo software relacionado), u otra transacción que los involucre a usted y a Epson, sea por contrato, garantía, declaración dolosa, fraude, responsabilidad extracontractual, ilícito intencional, estatutos, reglamentos, ordenanzas o cualquier otro fundamento jurídico o de equidad. "CONFLICTO" NO INCLUYE LAS RECLAMACIONES DE PI, o más específicamente, una reclamación o causa de acción por (a) una violación o dilución de la marca comercial, (b) violación de patente, (c) violación o uso indebido de derechos de autor, o (d) apropiación indebida de secretos comerciales (una "Reclamación de PI"). Usted y Epson también acuerdan, independientemente de la Sección 1.6, que un tribunal, no un árbitro podrá decidir si una reclamación o causa de acción corresponde a una Reclamación de PI.

1.2 **Arbitraje vinculante.** Usted y Epson aceptan que todos los Conflictos se resolverán mediante arbitraje vinculante de acuerdo con este Contrato. **EL ARBITRAJE SIGNIFICA QUE USTED RENUNCIA A SU DERECHO A UN JUEZ O JURADO EN UN PROCESO JUDICIAL Y SUS BASES PARA UNA APELACIÓN SON LIMITADAS.** Conforme a este Contrato, el arbitraje vinculante será administrado por JAMS, una autoridad de arbitraje reconocida a nivel nacional, conforme a su código de procedimientos vigente en ese momento para los conflictos que involucren a consumidores, pero con la exclusión de cualquier norma que permita la acumulación de procesos o acciones colectivas en el arbitraje (para conocer más detalles del procedimiento, consulte la Sección 1.6 más abajo). Usted y Epson entienden y aceptan que (a) la Ley Federal de Arbitraje (9 U.S.C. §1, et seq.) rige la interpretación y la aplicación de la presente Sección 1, (b) este Contrato reconoce una transacción de comercio interestatal y (c) la presente Sección 1 seguirá vigente después de la rescisión de este Contrato.

**1.3 Pasos previos al arbitraje y aviso.** Antes de someter un reclamo a arbitraje, usted y Epson aceptan intentar resolver, de manera informal, todo Conflicto durante sesenta (60) días. Si Epson y usted no llegan a un acuerdo para resolver el Conflicto en un plazo de sesenta (60) días, usted o Epson podrán iniciar un arbitraje. El aviso a Epson se debe enviar a: Epson America, Inc., ATTN: Legal Department, 3840 Kilroy Airport Way, Long Beach, CA 90806 (la "Dirección de Epson"). El Aviso de conflicto dirigido a usted se enviará a la dirección más reciente que Epson tenga registrada. Por este motivo, es importante que nos informe si cambia de dirección por correo electrónico a [EAIllegal@ea.epson.com](mailto:EAIllegal@ea.epson.com) o puede enviar una carta a la Dirección de Epson antes mencionada. El Aviso de conflicto deberá incluir el nombre, la dirección y la información de contacto, los hechos que provocaron el Conflicto y la compensación solicitada (el "Aviso de conflicto"). Con posterioridad al recibo del Aviso de conflicto, Epson y usted aceptan actuar de buena fe para resolver el Conflicto antes de iniciar el arbitraje.

**1.4 Tribunal con jurisdicción sobre controversias de menor cuantía.** No obstante lo anterior, usted puede presentar una acción individual en el tribunal con jurisdicción sobre controversias de menor cuantía de su estado o municipio si la acción compete a la jurisdicción de dicho tribunal y está en proceso únicamente en dicho tribunal.

**1.5 RENUNCIA A ACCIONES COLECTIVAS Y ARBITRAJES COLECTIVOS. USTED Y EPSON ACEPTAN QUE CADA UNA DE LAS PARTES PUEDE PRESENTAR CONFLICTOS CONTRA LA OTRA PARTE SOLAMENTE A TÍTULO PERSONAL, NO COMO DEMANDANTE O MIEMBRO DE UN PROCESO COLECTIVO O DE REPRESENTACIÓN, LO QUE INCLUYE, DE FORMA TAXATIVA, LAS ACCIONES COLECTIVAS FEDERALES O ESTATALES O LOS ARBITRAJES COLECTIVOS. NO SE PERMITEN LAS DEMANDAS COLECTIVAS, LOS ARBITRAJES DE TIPO COLECTIVO, LAS ACCIONES DE INTERÉS PÚBLICO POR PARTE DE ABOGADOS PRIVADOS NI OTROS PROCESOS EN LOS QUE ALGUIEN ACTÚA EN CALIDAD DE REPRESENTANTE. POR CONSIGUIENTE, CONFORME A LOS TRÁMITES DE ARBITRAJE DESCRITOS EN ESTA SECCIÓN, UN ÁRBITRO NO COMBINARÁ NI CONSOLIDARÁ EN UN PROCEDIMIENTO DE ARBITRAJE LAS RECLAMACIONES DE MÁS DE UNA PARTE SIN EL CONSENTIMIENTO POR ESCRITO DE TODAS LAS PARTES AFECTADAS.**

**1.6 Procedimiento de arbitraje.** Si usted o Epson inician un arbitraje, este se regirá por las normas de JAMS que estén vigentes cuando se solicite el arbitraje, excluidas las normas que permitan el arbitraje colectivo o representativo (las "Normas de JAMS"), disponibles en <https://www.jamsadr.com/about/> o llamando al +1-949-224-1810 (fuera de los EE.UU.) o al 1-800-352-5267 (desde los EE.UU.) y conforme a las normas establecidas en este Contrato. Todos los Conflictos se resolverán con un único árbitro y ambas partes tendrán la oportunidad razonable de participar en la selección del árbitro. El árbitro está obligado por los términos de este Contrato. El árbitro, y no algún tribunal u organismo federal, estatal o local, tendrá la autoridad exclusiva de resolver todos los conflictos que surjan o se relacionen con la interpretación, aplicabilidad, exigibilidad o formación de este Contrato, lo que incluye cualquier afirmación de que la totalidad o una parte de este Contrato es nula o no válida. No obstante, esta amplia delegación de autoridad al árbitro, un tribunal puede decidir la cuestión limitada de si una reclamación o

causa de acción corresponde a una Reclamación de PI, que está excluida de la definición de "Conflictos" en la Sección 1.1 anterior. El árbitro estará facultado para otorgar cualquier compensación que esté disponible en un tribunal en virtud de la ley o en equidad. El árbitro puede otorgarle la misma indemnización por daños y perjuicios que un tribunal y puede dictar un laudo declarativo o cautelar únicamente a favor de la parte individual que busca compensación y solo en la medida necesaria para proporcionar la compensación justificada por la reclamación individual de esa parte. En algunos casos, los costos del arbitraje pueden superar los costos de un litigio y el derecho de exhibición de pruebas puede estar más limitado en un arbitraje que en tribunales. El laudo del árbitro es vinculante y puede presentarse como sentencia ante cualquier tribunal de jurisdicción competente.

Puede elegir participar por teléfono en las audiencias de arbitraje. Las audiencias de arbitraje que no se realizan por teléfono se llevarán a cabo en una ubicación razonablemente accesible desde su residencia principal o en el Condado de Orange, California, según prefiera.

a) Inicio del procedimiento de arbitraje. Si usted o Epson deciden someter un Conflicto a arbitraje, ambas partes aceptan el siguiente procedimiento:

(i) Escribir una solicitud de arbitraje. La solicitud debe incluir una descripción del Conflicto y el importe de la indemnización por daños y perjuicios que se quiere recuperar. Puede obtener una copia de una Solicitud de arbitraje en <http://www.jamsadr.com> ("Solicitud de arbitraje").

(ii) Enviar tres copias de la Solicitud de arbitraje, además de la tarifa de tramitación correspondiente, a: JAMS, 500 North State College Blvd., Suite 600 Orange, CA 92868, U.S.A.

(iii) Enviar una copia de la Solicitud de arbitraje a la otra parte (a la misma dirección del Aviso de conflicto), o según lo que acuerden las partes.

b) Formato de las audiencias. Durante el arbitraje, el importe de cualquier oferta de acuerdo conciliatorio no se revelará al árbitro hasta después de que el árbitro determine el importe, si lo hubiera, al que usted o Epson tienen derecho. Puede permitirse la exhibición o el intercambio de información no privilegiada pertinente al Conflicto durante el arbitraje.

c) Honorarios de arbitraje. Epson pagará o (si corresponde) reembolsará todos los costos de procesamiento y honorarios del árbitro de JAMS de todo arbitraje iniciado (por usted o Epson) conforme a las disposiciones del presente Contrato.

d) Laudo a su favor. En el caso de los Conflictos en que usted o Epson soliciten \$75.000 o menos de indemnización por daños y perjuicios excluidos los honorarios y costos de abogados, si la decisión del árbitro implica un laudo a su favor por un importe mayor que la última oferta por escrito de Epson, si la hubiere, para resolver el Conflicto, Epson: (i) le pagará \$1.000 o el importe del laudo, lo que sea mayor; (ii) le pagará el doble del importe de los honorarios razonables de sus abogados, si los hubiere; y (iii) le reembolsará cualquier gasto (incluidos los honorarios y costos de peritos) que su abogado acumule por la investigación, la preparación y procesamiento del Conflicto sometido a arbitraje. Salvo según lo acordado por usted y Epson por escrito, el árbitro determinará el importe de los honorarios, costos y gastos que deberá pagar Epson conforme a la presente Sección 1.6d).

e) Honorarios de abogados. Epson no solicitará los honorarios y gastos de sus abogados por cualquier arbitraje iniciado que involucre un Conflicto conforme a este Contrato. Su derecho a honorarios y gastos de abogados conforme a la sección 1.6d) anterior no limita sus derechos a honorarios y gastos de abogados conforme a la legislación aplicable; sin perjuicio de lo anterior, el árbitro no podrá otorgar laudos duplicados de honorarios y gastos de abogados.

**1.7 Exclusión. Puede elegir excluirse del procedimiento de arbitraje individual vinculante y definitivo y de la renuncia a procedimientos colectivos y de representación especificados en este Contrato mediante el envío de una carta por escrito a la Dirección de Epson en un plazo de treinta (30) días de su consentimiento de este Contrato (lo que incluye sin limitación la compra, descarga e instalación del Software u otro uso aplicable de Hardware, productos y servicios de Epson) que especifique (i) su nombre, (ii) su dirección postal y (iii) su solicitud de ser excluido del procedimiento de arbitraje individual vinculante y definitivo y de la renuncia a procedimientos colectivos y de representación especificados en la presente Sección 1. En el caso de que se excluya conforme al procedimiento establecido arriba, seguirán aplicándose todos los demás términos, lo que incluye el requisito de dar aviso antes de un litigio.**

**1.8 Modificaciones a la Sección 1.** No obstante lo estipulado en sentido contrario en este Contrato, Epson acepta que si en el futuro Epson realiza modificaciones a las disposiciones relativas al procedimiento de resolución de conflictos y las cláusulas de renuncia a las acciones colectivas (que no sea el cambio de la dirección de Epson) de este Contrato, Epson obtendrá su consentimiento afirmativo a la modificación aplicable. Si usted no consiente afirmativamente a la modificación aplicable, usted acepta que someterá a arbitraje todo Conflicto entre las partes de acuerdo con el lenguaje de la presente Sección 1 (o resolverá los conflictos tal como se dispone en la Sección 1.7, si eligió excluirse oportunamente cuando dio su consentimiento inicial a este Contrato).

**1.9 Divisibilidad.** Si se determina que cualquier disposición en la presente Sección 1 es inexigible, se excluirá dicha disposición y el resto de este Contrato mantendrá su fuerza y vigencia. **Lo anterior no se aplicará a la prohibición contra acciones colectivas o de representación según se estipula en la Sección 1.5. Esto significa que si se determina que la Sección 1.5 es inexigible, toda la Sección 1 (pero solo la Sección 1) quedará nula y sin efecto.**

Tema principal: [Avisos](#)

## Marcas comerciales

EPSON® es una marca registrada y EPSON Exceed Your Vision es un logotipo registrado de Seiko Epson Corporation.

Windows es una marca registrada de Microsoft Corporation en EE. UU. y/o en otros países.

Apple, macOS y OS X son marcas comerciales de Apple Inc., registradas en EE. UU. y en otros países.

Aviso general: El resto de los productos que se mencionan en esta publicación aparecen únicamente con fines de identificación y pueden ser marcas comerciales de sus respectivos propietarios. Epson renuncia a todos los derechos sobre dichas marcas.



Tema principal: [Avisos](#)

## **Aviso de derechos reservados**

Quedan reservados todos los derechos. Ninguna parte de esta publicación podrá ser reproducida, almacenada en un sistema de recuperación, transmitida bajo ninguna forma por ningún medio, ya sea electrónico, mecánico, de fotocopiado, grabación o cualquier otro, sin el previo consentimiento por escrito de Seiko Epson Corporation. La información contenida en el presente aplica solamente a este producto Epson. Epson no se hace responsable si esta información es utilizada en otros productos.

Ni Seiko Epson Corporation ni sus filiales asumirán responsabilidad ante el comprador de este producto o ante terceros por daños, pérdidas, costos o gastos en que incurrieren los usuarios como consecuencia de: accidente, uso inadecuado o abuso de este producto o modificaciones, reparaciones o alteraciones no autorizadas al mismo, o (excluidos los EE. UU.) por no seguir rigurosamente las instrucciones de operación y mantenimiento de Seiko Epson Corporation.

Seiko Epson Corporation no se hace responsable por ningún daño o problemas causados por el uso de diferentes accesorios o productos consumibles que no sean Productos originales Epson o Productos aprobados Epson ratificados por Seiko Epson Corporation.

Seiko Epson Corporation no se hace responsable de cualquier daño provocado por interferencias electromagnéticas producidas al utilizar cables de interfaz que no sean designados como Productos aprobados Epson ratificados por Seiko Epson Corporation.

La información que se incluye en el presente está sujeta a cambios sin previo aviso.

[libTIFF Software Acknowledgment](#)

[Una nota sobre el uso responsable de los materiales con derechos de autor](#)

[Atribución de derechos reservados](#)

Tema principal: [Avisos](#)

## **libTIFF Software Acknowledgment**

Copyright © 1988-1997 Sam Leffler

Copyright © 1991-1997 Silicon Graphics, Inc.

Permission to use, copy, modify, distribute, and sell this software and its documentation for any purpose is hereby granted without fee, provided that (i) the above copyright notices and this permission notice appear in all copies of the software and related documentation, and (ii) the names of Sam Leffler and Silicon Graphics may not be used in any advertising or publicity relating to the software without the specific, prior written permission of Sam Leffler and Silicon Graphics.

THE SOFTWARE IS PROVIDED "AS-IS" AND WITHOUT WARRANTY OF ANY KIND, EXPRESS, IMPLIED OR OTHERWISE, INCLUDING WITHOUT LIMITATION, ANY WARRANTY OF MERCHANTABILITY OR FITNESS FOR A PARTICULAR PURPOSE.

IN NO EVENT SHALL SAM LEFFLER OR SILICON GRAPHICS BE LIABLE FOR ANY SPECIAL, INCIDENTAL, INDIRECT OR CONSEQUENTIAL DAMAGES OF ANY KIND, OR ANY DAMAGES WHATSOEVER RESULTING FROM LOSS OF USE, DATA OR PROFITS, WHETHER OR NOT ADVISED OF THE POSSIBILITY OF DAMAGE, AND ON ANY THEORY OF LIABILITY, ARISING OUT OF OR IN CONNECTION WITH THE USE OR PERFORMANCE OF THIS SOFTWARE.

**Tema principal:** [Aviso de derechos reservados](#)

## **Una nota sobre el uso responsable de los materiales con derechos de autor**

Epson pide a todos los usuarios a ser responsables y respetuosos de las leyes de derechos de autor cuando utilicen cualquier producto Epson. Aunque las leyes de algunos países permiten la copia limitada o la reutilización de material con derechos de autor en ciertas circunstancias, estas circunstancias pueden no ser tan amplias como algunos suponen. Póngase en contacto con su asesor legal si tiene alguna pregunta acerca de la ley de derechos de autor.

**Tema principal:** [Aviso de derechos reservados](#)

## **Atribución de derechos reservados**

© 2020 Epson America, Inc.

11/20

CPD-58846

**Tema principal:** [Aviso de derechos reservados](#)